

石川県団体総合バドミントン選手権大会

2025.04.06 いしかわ総合スポーツセンター メインアリーナ

種 目	優 勝	準 優 勝	三 位	
男子団体	金沢学院クラブ	ワタキューセイモア	M B A	金沢学院大学
女子団体	金沢学院大学	金沢向陽高校	金沢学院大学附属高校	金沢学院クラブ

石川県団体総合バドミントン選手権大会

令和7年4月6日 いしかわ総合スポーツセンターメインアリーナ

男子団体

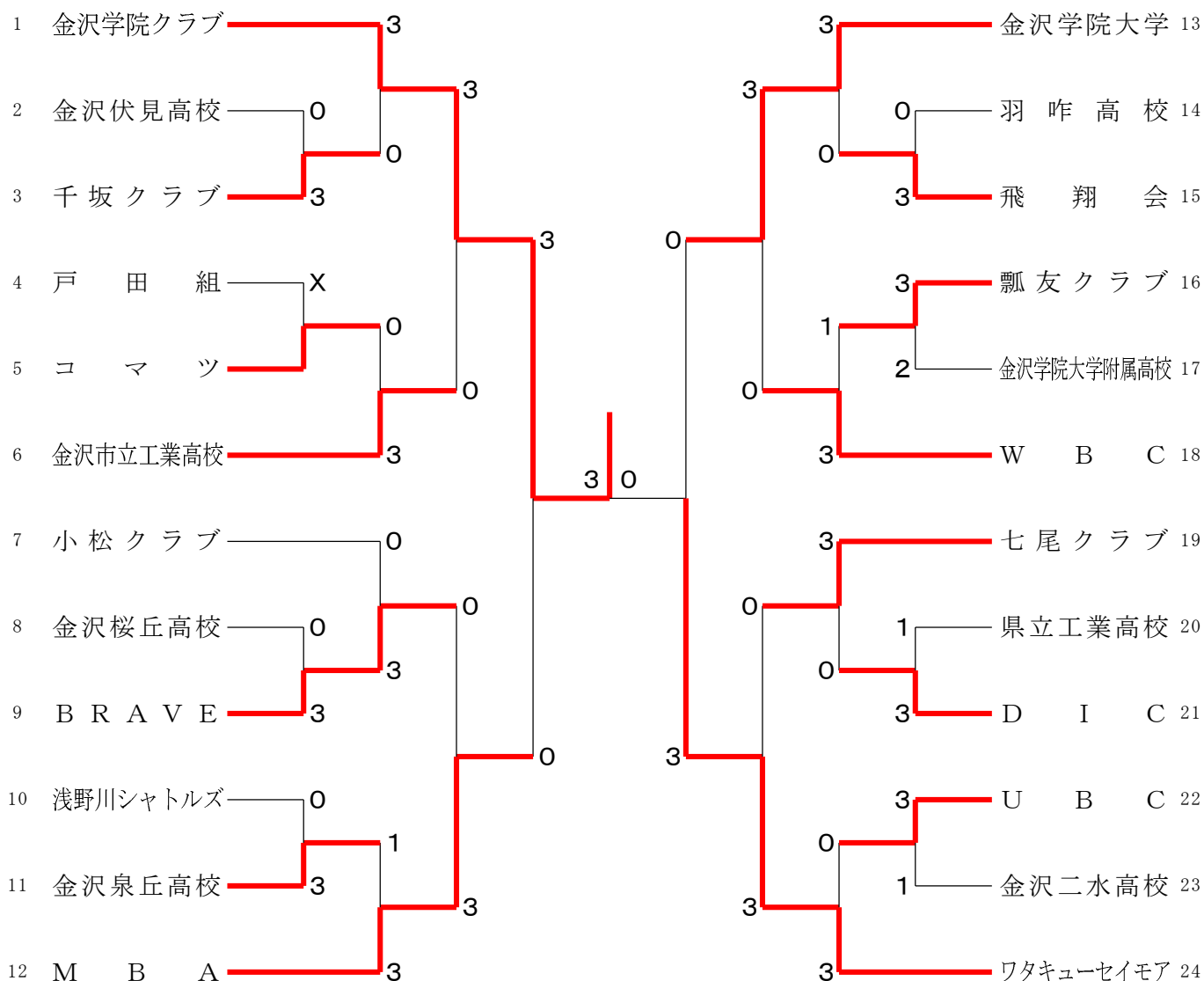

女子団体

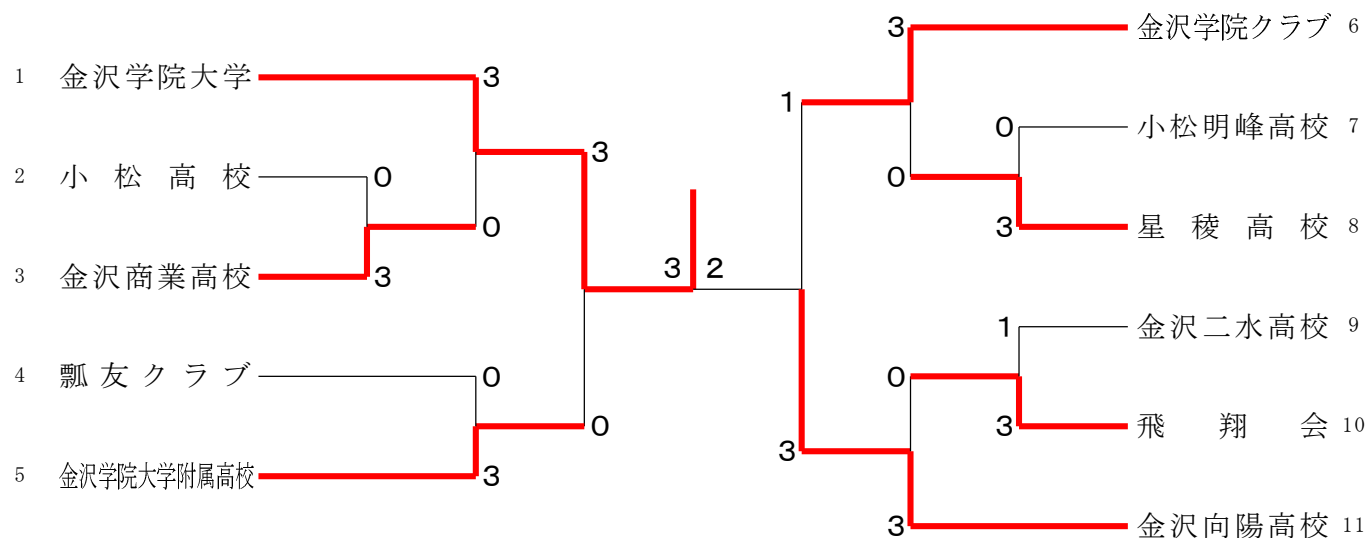

<p>試合番号 MT-1</p> <p>千坂クラブ 3 - 0 金沢伏見高校</p> <p>竹田 亮太 2 $\left(\begin{matrix} 21-6 \\ 21-7 \end{matrix} \right)$ 0 根布 凱斗 関塚 勝之</p> <p>木村 圭希 2 $\left(\begin{matrix} 21-14 \\ 21-4 \end{matrix} \right)$ 0 加藤 優斗 松村 理希 小平 琉輝</p> <p>宮野 拓哉 2 $\left(\begin{matrix} 23-21 \\ 21-17 \end{matrix} \right)$ 0 亀田 峻之介</p> <p>関塚 勝之 $\left(\quad \right)$ 加藤 優斗</p> <p>松村 理希 $\left(\quad \right)$ 小平 琉輝</p>	<p>試合番号 MT-3</p> <p>BRAVE 3 - 0 金沢桜丘高校</p> <p>網 一馬 2 $\left(\begin{matrix} 21-8 \\ 21-11 \end{matrix} \right)$ 0 今越 峻太 竹鼻 慎也 水上 雄斗</p> <p>高嶋 孝気 2 $\left(\begin{matrix} 21-10 \\ 21-16 \end{matrix} \right)$ 0 米田 光成 南出 亮 高松 流駆</p> <p>浅野 雅貴 2 $\left(\begin{matrix} 21-9 \\ 21-8 \end{matrix} \right)$ 0 神谷 駿介</p> <p>斉藤 壮輝 $\left(\quad \right)$ 水上 雄斗</p> <p>高木 太一 $\left(\quad \right)$ 今越 峻太</p>	<p>試合番号 MT-4</p> <p>金沢泉丘高校 3 - 0 浅野川シャトルズ</p> <p>向井 維吹 2 $\left(\begin{matrix} 21-16 \\ 21-10 \end{matrix} \right)$ 0 北地 悠人 神田 勝栄 和久 海斗</p> <p>岡田 倫太郎 2 $\left(\begin{matrix} 21-16 \\ 21-16 \end{matrix} \right)$ 0 高谷 清志郎 折池 祝千可 清造 力也</p> <p>森山 蒼梧 2 $\left(\begin{matrix} 15-21 \\ 21-9 \\ 21-18 \end{matrix} \right)$ 1 林 東 澤</p> <p>神田 勝栄 $\left(\begin{matrix} 10-21 \\ 18-16 \\ \text{打切り} \end{matrix} \right)$ 和久 海斗</p> <p>岡田 倫太郎 $\left(\quad \right)$ 大邊 正護</p>
<p>試合番号 MT-5</p> <p>飛翔会 3 - 0 羽咋高校</p> <p>齊藤 尊 2 $\left(\begin{matrix} 21-10 \\ 21-17 \end{matrix} \right)$ 0 芳田 和樹 中野 文哉 瓦 淳之介</p> <p>石飛 廉 2 $\left(\begin{matrix} 21-13 \\ 21-9 \end{matrix} \right)$ 0 田中 翔和 平口 幸寛 二津 寧紀</p> <p>奥村 涼大 2 $\left(\begin{matrix} 21-18 \\ 21-12 \end{matrix} \right)$ 0 芳田 和樹</p> <p>本庄 克将 $\left(\begin{matrix} 21-10 \\ 7-5 \\ \text{打切り} \end{matrix} \right)$ 瓦 淳之介</p> <p>石飛 廉 $\left(\quad \right)$ 二津 寧紀</p>	<p>試合番号 MT-6</p> <p>瓢友クラブ 3 - 2 金沢学院大学附属高校</p> <p>徳田 允 2 $\left(\begin{matrix} 21-19 \\ 18-21 \\ 21-17 \end{matrix} \right)$ 1 卯辰 季士 森吉 航平 松澤 侑也</p> <p>小林 弘輝 2 $\left(\begin{matrix} 21-13 \\ 21-8 \end{matrix} \right)$ 0 寺瀬 大翔 宮田 康平 宮川 仁太</p> <p>卯辰 一馬 0 $\left(\begin{matrix} 14-21 \\ 19-21 \end{matrix} \right)$ 2 松原 史穂</p> <p>坂下 晃靖 0 $\left(\begin{matrix} 9-21 \\ 13-21 \end{matrix} \right)$ 2 卯辰 季士</p> <p>森吉 航平 2 $\left(\begin{matrix} 21-19 \\ 21-18 \end{matrix} \right)$ 0 木谷 翔太</p>	<p>試合番号 MT-7</p> <p>D I C 3 - 1 県立工業高校</p> <p>辻 博明 2 $\left(\begin{matrix} 22-20 \\ 21-16 \end{matrix} \right)$ 0 木下 彪成 山内 一起 元屋 十響</p> <p>? 魄 亮介 2 $\left(\begin{matrix} 21-12 \\ 22-20 \end{matrix} \right)$ 0 中村 剛 元橋 卓也 盛戸 悠真</p> <p>辻 博明 2 $\left(\begin{matrix} 21-11 \\ 21-9 \end{matrix} \right)$ 0 坪井 凜翔</p> <p>? 魄 亮介 0 $\left(\begin{matrix} 9-21 \\ 8-21 \end{matrix} \right)$ 2 木下 彪成</p> <p>山内 一起 $\left(\quad \right)$ 中村 剛</p>
<p>試合番号 MT-8</p> <p>U B C 3 - 1 金沢二水高校</p> <p>三室 太陽 2 $\left(\begin{matrix} 21-12 \\ 21-14 \end{matrix} \right)$ 0 延田 遼介 伊藤 亘哉 南波 佑史朗</p> <p>杉田 真 2 $\left(\begin{matrix} 21-5 \\ 21-12 \end{matrix} \right)$ 0 宮川 禮維 二上 裕一 谷村 南翔</p> <p>横山 彩人 2 $\left(\begin{matrix} 21-16 \\ 21-17 \end{matrix} \right)$ 0 延田 遼介</p> <p>尾崎 友哉 0 $\left(\begin{matrix} 17-21 \\ 14-21 \end{matrix} \right)$ 2 南波 佑史朗</p> <p>伊藤 亘哉 $\left(\quad \right)$ 宮川 禮維</p>	<p>試合番号 MT-9</p> <p>金沢学院クラブ 3 - 0 千坂クラブ</p> <p>猪熊 心太郎 2 $\left(\begin{matrix} 21-12 \\ 21-10 \end{matrix} \right)$ 0 松村 理希 高橋 玄 竹田 亮太</p> <p>藤田 遼 2 $\left(\begin{matrix} 21-5 \\ 21-16 \end{matrix} \right)$ 0 木村 圭希 浦 隆斗 関塚 勝之</p> <p>伊藤 吏永 2 $\left(\begin{matrix} 21-15 \\ 21-13 \end{matrix} \right)$ 0 関塚 勝之</p> <p>内野 陽太 $\left(\quad \right)$ 松村 理希</p> <p>下農 走 $\left(\quad \right)$ 宮野 拓哉</p>	<p>試合番号 MT-10</p> <p>金沢市立工業高校 3 - 0 コ マ ツ</p> <p>池田 廉飛 2 $\left(\begin{matrix} 23-21 \\ 19-21 \\ 21-18 \end{matrix} \right)$ 1 中山 翔太 四柳 翔太郎 毛利 智哉</p> <p>摂田 海来 2 $\left(\begin{matrix} 21-13 \\ 21-11 \end{matrix} \right)$ 0 三谷 俊博 徳田 浩空 岡本 高志</p> <p>麻島 虹 2 $\left(\begin{matrix} 21-14 \\ 21-19 \end{matrix} \right)$ 0 坂井 文哉</p> <p>徳田 浩空 $\left(\quad \right)$ 毛利 智哉</p> <p>鈴木 輝 $\left(\quad \right)$ 中山 翔太</p>
<p>試合番号 MT-11</p> <p>BRAVE 3 - 0 小松クラブ</p> <p>高木 健心 2 $\left(\begin{matrix} 21-9 \\ 21-17 \end{matrix} \right)$ 0 浅井 祐貴 斉藤 壮輝 川之上 泰則</p> <p>網 一馬 2 $\left(\begin{matrix} 19-21 \\ 21-14 \\ 21-8 \end{matrix} \right)$ 1 松原 健治 竹鼻 慎也 綿谷 周平</p> <p>浅野 雅貴 2 $\left(\begin{matrix} 21-13 \\ 21-12 \end{matrix} \right)$ 0 吉村 聡太郎</p> <p>斉藤 壮輝 $\left(\quad \right)$ 浅井 祐貴</p> <p>高木 健心 $\left(\quad \right)$ 川之上 泰則</p>	<p>試合番号 MT-12</p> <p>M B A 3 - 1 金沢泉丘高校</p> <p>星 大智 2 $\left(\begin{matrix} 23-21 \\ 21-17 \end{matrix} \right)$ 0 向井 維吹 西村 匠 神田 勝栄</p> <p>羽田 丞毅 0 $\left(\begin{matrix} 15-21 \\ 13-21 \end{matrix} \right)$ 2 岡田 倫太郎 片山 貴元 折池 祝千可</p> <p>土平 孟 2 $\left(\begin{matrix} 21-9 \\ 21-6 \end{matrix} \right)$ 0 森山 蒼梧</p> <p>荒木 隆宏 2 $\left(\begin{matrix} 21-16 \\ 21-14 \end{matrix} \right)$ 0 岡田 倫太郎</p> <p>西村 匠 $\left(\begin{matrix} 21-14 \\ 2-2 \\ \text{打切り} \end{matrix} \right)$ 神田 勝栄</p>	<p>試合番号 MT-13</p> <p>金沢学院大学 3 - 0 飛翔会</p> <p>上代 健太郎 2 $\left(\begin{matrix} 21-12 \\ 21-19 \end{matrix} \right)$ 0 石飛 廉 鷺海 健 本庄 克将</p> <p>小野 隆之介 2 $\left(\begin{matrix} 21-7 \\ 21-8 \end{matrix} \right)$ 0 齊藤 尊 勝又 翔哉 中野 文哉</p> <p>羽生 祐己 2 $\left(\begin{matrix} 21-15 \\ 21-14 \end{matrix} \right)$ 0 平口 幸寛</p> <p>菅原 海斗 $\left(\quad \right)$ 奥村 涼大</p> <p>小野 隆之介 $\left(\quad \right)$ 本庄 克将</p>

<p>試合番号 MT-14</p> <p>W B C 3 - 1 瓢友クラブ</p> <p>古川 築 1 $\begin{pmatrix} 17-21 \\ 21-14 \\ 19-21 \end{pmatrix}$ 2 小林 弘輝 友田 源 2 $\begin{pmatrix} 22-24 \\ 21-15 \\ 22-20 \end{pmatrix}$ 1 徳田 允 藤谷 泰雅 2 $\begin{pmatrix} 19-21 \\ 21-11 \\ 1-1X \end{pmatrix}$ X 坂下 晃靖 前田 颯斗 2 $\begin{pmatrix} 21-17 \\ 21-17 \end{pmatrix}$ 0 卯辰 一馬 鶴賀 智也 2 $\begin{pmatrix} 21-17 \\ 21-17 \end{pmatrix}$ 0 森吉 航平 酒井 隆次 $\begin{pmatrix} \end{pmatrix}$ 古川 築 $\begin{pmatrix} \end{pmatrix}$</p>	<p>試合番号 MT-15</p> <p>七尾クラブ 3 - 0 D I C</p> <p>山本 慎太郎 2 $\begin{pmatrix} 21-8 \\ 21-13 \end{pmatrix}$ 0 辻 博明 福原 輝弥 2 $\begin{pmatrix} 21-9 \\ 21-9 \end{pmatrix}$ 0 ? 魄 亮介 福原 聡 2 $\begin{pmatrix} 21-9 \\ 21-9 \end{pmatrix}$ 0 浅川 忠 保科 三史郎 $\begin{pmatrix} \end{pmatrix}$ 山本 慎太郎 2 $\begin{pmatrix} 21-9 \\ 21-6 \end{pmatrix}$ 0 辻 博明 保科 三史郎 $\begin{pmatrix} \end{pmatrix}$ 山内 一起 福原 輝弥 $\begin{pmatrix} \end{pmatrix}$? 魄 亮介</p>	<p>試合番号 MT-16</p> <p>ワタキューセイモア 3 - 0 U B C</p> <p>伊東 克範 2 $\begin{pmatrix} 21-7 \\ 21-10 \end{pmatrix}$ 0 三室 太陽 板橋 史哉 2 $\begin{pmatrix} 21-4 \\ 21-6 \end{pmatrix}$ 0 杉田 真 藤谷 虎太郎 2 $\begin{pmatrix} 21-4 \\ 21-6 \end{pmatrix}$ 0 尾崎 友哉 福田 祐弥 $\begin{pmatrix} \end{pmatrix}$ 奥田 陽介 2 $\begin{pmatrix} 21-4 \\ 21-8 \end{pmatrix}$ 0 横山 彩人 浦 駿介 $\begin{pmatrix} \end{pmatrix}$ 伊藤 亘哉 福田 祐弥 $\begin{pmatrix} \end{pmatrix}$ 三室 太陽</p>
<p>試合番号 MT-17</p> <p>金沢学院クラブ 3 - 0 金沢市立工業高校</p> <p>高橋 玄 2 $\begin{pmatrix} 21-14 \\ 21-12 \end{pmatrix}$ 0 池田 廉飛 伊藤 吏永 2 $\begin{pmatrix} 21-11 \\ 21-7 \end{pmatrix}$ 0 徳田 浩空 下農 走 2 $\begin{pmatrix} 21-11 \\ 21-7 \end{pmatrix}$ 0 撰田 海来 藤田 遼 2 $\begin{pmatrix} 21-11 \\ 21-10 \end{pmatrix}$ 0 徳田 浩空 内野 陽太 $\begin{pmatrix} \end{pmatrix}$ 鈴木 輝 猪熊 心太郎 $\begin{pmatrix} \end{pmatrix}$ 奥 健斗 浦 隆斗 $\begin{pmatrix} \end{pmatrix}$</p>	<p>試合番号 MT-18</p> <p>M B A 3 - 0 BRAVE</p> <p>星 大智 2 $\begin{pmatrix} 21-17 \\ 23-21 \end{pmatrix}$ 0 網 一馬 土平 孟 2 $\begin{pmatrix} 16-21 \\ 21-17 \\ 21-18 \end{pmatrix}$ 1 齊藤 壮輝 西村 匠 2 $\begin{pmatrix} 21-15 \\ 21-12 \end{pmatrix}$ 0 齊藤 壮輝 羽田 丞毅 $\begin{pmatrix} \end{pmatrix}$ 浅野 雅貴 土平 孟 $\begin{pmatrix} \end{pmatrix}$ 高木 健心 荒木 隆宏 $\begin{pmatrix} \end{pmatrix}$ 西村 匠 $\begin{pmatrix} \end{pmatrix}$</p>	<p>試合番号 MT-19</p> <p>金沢学院大学 3 - 0 W B C</p> <p>門脇 令 2 $\begin{pmatrix} 21-16 \\ 21-18 \end{pmatrix}$ 0 古川 築 井手口 峻 2 $\begin{pmatrix} 21-16 \\ 21-12 \end{pmatrix}$ 0 藤谷 泰雅 上代 健太郎 2 $\begin{pmatrix} 21-9 \\ 21-6 \end{pmatrix}$ 0 鶴賀 智也 菅原 海斗 2 $\begin{pmatrix} 21-9 \\ 21-6 \end{pmatrix}$ 0 前田 颯斗 勝又 翔哉 $\begin{pmatrix} \end{pmatrix}$ 古川 築 小野 隆之介 $\begin{pmatrix} \end{pmatrix}$ 酒井 隆次 菅原 海斗 $\begin{pmatrix} \end{pmatrix}$</p>
<p>試合番号 MT-20</p> <p>ワタキューセイモア 3 - 0 七尾クラブ</p> <p>伊東 克範 2 $\begin{pmatrix} 21-11 \\ 21-11 \end{pmatrix}$ 0 山本 慎太郎 板橋 史哉 2 $\begin{pmatrix} 21-12 \\ 21-9 \end{pmatrix}$ 0 福原 聡 松本 雅之 2 $\begin{pmatrix} 21-14 \\ 19-21 \\ 21-13 \end{pmatrix}$ 1 山本 慎太郎 藤谷 虎太郎 2 $\begin{pmatrix} 21-13 \\ 21-13 \end{pmatrix}$ 0 福原 輝弥 奥田 陽介 $\begin{pmatrix} \end{pmatrix}$ 保科 三史郎 浦 駿介 $\begin{pmatrix} \end{pmatrix}$ 福田 祐弥 $\begin{pmatrix} \end{pmatrix}$</p>	<p>試合番号 MT-21</p> <p>金沢学院クラブ 3 - 0 M B A</p> <p>伊藤 吏永 2 $\begin{pmatrix} 21-13 \\ 21-12 \end{pmatrix}$ 0 西村 匠 内野 陽太 2 $\begin{pmatrix} 21-3 \\ 21-10 \end{pmatrix}$ 0 荒木 隆宏 下農 走 2 $\begin{pmatrix} 23-21 \\ 21-9 \end{pmatrix}$ 0 土平 孟 高橋 玄 $\begin{pmatrix} \end{pmatrix}$ 片山 貴元 猪熊 心太郎 $\begin{pmatrix} \end{pmatrix}$ 荒木 隆宏 藤田 遼 $\begin{pmatrix} \end{pmatrix}$ 西村 匠 内野 陽太 $\begin{pmatrix} \end{pmatrix}$</p>	<p>試合番号 MT-22</p> <p>ワタキューセイモア 3 - 0 金沢学院大学</p> <p>伊東 克範 2 $\begin{pmatrix} 21-19 \\ 22-20 \end{pmatrix}$ 0 鴛海 健 板橋 史哉 2 $\begin{pmatrix} 21-15 \\ 21-19 \end{pmatrix}$ 0 菅原 海斗 藤谷 虎太郎 2 $\begin{pmatrix} 23-21 \\ 15-21 \\ 21-12 \end{pmatrix}$ 1 羽生 祐己 福田 祐弥 $\begin{pmatrix} 12-21 \\ 3-4 \\ \text{打切り} \end{pmatrix}$ 菅原 海斗 浦 駿介 $\begin{pmatrix} \end{pmatrix}$ 小野 隆之介 奥田 陽介 $\begin{pmatrix} \end{pmatrix}$ 福田 祐弥 $\begin{pmatrix} \end{pmatrix}$</p>
<p>試合番号 MT-23</p> <p>金沢学院クラブ 3 - 0 ワタキューセイモア</p> <p>下農 走 2 $\begin{pmatrix} 22-20 \\ 21-13 \end{pmatrix}$ 0 伊東 克範 浦 隆斗 2 $\begin{pmatrix} 21-15 \\ 21-13 \end{pmatrix}$ 0 板橋 史哉 伊藤 吏永 2 $\begin{pmatrix} 21-9 \\ 21-14 \end{pmatrix}$ 0 藤谷 虎太郎 高橋 玄 2 $\begin{pmatrix} 21-9 \\ 21-14 \end{pmatrix}$ 0 福田 祐弥 猪熊 心太郎 $\begin{pmatrix} \end{pmatrix}$ 浦 駿介 内野 陽太 $\begin{pmatrix} \end{pmatrix}$ 奥田 陽介 高橋 玄 $\begin{pmatrix} \end{pmatrix}$</p>		

<p>試合番号 WT-1</p> <p>金沢商業高校 3 - 0 小松高校</p> <p>谷口 すず 2 $\left(\begin{matrix} 9-21 \\ 21-18 \\ 21-18 \end{matrix} \right)$ 1 浅井 萌花 西田 佳芳 阿部 希咲</p> <p>笹田 芽衣 2 $\left(\begin{matrix} 21-16 \\ 21-11 \end{matrix} \right)$ 0 赤井 美月 山口 栞菜 元角 瑠莉亜</p> <p>宮本 真奈 2 $\left(\begin{matrix} 21-7 \\ 21-9 \end{matrix} \right)$ 0 吉岡 優衣</p> <p>本田 乙葉 $\left(\right)$ 阿部 希咲</p> <p>沢田 知華 $\left(\right)$ 元角 瑠莉亜</p>	<p>試合番号 WT-2</p> <p>星稜高校 3 - 0 小松明峰高校</p> <p>西東 紅咲 2 $\left(\begin{matrix} 21-12 \\ 21-10 \end{matrix} \right)$ 0 大森 安珠 門村 愛唯 藏田 妃咲</p> <p>猪辺 ころこ 2 $\left(\begin{matrix} 21-10 \\ 21-3 \end{matrix} \right)$ 0 吉田 愛 角 奈々夏 多喜 咲子</p> <p>田中 優花 2 $\left(\begin{matrix} 22-20 \\ 24-22 \end{matrix} \right)$ 0 竹田 咲璃</p> <p>門村 愛唯 $\left(\right)$ 大森 安珠</p> <p>西東 紅咲 $\left(\right)$ 藏田 妃咲</p>	<p>試合番号 WT-3</p> <p>飛 翔 会 3 - 1 金沢二水高校</p> <p>小林 愛奈 2 $\left(\begin{matrix} 21-17 \\ 21-7 \end{matrix} \right)$ 0 谷崎 心乃美 渡辺 夏涼 小川 愛海</p> <p>小野田 志帆 2 $\left(\begin{matrix} 21-10 \\ 21-13 \end{matrix} \right)$ 0 齋藤 菜奈 岡本 華帆 大西 愛菜</p> <p>家村 桃寧 0 $\left(\begin{matrix} 9-21 \\ 9-21 \end{matrix} \right)$ 2 齋藤 菜奈</p> <p>朝日奈 奏未 2 $\left(\begin{matrix} 21-10 \\ 21-19 \end{matrix} \right)$ 0 小川 愛海</p> <p>岡本 華帆 $\left(\right)$ 谷崎 心乃美</p>
<p>試合番号 WT-4</p> <p>金沢学院大学 3 - 0 金沢商業高校</p> <p>吉田 茜夕美 2 $\left(\begin{matrix} 21-16 \\ 21-8 \end{matrix} \right)$ 0 本田 乙葉 上田 未咲 沢田 知華</p> <p>宮本 千聖 2 $\left(\begin{matrix} 19-21 \\ 21-16 \\ 21-16 \end{matrix} \right)$ 1 谷口 すず 奥山 詞葉 西田 佳芳</p> <p>酒井 愛未 2 $\left(\begin{matrix} 21-11 \\ 22-20 \end{matrix} \right)$ 0 山口 栞菜</p> <p>田島 聖梨亜 $\left(\right)$ 宮本 真奈</p> <p>伊藤 菜望 $\left(\right)$ 本田 乙葉</p>	<p>試合番号 WT-5</p> <p>金沢学院大学附属高校 3 - 0 瓢友クラブ</p> <p>表 紗来 2 $\left(\begin{matrix} 21-12 \\ 21-9 \end{matrix} \right)$ 0 黒田 真由 赤池 正夏 森吉 理歩</p> <p>永 梨乃 2 $\left(\begin{matrix} 21-18 \\ 21-11 \end{matrix} \right)$ 0 気谷 莉央 田中 依舞 伊藤 玲香</p> <p>菅田 侑愛 2 $\left(\begin{matrix} 21-13 \\ 21-13 \end{matrix} \right)$ 0 大野 夏澄</p> <p>浦上 蒼彩 $\left(\right)$ 伊藤 玲香</p> <p>赤池 正夏 $\left(\right)$ 気谷 莉央</p>	<p>試合番号 WT-6</p> <p>金沢学院クラブ 3 - 0 星稜高校</p> <p>杉本 千紘 2 $\left(\begin{matrix} 21-15 \\ 21-11 \end{matrix} \right)$ 0 西東 紅咲 竹澤 知穂 門村 愛唯</p> <p>福田 海璃 2 $\left(\begin{matrix} 21-10 \\ 21-10 \end{matrix} \right)$ 0 猪辺 ころこ 高木 梨名 村田 ゆらら</p> <p>花輪 祥子 2 $\left(\begin{matrix} 21-9 \\ 21-12 \end{matrix} \right)$ 0 角 奈々夏</p> <p>多崎 千帆 $\left(\right)$ 門村 愛唯</p> <p>杉本 千紘 $\left(\right)$ 西東 紅咲</p>
<p>試合番号 WT-7</p> <p>金沢向陽高校 3 - 0 飛 翔 会</p> <p>榮代 結子 2 $\left(\begin{matrix} 21-15 \\ 13-21 \\ 21-7 \end{matrix} \right)$ 1 小野田 志帆 澤村 実玖 岡本 華帆</p> <p>松下 莉望 2 $\left(\begin{matrix} 21-12 \\ 21-11 \end{matrix} \right)$ 0 小林 愛奈 後藤 優乃 渡辺 夏涼</p> <p>千葉 深愛 2 $\left(\begin{matrix} 21-8 \\ 21-9 \end{matrix} \right)$ 0 朝日奈 奏未</p> <p>榮代 結子 $\left(\right)$ 岡本 華帆</p> <p>澤村 実玖 $\left(\right)$ 家村 桃寧</p>	<p>試合番号 WT-8</p> <p>金沢学院大学 3 - 0 金沢学院大学附属高校</p> <p>吉田 茜夕美 2 $\left(\begin{matrix} 21-12 \\ 16-21 \\ 21-8 \end{matrix} \right)$ 1 表 紗来 上田 未咲 赤池 正夏</p> <p>伊藤 菜望 2 $\left(\begin{matrix} 21-17 \\ 21-14 \end{matrix} \right)$ 0 山下 來愛 酒井 愛未 浦上 蒼彩</p> <p>五十嵐 友美子 2 $\left(\begin{matrix} 21-17 \\ 21-19 \end{matrix} \right)$ 0 菅田 侑愛</p> <p>田島 聖梨亜 $\left(\right)$ 浦上 蒼彩</p> <p>吉田 茜夕美 $\left(\right)$ 赤池 正夏</p>	<p>試合番号 WT-9</p> <p>金沢向陽高校 3 - 1 金沢学院クラブ</p> <p>榮代 結子 2 $\left(\begin{matrix} 21-12 \\ 21-14 \end{matrix} \right)$ 0 杉本 千紘 澤村 実玖 竹澤 知穂</p> <p>松下 莉望 0 $\left(\begin{matrix} 7-21 \\ 9-21 \end{matrix} \right)$ 2 福田 海璃 後藤 優乃 多崎 千帆</p> <p>澤村 実玖 2 $\left(\begin{matrix} 21-16 \\ 15-21 \\ 23-21 \end{matrix} \right)$ 1 花輪 祥子</p> <p>榮代 結子 2 $\left(\begin{matrix} 21-12 \\ 21-10 \end{matrix} \right)$ 0 杉本 千紘</p> <p>千葉 深愛 1 $\left(\begin{matrix} 21-10 \\ 10-21 \\ \text{打切り} \end{matrix} \right)$ 1 多崎 千帆</p>
<p>試合番号 WT-10</p> <p>金沢学院大学 3 - 2 金沢向陽高校</p> <p>吉田 茜夕美 2 $\left(\begin{matrix} 21-13 \\ 21-4 \end{matrix} \right)$ 0 松下 莉望 上田 未咲 後藤 優乃</p> <p>伊藤 菜望 2 $\left(\begin{matrix} 16-21 \\ 21-17 \\ 21-11 \end{matrix} \right)$ 1 榮代 結子 酒井 愛未 澤村 実玖</p> <p>五十嵐 友美子 0 $\left(\begin{matrix} 15-21 \\ 14-21 \end{matrix} \right)$ 2 榮代 結子</p> <p>田島 聖梨亜 0 $\left(\begin{matrix} 16-21 \\ 8-21 \end{matrix} \right)$ 2 澤村 実玖</p> <p>吉田 茜夕美 2 $\left(\begin{matrix} 21-14 \\ 21-7 \end{matrix} \right)$ 0 千葉 深愛</p>		