

第 27 回若葉カップ全国小学生バドミントン大会予選会

2011.05.28 小松総合体育館

種 目	優 勝	準 優 勝	三 位		第二代表
男子団体	金沢崎浦Wings	能登町ジュニア	相馬田鶴浜ジュニア	湊ジュニア	能登町ジュニア
女子団体	大徳ジュニア	宇ノ気ジュニアA	金沢崎浦WingsA	中央ジュニア	金沢崎浦WingsA

第27回若葉カップ全国小学生バドミントン大会予選会

平成23年5月28日 小松総合体育館

男子団体 決勝トーナメント

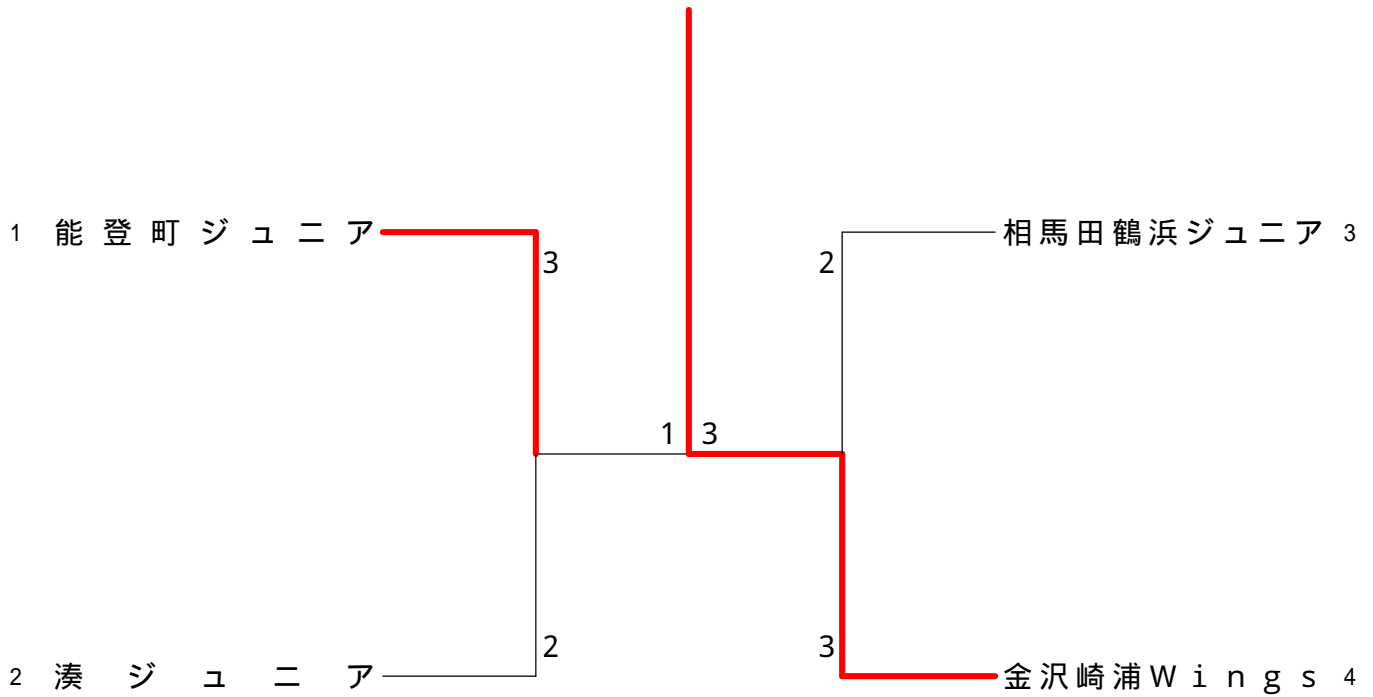

女子団体 決勝トーナメント

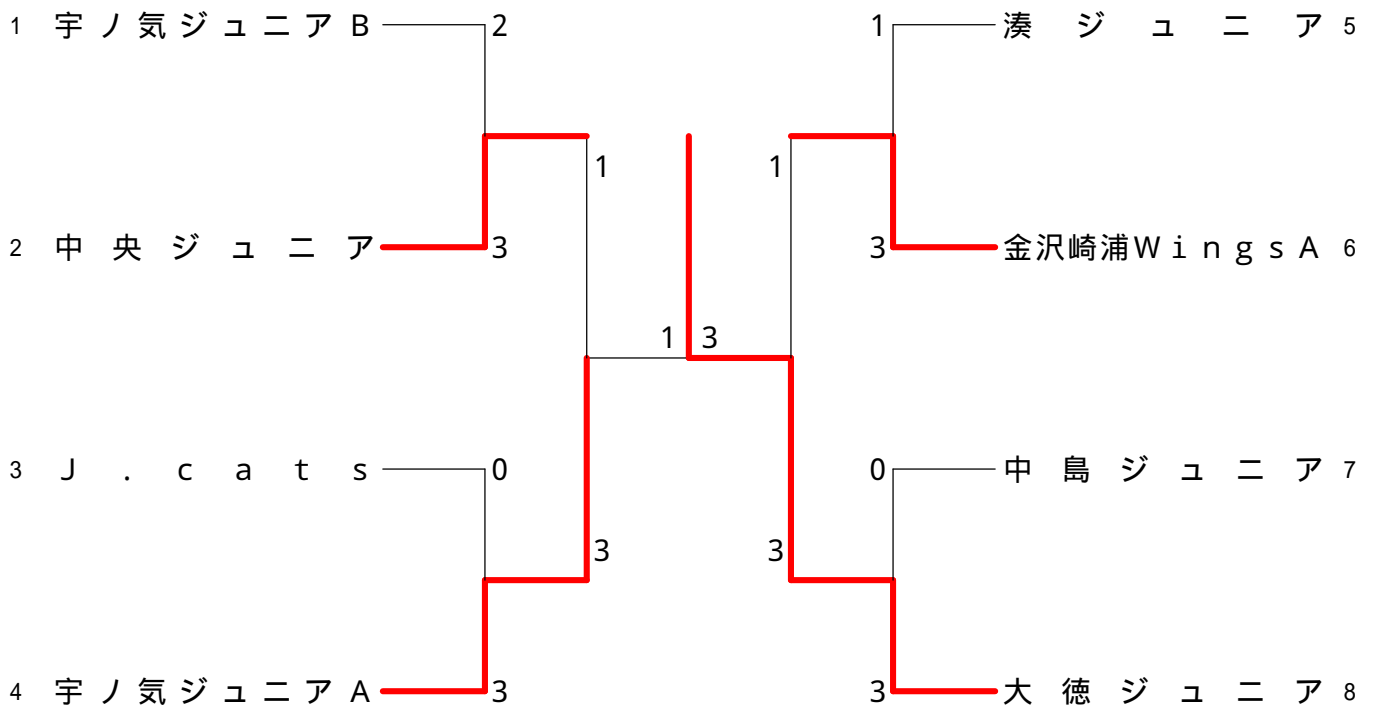

第27回若葉カップ全国小学生バドミントン大会予選会

平成23年5月28日 小松総合体育館

男子団体 Aブロック	大徳ジュニア	能登町ジュニア	津幡ジュニア	勝敗	順位
大徳ジュニア		× - G - P -	× - G - P -		
能登町ジュニア	- G - P -		5 - 0 G 10-1 P 164-70	M 5-0 G 10-1 P 164-70	1
津幡ジュニア	- G - P -	× 0 - 5 G 1-10 P 70-164		M 0-5 G 1-10 P 70-164	2

男子団体 Bブロック	高松ジュニア	湊ジュニア	羽咋ジュニア	松任ジュニア	勝敗	順位
高松ジュニア		× 1 - 4 G 2-9 P 106-153	-	4 - 1 G 8-2 P 135-68	M 5-5 G 10-11 P 241-221	3
湊ジュニア	4 - 1 G 9-2 P 153-106		3 - 2 G 7-5 P 140-132	-	M 7-3 G 16-7 P 293-238	1
羽咋ジュニア	-	× 2 - 3 G 5-7 P 132-140		5 - 0 G 10-0 P 150-63	M 7-3 G 15-7 P 282-203	2
松任ジュニア	× 1 - 4 G 2-8 P 68-135	-	× 0 - 5 G 0-10 P 63-150		M 1-9 G 2-18 P 131-285	4

男子団体 Cブロック	相馬田鶴浜ジュニア	OKジュニア	小松ジュニア	勝敗	順位
相馬田鶴浜ジュニア		3 - 2 G 6-4 P 108-86	3 - 2 G 7-4 P 123-94	M 6-4 G 13-8 P 231-180	1
OKジュニア	× 2 - 3 G 4-6 P 86-108		× 1 - 4 G 3-8 P 115-132	M 3-7 G 7-14 P 201-240	3
小松ジュニア	× 2 - 3 G 4-7 P 94-123	4 - 1 G 8-3 P 132-115		M 6-4 G 12-10 P 226-238	2

男子団体 Dブロック	宇ノ気ジュニア	野々市ジュニア	金沢崎浦Wings	勝敗	順位
宇ノ気ジュニア		× 0 - 5 G 1-10 P 89-163	× 0 - 5 G 0-10 P 63-151	M 0-10 G 1-20 P 152-314	3
野々市ジュニア	5 - 0 G 10-1 P 163-89		× 2 - 3 G 5-7 P 123-154	M 7-3 G 15-8 P 286-243	2
金沢崎浦Wings	5 - 0 G 10-0 P 151-63	3 - 2 G 7-5 P 154-123		M 8-2 G 17-5 P 305-186	1

第27回若葉カップ全国小学生バドミントン大会予選会

平成23年5月28日 小松総合体育館

女子団体 Aブロック	OKジュニア	美川ジュニアB	宇ノ気ジュニアB	勝敗	順位
OKジュニア		5-0 G 10-0 P 150-37	×2-3 G 4-6 P 126-120	M 7-3 G 14-6 P 276-157	2
美川ジュニアB	×0-5 G 0-10 P 37-150		×0-5 G 0-10 P 49-150	M 0-10 G 0-20 P 86-300	3
宇ノ気ジュニアB	3-2 G 6-4 P 120-126	5-0 G 10-0 P 150-49		M 8-2 G 16-4 P 270-175	1

女子団体 Bブロック	中央ジュニア	安宅ジュニア	津幡ジュニアA	勝敗	順位
中央ジュニア		5-0 G 10-0 P 151-71	3-2 G 6-4 P 116-98	M 8-2 G 16-4 P 267-169	1
安宅ジュニア	×0-5 G 0-10 P 71-151		×0-5 G 0-10 P 54-150	M 0-10 G 0-20 P 125-301	3
津幡ジュニアA	×2-3 G 4-6 P 98-116	5-0 G 10-0 P 150-54		M 7-3 G 14-6 P 248-170	2

女子団体 Cブロック	J.cats	ラヴスマッシュジュニア	津幡ジュニアD	小松ジュニア	勝敗	順位
J.cats		4-1 G 9-2 P 148-83	-	3-2 G 7-4 P 156-106	M 7-3 G 16-6 P 304-189	1
ラヴスマッシュジュニア	×1-4 G 2-9 P 83-148		5-0 G 10-1 P 157-58	-	M 6-4 G 12-10 P 240-206	3
津幡ジュニアD	-	×0-5 G 1-10 P 58-157		×0-5 G 2-10 P 96-178	M 0-10 G 3-20 P 154-335	4
小松ジュニア	×2-3 G 4-7 P 106-156	-	5-0 G 10-2 P 178-96		M 7-3 G 14-9 P 284-252	2

女子団体 Dブロック	金沢崎浦WingsB	松任ジュニア	宇ノ気ジュニアA	勝敗	順位
金沢崎浦WingsB		×1-4 G 3-9 P 105-167	×0-5 G 0-10 P 53-150	M 1-9 G 3-19 P 158-317	3
松任ジュニア	4-1 G 9-3 P 167-105		×2-3 G 4-8 P 120-162	M 6-4 G 13-11 P 287-267	2
宇ノ気ジュニアA	5-0 G 10-0 P 150-53	3-2 G 8-4 P 162-120		M 8-2 G 18-4 P 312-173	1

第27回若葉カップ全国小学生バドミントン大会予選会

平成23年5月28日 小松総合体育館

女子団体 Eブロック	湊ジュニア	津幡ジュニアB	新神田ジュニア	勝敗	順位
湊ジュニア		4 - 1 G 8-2 P 128-61	5 - 0 G 10-1 P 165-66	M 9-1 G 18-3 P 293-127	1
津幡ジュニアB	× 1 - 4 G 2-8 P 61-128		4 - 1 G 8-2 P 143-93	M 5-5 G 10-10 P 204-221	2
新神田ジュニア	× 0 - 5 G 1-10 P 66-165	× 1 - 4 G 2-8 P 93-143		M 1-9 G 3-18 P 159-308	3

女子団体 Fブロック	高松ジュニア	野々市ジュニア	金沢崎浦WingsA	勝敗	順位
高松ジュニア		3 - 2 G 6-5 P 141-108	× 0 - 5 G 0-10 P 65-150	M 3-7 G 6-15 P 206-258	2
野々市ジュニア	× 2 - 3 G 5-6 P 108-141		× 0 - 5 G 0-10 P 57-154	M 2-8 G 5-16 P 165-295	3
金沢崎浦WingsA	5 - 0 G 10-0 P 150-65	5 - 0 G 10-0 P 154-57		M 10-0 G 20-0 P 304-122	1

女子団体 Gブロック	おしのジュニア	美川ジュニアA	中島ジュニア	勝敗	順位
おしのジュニア		3 - 2 G 8-5 P 175-122	× 2 - 3 G 4-6 P 108-115	M 5-5 G 12-11 P 283-237	2
美川ジュニアA	× 2 - 3 G 5-8 P 122-175		× 2 - 3 G 4-6 P 87-131	M 4-6 G 9-14 P 209-306	3
中島ジュニア	3 - 2 G 6-4 P 115-108	3 - 2 G 6-4 P 131-87		M 6-4 G 12-8 P 246-195	1

女子団体 Hブロック	津幡ジュニアC	加賀市ジュニア	大徳ジュニア	勝敗	順位
津幡ジュニアC		× 0 - 5 G 0-10 P 60-150	× 0 - 5 G 0-10 P 34-162	M 0-10 G 0-20 P 94-312	3
加賀市ジュニア	5 - 0 G 10-0 P 150-60		× 0 - 5 G 1-10 P 55-161	M 5-5 G 11-10 P 205-221	2
大徳ジュニア	5 - 0 G 10-0 P 162-34	5 - 0 G 10-1 P 161-55		M 10-0 G 20-1 P 323-89	1

<p>試合番号 A - 2</p> <p>能登町ジュニア 5 - 0 津幡ジュニア</p> <p>谷口 諒真 2 $\left(\begin{smallmatrix} 15-5 \\ 15-4 \end{smallmatrix} \right)$ 0 古坂 大輔</p> <p>山岸 大洋 2 $\left(\begin{smallmatrix} 15-5 \\ 14-16 \\ 15-7 \end{smallmatrix} \right)$ 1 泉野 雅斗</p> <p>山根 大輝 2 $\left(\begin{smallmatrix} 15-3 \\ 15-5 \end{smallmatrix} \right)$ 0 橘野 真功 正木 涼太 勝田 悖雅</p> <p>山本 希望 2 $\left(\begin{smallmatrix} 15-6 \\ 15-5 \end{smallmatrix} \right)$ 0 得能 和輝 安孫 幹 平野 陽司</p> <p>山本 幸太 2 $\left(\begin{smallmatrix} 15-9 \\ 15-5 \end{smallmatrix} \right)$ 0 関塚 勝之</p>	<p>試合番号 B - 1</p> <p>湊ジュニア 4 - 1 高松ジュニア</p> <p>北村 翔耶 2 $\left(\begin{smallmatrix} 15-3 \\ 15-7 \end{smallmatrix} \right)$ 0 森 朝陽</p> <p>吉田 樹 2 $\left(\begin{smallmatrix} 15-12 \\ 15-7 \end{smallmatrix} \right)$ 0 森 大智</p> <p>石本 翔英 1 $\left(\begin{smallmatrix} 17-15 \\ 12-15 \\ 4-15 \end{smallmatrix} \right)$ 2 高田 斗周 門馬 蒼太 東 志音</p> <p>熊田 尚也 2 $\left(\begin{smallmatrix} 15-9 \\ 15-11 \end{smallmatrix} \right)$ 0 西 洸椰 白江 将之 干場 翔也</p> <p>小野 紀輝 2 $\left(\begin{smallmatrix} 15-9 \\ 15-3 \end{smallmatrix} \right)$ 0 碓井 健太</p>	<p>試合番号 B - 2</p> <p>羽咋ジュニア 5 - 0 松任ジュニア</p> <p>坂室 純一 2 $\left(\begin{smallmatrix} 15-11 \\ 15-10 \end{smallmatrix} \right)$ 0 小栗 涼雅</p> <p>中西 風樹 2 $\left(\begin{smallmatrix} 15-3 \\ 15-9 \end{smallmatrix} \right)$ 0 北間 高人</p> <p>真田 晴生 2 $\left(\begin{smallmatrix} 15-5 \\ 15-2 \end{smallmatrix} \right)$ 0 北間 奏多 川上 拓海 沢田 秀紀</p> <p>飛澤 颯飛 2 $\left(\begin{smallmatrix} 15-12 \\ 15-5 \end{smallmatrix} \right)$ 0 中川 雅登 真田 康平 奥村 亮太</p> <p>山田 凌司 2 $\left(\begin{smallmatrix} 15-4 \\ 15-2 \end{smallmatrix} \right)$ 0 西野 颯人</p>
<p>試合番号 B - 3</p> <p>高松ジュニア 4 - 1 松任ジュニア</p> <p>西 洸椰 0 $\left(\begin{smallmatrix} 10-15 \\ 5-15 \end{smallmatrix} \right)$ 2 小栗 涼雅</p> <p>森 大智 2 $\left(\begin{smallmatrix} 15-1 \\ 15-4 \end{smallmatrix} \right)$ 0 北間 高人</p> <p>東 志音 2 $\left(\begin{smallmatrix} 15-8 \\ 15-2 \end{smallmatrix} \right)$ 0 北間 奏多 干場 翔也 沢田 秀紀</p> <p>碓井 健太 2 $\left(\begin{smallmatrix} 15-5 \\ 15-10 \end{smallmatrix} \right)$ 0 中川 雅登 長柄 佑斎 館元 建人</p> <p>高田 斗周 2 $\left(\begin{smallmatrix} 15-6 \\ 15-2 \end{smallmatrix} \right)$ 0 西野 颯人</p>	<p>試合番号 B - 4</p> <p>湊ジュニア 3 - 2 羽咋ジュニア</p> <p>吉田 慶太 0 $\left(\begin{smallmatrix} 1-15 \\ 3-15 \end{smallmatrix} \right)$ 2 坂室 純一</p> <p>吉田 樹 2 $\left(\begin{smallmatrix} 15-4 \\ 15-5 \end{smallmatrix} \right)$ 0 中西 風樹</p> <p>門馬 蒼太 2 $\left(\begin{smallmatrix} 15-4 \\ 12-15 \\ 15-12 \end{smallmatrix} \right)$ 1 真田 晴生 石本 翔英 川上 拓海</p> <p>熊田 尚也 2 $\left(\begin{smallmatrix} 15-13 \\ 15-8 \end{smallmatrix} \right)$ 0 真田 康平 白江 将之 飛澤 颯飛</p> <p>小野 紀輝 1 $\left(\begin{smallmatrix} 7-15 \\ 15-11 \\ 12-15 \end{smallmatrix} \right)$ 2 山田 凌司</p>	<p>試合番号 C - 1</p> <p>桐原ジュニア 3 - 2 OKジュニア</p> <p>伊藤 吏永 2 $\left(\begin{smallmatrix} 15-3 \\ 15-4 \end{smallmatrix} \right)$ 0 長原 翔悟</p> <p>伊藤 亘哉 2 $\left(\begin{smallmatrix} 15-4 \\ 15-3 \end{smallmatrix} \right)$ 0 谷口 結基</p> <p>三室 太陽 0 $\left(\begin{smallmatrix} 4-15 \\ 6-15 \end{smallmatrix} \right)$ 2 松本 紳 卜部 伊織 長原 隆哉</p> <p>川口 航平 2 $\left(\begin{smallmatrix} 15-8 \\ 15-4 \end{smallmatrix} \right)$ 0 吉田 光輝 保科 三史郎 清水 佳士</p> <p>篠川 諄 0 $\left(\begin{smallmatrix} 1-15 \\ 7-15 \end{smallmatrix} \right)$ 2 西村 穂</p>
<p>試合番号 C - 2</p> <p>小松ジュニア 4 - 1 OKジュニア</p> <p>岩住 薫 2 $\left(\begin{smallmatrix} 15-6 \\ 15-7 \end{smallmatrix} \right)$ 0 長原 翔悟</p> <p>岩住 颯 2 $\left(\begin{smallmatrix} 15-9 \\ 15-8 \end{smallmatrix} \right)$ 0 谷口 結基</p> <p>宮本 蒼大 0 $\left(\begin{smallmatrix} 0-15 \\ 1-15 \end{smallmatrix} \right)$ 2 松本 紳 田中 悠太 長原 隆哉</p> <p>大友 春生 2 $\left(\begin{smallmatrix} 15-12 \\ 15-7 \end{smallmatrix} \right)$ 0 吉田 光輝 北島 陽貴 清水 佳士</p> <p>金崎 英哉 2 $\left(\begin{smallmatrix} 11-15 \\ 15-8 \\ 15-13 \end{smallmatrix} \right)$ 1 西村 穂</p>	<p>試合番号 C - 3</p> <p>桐原ジュニア 3 - 2 小松ジュニア</p> <p>伊藤 吏永 2 $\left(\begin{smallmatrix} 15-0 \\ 15-0 \end{smallmatrix} \right)$ 0 北島 陽貴</p> <p>伊藤 亘哉 2 $\left(\begin{smallmatrix} 15-3 \\ 15-10 \end{smallmatrix} \right)$ 0 岩住 颯</p> <p>三室 太陽 2 $\left(\begin{smallmatrix} 15-3 \\ 15-6 \end{smallmatrix} \right)$ 0 宮本 蒼大 酒井 幹久 田中 悠太</p> <p>川口 航平 1 $\left(\begin{smallmatrix} 9-15 \\ 15-12 \\ 6-15 \end{smallmatrix} \right)$ 2 大友 春生 保科 三史郎 岩住 薫</p> <p>篠川 諄 0 $\left(\begin{smallmatrix} 3-15 \\ 0-15 \end{smallmatrix} \right)$ 2 金崎 英哉</p>	<p>試合番号 D - 1</p> <p>野々市ジュニア 5 - 0 宇ノ気ジュニア</p> <p>若狭 斗希 2 $\left(\begin{smallmatrix} 15-2 \\ 15-1 \end{smallmatrix} \right)$ 0 近藤 隆也</p> <p>石田 悠斗 2 $\left(\begin{smallmatrix} 15-5 \\ 15-9 \end{smallmatrix} \right)$ 0 高平 祥吾</p> <p>小堀 仁稜 2 $\left(\begin{smallmatrix} 15-10 \\ 15-11 \end{smallmatrix} \right)$ 0 杉森 直弥 中村 龍輝 上田 泰雅</p> <p>藤谷 虎太郎 2 $\left(\begin{smallmatrix} 13-15 \\ 15-11 \\ 15-7 \end{smallmatrix} \right)$ 1 山田 大輔 若狭 来希 宮野 優希</p> <p>若狭 晴斗 2 $\left(\begin{smallmatrix} 15-6 \\ 15-12 \end{smallmatrix} \right)$ 0 沢田 健太</p>
<p>試合番号 D - 2</p> <p>金沢崎浦Wings 3 - 2 野々市ジュニア</p> <p>高嶋 孝気 2 $\left(\begin{smallmatrix} 15-5 \\ 11-15 \\ 15-7 \end{smallmatrix} \right)$ 1 若狭 斗希</p> <p>荒井 海月 0 $\left(\begin{smallmatrix} 6-15 \\ 10-15 \end{smallmatrix} \right)$ 2 石田 悠斗</p> <p>原 澗音 2 $\left(\begin{smallmatrix} 15-6 \\ 15-7 \end{smallmatrix} \right)$ 0 小堀 仁稜 延命 拓海 中村 龍輝</p> <p>田中 翔 2 $\left(\begin{smallmatrix} 15-4 \\ 15-3 \end{smallmatrix} \right)$ 0 藤谷 虎太郎 中川 利優 駒井 颯斗</p> <p>岡田 爽太郎 1 $\left(\begin{smallmatrix} 16-14 \\ 6-15 \\ 15-17 \end{smallmatrix} \right)$ 2 若狭 晴斗</p>	<p>試合番号 D - 3</p> <p>金沢崎浦Wings 5 - 0 宇ノ気ジュニア</p> <p>田中 翔 2 $\left(\begin{smallmatrix} 15-2 \\ 15-2 \end{smallmatrix} \right)$ 0 近藤 隆也</p> <p>荒井 海月 2 $\left(\begin{smallmatrix} 15-11 \\ 16-14 \end{smallmatrix} \right)$ 0 高平 祥吾</p> <p>延命 拓海 2 $\left(\begin{smallmatrix} 15-5 \\ 15-2 \end{smallmatrix} \right)$ 0 杉森 直弥 岡田 爽太郎 上田 泰雅</p> <p>高嶋 孝気 2 $\left(\begin{smallmatrix} 15-2 \\ 15-3 \end{smallmatrix} \right)$ 0 山田 大輔 中川 利優 宮野 優希</p> <p>原 澗音 2 $\left(\begin{smallmatrix} 15-13 \\ 15-9 \end{smallmatrix} \right)$ 0 沢田 健太</p>	<p>試合番号 1</p> <p>能登町ジュニア 3 - 2 湊ジュニア</p> <p>川崎 泰希 2 $\left(\begin{smallmatrix} 21-5 \\ 21-2 \end{smallmatrix} \right)$ 0 北村 翔耶</p> <p>山岸 大洋 0 $\left(\begin{smallmatrix} 5-21 \\ 6-21 \end{smallmatrix} \right)$ 2 吉田 樹</p> <p>山根 大輝 0 $\left(\begin{smallmatrix} 16-21 \\ 20-22 \end{smallmatrix} \right)$ 2 門馬 蒼太 新出 拓哉 石本 翔英</p> <p>谷口 諒真 2 $\left(\begin{smallmatrix} 21-8 \\ 21-7 \end{smallmatrix} \right)$ 0 白江 将之 安孫 幹 熊田 尚也</p> <p>山本 幸太 2 $\left(\begin{smallmatrix} 14-21 \\ 21-15 \\ 22-20 \end{smallmatrix} \right)$ 1 小野 紀輝</p>

試合番号 2		試合番号 3	
金沢崎浦Wings 3 - 2	相馬田鶴浜ジュニア	金沢崎浦Wings 3 - 1	能登町ジュニア
中川 利優 0 $\left(\begin{matrix} 8-21 \\ 15-21 \end{matrix} \right)$ 2	伊藤 吏永	中川 利優 0 $\left(\begin{matrix} 6-21 \\ 6-21 \end{matrix} \right)$ 2	谷口 諒真
荒井 海月 0 $\left(\begin{matrix} 11-21 \\ 4-21 \end{matrix} \right)$ 2	伊藤 亘哉	荒井 海月 2 $\left(\begin{matrix} 21-17 \\ 23-21 \end{matrix} \right)$ 0	山岸 大洋
延命 拓海 2 $\left(\begin{matrix} 21-19 \\ 21-11 \end{matrix} \right)$ 0	保科 三史郎 篠川 諄	原 澪音 2 $\left(\begin{matrix} 21- 8 \\ 21-11 \end{matrix} \right)$ 0	山根 大輝 新出 拓哉
高嶋 孝気 2 $\left(\begin{matrix} 21- 8 \\ 21- 4 \end{matrix} \right)$ 0	川口 航平 三室 太陽	高嶋 孝気 2 $\left(\begin{matrix} 21-13 \\ 21-10 \end{matrix} \right)$ 0	安孫 幹 山本 希望
原 澪音 2 $\left(\begin{matrix} 21- 0 \\ 21- 3 \end{matrix} \right)$ 0	酒井 幹久	岡田 爽太郎 $\left(\quad \right)$	山本 幸太

<p>試合番号 A - 1</p> <p>OKジュニア 5 - 0 美川ジュニアB</p> <p>三村 咲絢 2 $\left(\begin{smallmatrix} 15-2 \\ 15-1 \end{smallmatrix} \right)$ 0 森脇 真以</p> <p>伊谷 玲伽 2 $\left(\begin{smallmatrix} 15-6 \\ 15-2 \end{smallmatrix} \right)$ 0 湊谷 真衣</p> <p>高瀬 風佳 2 $\left(\begin{smallmatrix} 15-3 \\ 15-3 \end{smallmatrix} \right)$ 0 一藤 十萌 宮本 里紗 0 森下 茉祐</p> <p>米田 朱里 2 $\left(\begin{smallmatrix} 15-7 \\ 15-5 \end{smallmatrix} \right)$ 0 英 舞也 寺岡 若葉 0 中工 真緒</p> <p>前坂 聖来 2 $\left(\begin{smallmatrix} 15-3 \\ 15-5 \end{smallmatrix} \right)$ 0 松任 瑞生</p>	<p>試合番号 A - 2</p> <p>宇/気ジュニアB 5 - 0 美川ジュニアB</p> <p>裏野 愛梨 2 $\left(\begin{smallmatrix} 15-3 \\ 15-0 \end{smallmatrix} \right)$ 0 森脇 真以</p> <p>塩谷 梨里花 2 $\left(\begin{smallmatrix} 15-5 \\ 15-4 \end{smallmatrix} \right)$ 0 松原 玲衣</p> <p>中井 理恵 2 $\left(\begin{smallmatrix} 15-6 \\ 15-13 \end{smallmatrix} \right)$ 0 一藤 十萌 柳生 冴綺 0 森下 茉祐</p> <p>成田 実輝 2 $\left(\begin{smallmatrix} 15-5 \\ 15-1 \end{smallmatrix} \right)$ 0 英 舞也 山越 葵里 0 松任 瑞生</p> <p>山田 果歩 2 $\left(\begin{smallmatrix} 15-7 \\ 15-5 \end{smallmatrix} \right)$ 0 中工 真緒</p>	<p>試合番号 A - 3</p> <p>宇/気ジュニアB 3 - 2 OKジュニア</p> <p>裏野 愛梨 0 $\left(\begin{smallmatrix} 1-15 \\ 7-15 \end{smallmatrix} \right)$ 2 三村 咲絢</p> <p>塩谷 梨里花 2 $\left(\begin{smallmatrix} 15-10 \\ 15-10 \end{smallmatrix} \right)$ 0 伊谷 玲伽</p> <p>中井 理恵 0 $\left(\begin{smallmatrix} 13-15 \\ 9-15 \end{smallmatrix} \right)$ 2 高瀬 風佳 柳生 冴綺 0 宮本 里紗</p> <p>成田 実輝 2 $\left(\begin{smallmatrix} 15-13 \\ 15-10 \end{smallmatrix} \right)$ 0 米田 朱里 山越 葵里 0 寺岡 若葉</p> <p>山田 果歩 2 $\left(\begin{smallmatrix} 15-11 \\ 15-12 \end{smallmatrix} \right)$ 0 前坂 聖来</p>
<p>試合番号 B - 1</p> <p>中央ジュニア 5 - 0 安宅ジュニア</p> <p>森下 日菜 2 $\left(\begin{smallmatrix} 15-7 \\ 15-8 \end{smallmatrix} \right)$ 0 西澤 舞</p> <p>小林 愛和 2 $\left(\begin{smallmatrix} 15-12 \\ 15-9 \end{smallmatrix} \right)$ 0 伊東 葵</p> <p>小林 羽夏 2 $\left(\begin{smallmatrix} 15-7 \\ 15-2 \end{smallmatrix} \right)$ 0 荒井 彩那 長田 葉奈 0 山本 早紀音</p> <p>小林 優那 2 $\left(\begin{smallmatrix} 16-14 \\ 15-6 \end{smallmatrix} \right)$ 0 釜田 侑奈 元林 友花 0 伊東 奈桜</p> <p>酒尾 李々奈 2 $\left(\begin{smallmatrix} 15-1 \\ 15-5 \end{smallmatrix} \right)$ 0 住田 未来</p>	<p>試合番号 B - 2</p> <p>津幡ジュニアA 5 - 0 安宅ジュニア</p> <p>奥本 詩織 2 $\left(\begin{smallmatrix} 15-4 \\ 15-5 \end{smallmatrix} \right)$ 0 中出 京奈</p> <p>小村 実優 2 $\left(\begin{smallmatrix} 15-4 \\ 15-4 \end{smallmatrix} \right)$ 0 中出 朋奈</p> <p>片山 舞 2 $\left(\begin{smallmatrix} 15-1 \\ 15-7 \end{smallmatrix} \right)$ 0 荒井 彩那 酒井 瑠菜 0 米田 名那</p> <p>橋野 由佳 2 $\left(\begin{smallmatrix} 15-13 \\ 15-2 \end{smallmatrix} \right)$ 0 釜田 侑奈 前田 未優 0 西澤 舞</p> <p>池田 帆香 2 $\left(\begin{smallmatrix} 15-7 \\ 15-7 \end{smallmatrix} \right)$ 0 山本 早紀音</p>	<p>試合番号 B - 3</p> <p>中央ジュニア 3 - 2 津幡ジュニアA</p> <p>長山 卯衣香 0 $\left(\begin{smallmatrix} 3-15 \\ 6-15 \end{smallmatrix} \right)$ 2 奥本 詩織</p> <p>小林 愛和 0 $\left(\begin{smallmatrix} 5-15 \\ 12-15 \end{smallmatrix} \right)$ 2 小村 実優</p> <p>小林 羽夏 2 $\left(\begin{smallmatrix} 15-3 \\ 15-6 \end{smallmatrix} \right)$ 0 池田 帆香 長田 葉奈 0 酒井 瑠菜</p> <p>小林 優那 2 $\left(\begin{smallmatrix} 15-9 \\ 15-12 \end{smallmatrix} \right)$ 0 橋野 由佳 元林 友花 0 前田 未優</p> <p>酒尾 李々奈 2 $\left(\begin{smallmatrix} 15-6 \\ 15-2 \end{smallmatrix} \right)$ 0 片山 舞</p>
<p>試合番号 C - 1</p> <p>J.cats 4 - 1 ヲダマツジュニア</p> <p>上野 楓 2 $\left(\begin{smallmatrix} 15-0 \\ 15-2 \end{smallmatrix} \right)$ 0 須合 友香</p> <p>池上 真琴 2 $\left(\begin{smallmatrix} 15-7 \\ 15-6 \end{smallmatrix} \right)$ 0 太田 妃奈乃</p> <p>羽村 莉奈 2 $\left(\begin{smallmatrix} 15-6 \\ 15-7 \end{smallmatrix} \right)$ 0 野尻 澪 近都 夏海 0 西方 萌</p> <p>西田 芽生 2 $\left(\begin{smallmatrix} 15-6 \\ 15-6 \end{smallmatrix} \right)$ 0 佐藤 葵 吉田 琴絵 0 小泉 菜奈</p> <p>中森 寧々 1 $\left(\begin{smallmatrix} 15-13 \\ 8-15 \\ 5-15 \end{smallmatrix} \right)$ 2 染川 遥</p>	<p>試合番号 C - 2</p> <p>小松ジュニア 5 - 0 津幡ジュニアD</p> <p>大友 千春 2 $\left(\begin{smallmatrix} 15-11 \\ 14-16 \\ 15-6 \end{smallmatrix} \right)$ 1 物屋 梨奈</p> <p>中出 萌雅 2 $\left(\begin{smallmatrix} 15-2 \\ 15-2 \end{smallmatrix} \right)$ 0 清水 梨鈴</p> <p>大島 舞依 2 $\left(\begin{smallmatrix} 15-9 \\ 15-7 \end{smallmatrix} \right)$ 0 森澤 友稀 大島 愛依 0 北島 春果</p> <p>大橋 麻尋 2 $\left(\begin{smallmatrix} 14-16 \\ 15-11 \\ 15-6 \end{smallmatrix} \right)$ 1 中村 彩乃 宮本 ひなた 0 山口 わかな</p> <p>太田 江里紗 2 $\left(\begin{smallmatrix} 15-8 \\ 15-2 \end{smallmatrix} \right)$ 0 塚本 准菜</p>	<p>試合番号 C - 3</p> <p>J.cats 3 - 2 小松ジュニア</p> <p>上野 楓 2 $\left(\begin{smallmatrix} 15-7 \\ 15-6 \end{smallmatrix} \right)$ 0 大友 千春</p> <p>池上 真琴 0 $\left(\begin{smallmatrix} 14-16 \\ 7-15 \end{smallmatrix} \right)$ 2 中出 萌雅</p> <p>羽村 莉奈 2 $\left(\begin{smallmatrix} 15-6 \\ 15-3 \end{smallmatrix} \right)$ 0 大島 舞依 近都 夏海 0 中田 雛</p> <p>西田 芽生 2 $\left(\begin{smallmatrix} 15-3 \\ 15-3 \end{smallmatrix} \right)$ 0 大橋 麻尋 吉田 琴絵 0 宮本 ひなた</p> <p>中森 寧々 1 $\left(\begin{smallmatrix} 14-16 \\ 17-15 \\ 14-16 \end{smallmatrix} \right)$ 2 太田 江里紗</p>
<p>試合番号 C - 4</p> <p>ヲダマツジュニア 5 - 0 津幡ジュニアD</p> <p>佐藤 葵 2 $\left(\begin{smallmatrix} 15-3 \\ 15-1 \end{smallmatrix} \right)$ 0 中村 彩乃</p> <p>染川 遥 2 $\left(\begin{smallmatrix} 15-1 \\ 15-3 \end{smallmatrix} \right)$ 0 清水 梨鈴</p> <p>二本 寿天希 2 $\left(\begin{smallmatrix} 15-7 \\ 15-12 \end{smallmatrix} \right)$ 0 森澤 友稀 渋谷 碧 0 北島 春果</p> <p>小泉 菜奈 2 $\left(\begin{smallmatrix} 15-8 \\ 7-15 \\ 15-4 \end{smallmatrix} \right)$ 1 物屋 梨奈 西方 雅 0 塚本 准菜</p> <p>野尻 澪 2 $\left(\begin{smallmatrix} 15-1 \\ 15-3 \end{smallmatrix} \right)$ 0 山口 わかな</p>	<p>試合番号 D - 1</p> <p>松任ジュニア 4 - 1 金沢崎WingsB</p> <p>能田 菜々子 2 $\left(\begin{smallmatrix} 15-6 \\ 15-7 \end{smallmatrix} \right)$ 0 斉藤 佳怜</p> <p>谷口 未璃唯 1 $\left(\begin{smallmatrix} 15-8 \\ 7-15 \\ 13-15 \end{smallmatrix} \right)$ 2 朝日 萌心</p> <p>河西 櫻 2 $\left(\begin{smallmatrix} 11-15 \\ 7-15 \\ 16-14 \end{smallmatrix} \right)$ 1 石垣 結 藤田 理世 0 永松 真依</p> <p>増岡 咲月 2 $\left(\begin{smallmatrix} 15-4 \\ 15-5 \end{smallmatrix} \right)$ 0 浅加 福音 岡田 咲紀 0 小林 奈央</p> <p>北浜 英 2 $\left(\begin{smallmatrix} 15-2 \\ 15-1 \end{smallmatrix} \right)$ 0 浅村美沙希</p>	<p>試合番号 D - 2</p> <p>宇/気ジュニアA 3 - 2 松任ジュニア</p> <p>斉藤 莉子 1 $\left(\begin{smallmatrix} 11-15 \\ 15-9 \\ 6-15 \end{smallmatrix} \right)$ 2 北浜 英</p> <p>飯田 莉央 2 $\left(\begin{smallmatrix} 15-2 \\ 15-4 \end{smallmatrix} \right)$ 0 谷口 未璃唯</p> <p>小池田 夏樹 1 $\left(\begin{smallmatrix} 15-10 \\ 9-15 \\ 15-17 \end{smallmatrix} \right)$ 2 河西 櫻 杉本 彩綺 0 藤田 理世</p> <p>塩谷 唯 2 $\left(\begin{smallmatrix} 16-14 \\ 15-9 \end{smallmatrix} \right)$ 0 能田 菜々子 山田 優花 0 増岡 咲月</p> <p>高平 有菜 2 $\left(\begin{smallmatrix} 15-6 \\ 15-4 \end{smallmatrix} \right)$ 0 服部 有美</p>

<p>試合番号 D - 3</p> <p>宇ノ気ジュニアA 5 - 0 金沢WingsB</p> <p>斉藤 莉子 2 $\left(\begin{smallmatrix} 15-9 \\ 15-6 \end{smallmatrix} \right)$ 0 斉藤 佳怜</p> <p>飯田 莉央 2 $\left(\begin{smallmatrix} 15-4 \\ 15-6 \end{smallmatrix} \right)$ 0 小林 奈央</p> <p>杉本 彩綺 2 $\left(\begin{smallmatrix} 15-4 \\ 15-8 \end{smallmatrix} \right)$ 0 浅加 福音 高平 有菜 朝日 萌心</p> <p>塩谷 唯 2 $\left(\begin{smallmatrix} 15-7 \\ 15-5 \end{smallmatrix} \right)$ 0 石垣 結 山田 優花 永松 真依</p> <p>小池田 夏樹 2 $\left(\begin{smallmatrix} 15-1 \\ 15-3 \end{smallmatrix} \right)$ 0 濱里 葵</p>	<p>試合番号 E - 1</p> <p>湊ジュニア 4 - 1 津幡ジュニアB</p> <p>南部 一伽 2 $\left(\begin{smallmatrix} 15-3 \\ 15-2 \end{smallmatrix} \right)$ 0 飯田 莉帆</p> <p>鍛冶 帆伽 2 $\left(\begin{smallmatrix} 15-2 \\ 15-2 \end{smallmatrix} \right)$ 0 宮野 真叶</p> <p>岩下 美紅 2 $\left(\begin{smallmatrix} 15-9 \\ 15-6 \end{smallmatrix} \right)$ 0 北島 愛果 加藤 実桜 高野 咲紀</p> <p>加藤 志乃 2 $\left(\begin{smallmatrix} 15-5 \\ 15-2 \end{smallmatrix} \right)$ 0 川口 汐音 諸江 理生 小泉 里梨</p> <p>鶴谷 美月 0 $\left(\begin{smallmatrix} 4-15 \\ 4-15 \end{smallmatrix} \right)$ 2 酒井 伶菜</p>	<p>試合番号 E - 2</p> <p>津幡ジュニアB 4 - 1 新神田ジュニア</p> <p>飯田 莉帆 2 $\left(\begin{smallmatrix} 15-6 \\ 15-5 \end{smallmatrix} \right)$ 0 向井 陽菜</p> <p>高野 咲紀 0 $\left(\begin{smallmatrix} 8-15 \\ 15-17 \end{smallmatrix} \right)$ 2 井村 若菜</p> <p>小泉 里梨 2 $\left(\begin{smallmatrix} 15-5 \\ 15-12 \end{smallmatrix} \right)$ 0 本田 紗也 宮野 真叶 北村 胡桃</p> <p>川口 汐音 2 $\left(\begin{smallmatrix} 15-10 \\ 15-10 \end{smallmatrix} \right)$ 0 山口 夏歩 北島 愛果 干場 琉梨</p> <p>酒井 伶菜 2 $\left(\begin{smallmatrix} 15-4 \\ 15-9 \end{smallmatrix} \right)$ 0 加藤 環季</p>
<p>試合番号 E - 3</p> <p>湊ジュニア 5 - 0 新神田ジュニア</p> <p>南部 一伽 2 $\left(\begin{smallmatrix} 15-2 \\ 15-2 \end{smallmatrix} \right)$ 0 山口 夏歩</p> <p>鍛冶 帆伽 2 $\left(\begin{smallmatrix} 15-1 \\ 15-3 \end{smallmatrix} \right)$ 0 井村 若菜</p> <p>鶴谷 美月 2 $\left(\begin{smallmatrix} 13-15 \\ 15-11 \\ 17-15 \end{smallmatrix} \right)$ 1 本田 紗也 加藤 実桜 北村 胡桃</p> <p>加藤 志乃 2 $\left(\begin{smallmatrix} 15-0 \\ 15-2 \end{smallmatrix} \right)$ 0 干場 琉梨 諸江 理生 向井 陽菜</p> <p>岩下 美紅 2 $\left(\begin{smallmatrix} 15-3 \\ 15-12 \end{smallmatrix} \right)$ 0 加藤 環季</p>	<p>試合番号 F - 1</p> <p>高松ジュニア 3 - 2 野々市ジュニア</p> <p>吉本 若菜 0 $\left(\begin{smallmatrix} 5-15 \\ 14-16 \end{smallmatrix} \right)$ 2 石田 紗弓</p> <p>高田 愛里 0 $\left(\begin{smallmatrix} 8-15 \\ 10-15 \end{smallmatrix} \right)$ 2 向野 柊佑</p> <p>金谷 柚希 2 $\left(\begin{smallmatrix} 14-16 \\ 15-8 \\ 15-7 \end{smallmatrix} \right)$ 1 岡崎 奈央 南 佑芽 久次 加乃</p> <p>二口 遥香 2 $\left(\begin{smallmatrix} 15-1 \\ 15-3 \end{smallmatrix} \right)$ 0 住田 晴奈 浅野 恵美 坪井 凜子</p> <p>平井 詩乃 2 $\left(\begin{smallmatrix} 15-8 \\ 15-4 \end{smallmatrix} \right)$ 0 寺山 鈴乃</p>	<p>試合番号 F - 2</p> <p>金沢WingsA 5 - 0 野々市ジュニア</p> <p>柴田 莉央 2 $\left(\begin{smallmatrix} 15-3 \\ 15-6 \end{smallmatrix} \right)$ 0 石田 紗弓</p> <p>釜谷 知佳 2 $\left(\begin{smallmatrix} 15-6 \\ 15-3 \end{smallmatrix} \right)$ 0 寺山 鈴乃</p> <p>藤島 泉 2 $\left(\begin{smallmatrix} 19-17 \\ 15-10 \end{smallmatrix} \right)$ 0 岡崎 奈央 田中 美羽 竹内 千智</p> <p>藤森 美羽 2 $\left(\begin{smallmatrix} 15-0 \\ 15-1 \end{smallmatrix} \right)$ 0 西村 明莉 白藤 七華 駒井 樹里</p> <p>小林 詩歩 2 $\left(\begin{smallmatrix} 15-7 \\ 15-4 \end{smallmatrix} \right)$ 0 向野 柊佑</p>
<p>試合番号 F - 3</p> <p>金沢WingsA 5 - 0 高松ジュニア</p> <p>白藤 七華 2 $\left(\begin{smallmatrix} 15-12 \\ 15-13 \end{smallmatrix} \right)$ 0 西盛 奈央</p> <p>釜谷 知佳 2 $\left(\begin{smallmatrix} 15-4 \\ 15-2 \end{smallmatrix} \right)$ 0 中田 鈴花</p> <p>藤島 泉 2 $\left(\begin{smallmatrix} 15-8 \\ 15-5 \end{smallmatrix} \right)$ 0 平井 詩乃 田中 美羽 南 佑芽</p> <p>柴田 莉央 2 $\left(\begin{smallmatrix} 15-12 \\ 15-5 \end{smallmatrix} \right)$ 0 二口 遥香 藤森 美羽 浅野 恵美</p> <p>小林 詩歩 2 $\left(\begin{smallmatrix} 15-3 \\ 15-1 \end{smallmatrix} \right)$ 0 高田 愛里</p>	<p>試合番号 G - 1</p> <p>おしのジュニア 3 - 2 美川ジュニアA</p> <p>宛坂 あかね 2 $\left(\begin{smallmatrix} 15-2 \\ 15-0 \end{smallmatrix} \right)$ 0 松木 玲那</p> <p>北 亜依子 2 $\left(\begin{smallmatrix} 15-7 \\ 15-9 \end{smallmatrix} \right)$ 0 朝倉 かれん</p> <p>高島 響子 1 $\left(\begin{smallmatrix} 15-17 \\ 15-10 \\ 6-15 \end{smallmatrix} \right)$ 2 二木 栞奈 石井 純鈴 松原 美羽</p> <p>日野 由佳子 2 $\left(\begin{smallmatrix} 15-4 \\ 11-15 \\ 15-8 \end{smallmatrix} \right)$ 1 甲斐 野々美 西野 遥菜 南 文乃</p> <p>北 奈緒子 1 $\left(\begin{smallmatrix} 15-5 \\ 11-15 \\ 12-15 \end{smallmatrix} \right)$ 2 石井 晴菜</p>	<p>試合番号 G - 2</p> <p>中島ジュニア 3 - 2 美川ジュニアA</p> <p>円道 美穂 2 $\left(\begin{smallmatrix} 15-0 \\ 15-0 \end{smallmatrix} \right)$ 0 松木 玲那</p> <p>中橋 奈智 2 $\left(\begin{smallmatrix} 15-6 \\ 15-1 \end{smallmatrix} \right)$ 0 田村 知織</p> <p>今村 紗樹 0 $\left(\begin{smallmatrix} 5-15 \\ 16-18 \end{smallmatrix} \right)$ 2 二木 栞奈 清水 咲希 松原 美羽</p> <p>松田 空莉 2 $\left(\begin{smallmatrix} 15-8 \\ 15-9 \end{smallmatrix} \right)$ 0 甲斐 野々美 平場 志緒里 南 文乃</p> <p>澤野 あみ 0 $\left(\begin{smallmatrix} 13-15 \\ 7-15 \end{smallmatrix} \right)$ 2 石井 晴菜</p>
<p>試合番号 G - 3</p> <p>中島ジュニア 3 - 2 おしのジュニア</p> <p>松田 空莉 2 $\left(\begin{smallmatrix} 15-4 \\ 15-3 \end{smallmatrix} \right)$ 0 西野 遥菜</p> <p>中橋 奈智 2 $\left(\begin{smallmatrix} 15-12 \\ 15-8 \end{smallmatrix} \right)$ 0 北 亜依子</p> <p>澤野 あみ 2 $\left(\begin{smallmatrix} 15-11 \\ 15-8 \end{smallmatrix} \right)$ 0 高島 響子 前 琴美 森 彩華</p> <p>円道 美穂 0 $\left(\begin{smallmatrix} 15-17 \\ 9-15 \end{smallmatrix} \right)$ 2 宛坂 あかね 平場 志緒里 日野 由佳子</p> <p>土田 郁子 0 $\left(\begin{smallmatrix} 1-15 \\ 0-15 \end{smallmatrix} \right)$ 2 北 奈緒子</p>	<p>試合番号 H - 1</p> <p>加賀市ジュニア 5 - 0 津幡ジュニアC</p> <p>松下 希望 2 $\left(\begin{smallmatrix} 15-1 \\ 15-5 \end{smallmatrix} \right)$ 0 樋敷 真鈴</p> <p>荒川 愛美 2 $\left(\begin{smallmatrix} 15-5 \\ 15-5 \end{smallmatrix} \right)$ 0 石山 涼華</p> <p>林 祐衣 2 $\left(\begin{smallmatrix} 15-12 \\ 15-4 \end{smallmatrix} \right)$ 0 山本 鈴香 山下 実智 宮嶋 理乃</p> <p>村口 紗雪 2 $\left(\begin{smallmatrix} 15-12 \\ 15-12 \end{smallmatrix} \right)$ 0 本間 有彩 谷口 明実 山道 伊津実</p> <p>北市 統 2 $\left(\begin{smallmatrix} 15-2 \\ 15-2 \end{smallmatrix} \right)$ 0 村 朋美</p>	<p>試合番号 H - 2</p> <p>大徳ジュニア 5 - 0 加賀市ジュニア</p> <p>鈴木 那緒子 2 $\left(\begin{smallmatrix} 15-4 \\ 15-4 \end{smallmatrix} \right)$ 0 松下 希望</p> <p>吉浦 愛花 2 $\left(\begin{smallmatrix} 15-4 \\ 15-5 \end{smallmatrix} \right)$ 0 荒川 愛美</p> <p>堂野 栞鈴 2 $\left(\begin{smallmatrix} 15-5 \\ 15-2 \end{smallmatrix} \right)$ 0 林 祐衣 東 桃子 山下 実智</p> <p>川向 杏果 2 $\left(\begin{smallmatrix} 15-3 \\ 15-5 \end{smallmatrix} \right)$ 0 村口 紗雪 大川 芽紅 須谷 美羽</p> <p>奥村 雪乃 2 $\left(\begin{smallmatrix} 11-15 \\ 15-1 \\ 15-7 \end{smallmatrix} \right)$ 1 北市 統</p>

<p>試合番号 H-3</p> <p>大徳ジュニア 5 - 0 津幡ジュニアC</p> <p>鈴木 那緒子 2 $\left(\begin{smallmatrix} 15-4 \\ 15-3 \end{smallmatrix} \right)$ 0 樋敷 真鈴</p> <p>多崎 千帆 2 $\left(\begin{smallmatrix} 15-2 \\ 15-5 \end{smallmatrix} \right)$ 0 石山 涼華</p> <p>奥村 雪乃 2 $\left(\begin{smallmatrix} 21-3 \\ 21-5 \end{smallmatrix} \right)$ 0 山本 鈴香 東 桃子 2 $\left(\begin{smallmatrix} 21-3 \\ 21-5 \end{smallmatrix} \right)$ 0 村 朋美</p> <p>多崎 莉海 2 $\left(\begin{smallmatrix} 15-6 \\ 15-3 \end{smallmatrix} \right)$ 0 本間 有彩 竹本 里緒 2 $\left(\begin{smallmatrix} 15-6 \\ 15-3 \end{smallmatrix} \right)$ 0 山道 伊津実</p> <p>吉浦 愛花 2 $\left(\begin{smallmatrix} 15-1 \\ 15-2 \end{smallmatrix} \right)$ 0 宮嶋 理乃</p>	<p>試合番号 1</p> <p>中央ジュニア 3 - 2 宇/気ジュニアB</p> <p>森下 日菜 0 $\left(\begin{smallmatrix} 13-15 \\ 7-15 \end{smallmatrix} \right)$ 2 裏野 愛梨</p> <p>小林 愛和 0 $\left(\begin{smallmatrix} 5-15 \\ 6-15 \end{smallmatrix} \right)$ 2 塩谷 梨里花</p> <p>小林 羽夏 2 $\left(\begin{smallmatrix} 15-8 \\ 15-5 \end{smallmatrix} \right)$ 0 山田 果歩 長田 葉奈 2 $\left(\begin{smallmatrix} 15-8 \\ 15-5 \end{smallmatrix} \right)$ 0 中井 理恵</p> <p>小林 優那 2 $\left(\begin{smallmatrix} 15-6 \\ 15-6 \end{smallmatrix} \right)$ 0 成田 実輝 元林 友花 2 $\left(\begin{smallmatrix} 15-6 \\ 15-6 \end{smallmatrix} \right)$ 0 山越 葵里</p> <p>酒尾 李々奈 2 $\left(\begin{smallmatrix} 15-1 \\ 15-1 \end{smallmatrix} \right)$ 0 柳生 冴綺</p>	<p>試合番号 2</p> <p>宇/気ジュニアA 3 - 0 J.cats</p> <p>斉藤 莉子 2 $\left(\begin{smallmatrix} 15-10 \\ 15-9 \end{smallmatrix} \right)$ 0 上野 楓</p> <p>飯田 莉央 2 $\left(\begin{smallmatrix} 15-11 \\ 5-15 \\ 15-11 \end{smallmatrix} \right)$ 1 池上 真琴</p> <p>高平 有菜 2 $\left(\begin{smallmatrix} 15-7 \\ 15-7 \end{smallmatrix} \right)$ 0 近都 夏海 杉本 彩綺 2 $\left(\begin{smallmatrix} 15-7 \\ 15-7 \end{smallmatrix} \right)$ 0 中森 寧々</p> <p>塩谷 唯 $\left(\begin{smallmatrix} \\ \\ \end{smallmatrix} \right)$ 西田 芽生 山田 優花 $\left(\begin{smallmatrix} \\ \\ \end{smallmatrix} \right)$ 吉田 琴絵</p> <p>小池田 夏樹 $\left(\begin{smallmatrix} \\ \\ \end{smallmatrix} \right)$ 羽村 莉奈</p>
<p>試合番号 3</p> <p>金沢崎浦WingsA 3 - 1 湊ジュニア</p> <p>白藤 七華 0 $\left(\begin{smallmatrix} 13-15 \\ 7-15 \end{smallmatrix} \right)$ 2 加藤 志乃</p> <p>釜谷 知佳 2 $\left(\begin{smallmatrix} 16-14 \\ 13-15 \\ 16-14 \end{smallmatrix} \right)$ 1 鍛冶 帆伽</p> <p>藤島 泉 2 $\left(\begin{smallmatrix} 15-9 \\ 15-11 \end{smallmatrix} \right)$ 0 岩下 美紅 田中 美羽 2 $\left(\begin{smallmatrix} 15-9 \\ 15-11 \end{smallmatrix} \right)$ 0 加藤 実桜</p> <p>柴田 莉央 $\left(\begin{smallmatrix} \\ \\ \end{smallmatrix} \right)$ 南部 一伽 藤森 美羽 $\left(\begin{smallmatrix} \\ \\ \end{smallmatrix} \right)$ 諸江 理生</p> <p>小林 詩歩 2 $\left(\begin{smallmatrix} 15-0 \\ 15-2 \end{smallmatrix} \right)$ 0 鶴谷 美月</p>	<p>試合番号 4</p> <p>大徳ジュニア 3 - 0 中島ジュニア</p> <p>多崎 莉海 2 $\left(\begin{smallmatrix} 15-5 \\ 17-15 \end{smallmatrix} \right)$ 0 松田 空莉</p> <p>吉浦 愛花 2 $\left(\begin{smallmatrix} 15-3 \\ 15-2 \end{smallmatrix} \right)$ 0 中橋 奈智</p> <p>奥村 雪乃 2 $\left(\begin{smallmatrix} 15-11 \\ 15-12 \end{smallmatrix} \right)$ 0 澤野 あみ 多崎 千帆 2 $\left(\begin{smallmatrix} 15-11 \\ 15-12 \end{smallmatrix} \right)$ 0 今村 紗樹</p> <p>川向 杏果 $\left(\begin{smallmatrix} \\ \\ \end{smallmatrix} \right)$ 円道 美穂 大川 芽紅 $\left(\begin{smallmatrix} \\ \\ \end{smallmatrix} \right)$ 平場 志緒里</p> <p>堂野 茉鈴 $\left(\begin{smallmatrix} \\ \\ \end{smallmatrix} \right)$ 清水 咲希</p>	<p>試合番号 5</p> <p>宇/気ジュニアA 3 - 1 中央ジュニア</p> <p>山田 優花 2 $\left(\begin{smallmatrix} 21-14 \\ 21-8 \end{smallmatrix} \right)$ 0 長山 卯衣香</p> <p>飯田 莉央 2 $\left(\begin{smallmatrix} 21-3 \\ 21-2 \end{smallmatrix} \right)$ 0 小林 愛和</p> <p>小池田 夏樹 0 $\left(\begin{smallmatrix} 14-21 \\ 15-21 \end{smallmatrix} \right)$ 2 小林 羽夏 杉本 彩綺 0 $\left(\begin{smallmatrix} 14-21 \\ 15-21 \end{smallmatrix} \right)$ 2 長田 葉奈</p> <p>斉藤 莉子 2 $\left(\begin{smallmatrix} 21-8 \\ 21-6 \end{smallmatrix} \right)$ 0 小林 優那 塩谷 唯 2 $\left(\begin{smallmatrix} 21-8 \\ 21-6 \end{smallmatrix} \right)$ 0 元林 友花</p> <p>高平 有菜 $\left(\begin{smallmatrix} \\ \\ \end{smallmatrix} \right)$ 酒尾 李々奈</p>
<p>試合番号 6</p> <p>大徳ジュニア 3 - 1 金沢崎浦WingsA</p> <p>鈴木 那緒子 2 $\left(\begin{smallmatrix} 21-9 \\ 21-6 \end{smallmatrix} \right)$ 0 白藤 七華</p> <p>吉浦 愛花 2 $\left(\begin{smallmatrix} 21-8 \\ 21-9 \end{smallmatrix} \right)$ 0 釜谷 知佳</p> <p>奥村 雪乃 0 $\left(\begin{smallmatrix} 22-24 \\ 16-21 \end{smallmatrix} \right)$ 2 藤島 泉 多崎 千帆 0 $\left(\begin{smallmatrix} 22-24 \\ 16-21 \end{smallmatrix} \right)$ 2 田中 美羽</p> <p>川向 杏果 2 $\left(\begin{smallmatrix} 21-11 \\ 21-12 \end{smallmatrix} \right)$ 0 柴田 莉央 大川 芽紅 2 $\left(\begin{smallmatrix} 21-11 \\ 21-12 \end{smallmatrix} \right)$ 0 藤森 美羽</p> <p>堂野 茉鈴 $\left(\begin{smallmatrix} \\ \\ \end{smallmatrix} \right)$ 小林 詩歩</p>	<p>試合番号 7</p> <p>大徳ジュニア 3 - 1 宇/気ジュニアA</p> <p>鈴木 那緒子 2 $\left(\begin{smallmatrix} 21-10 \\ 21-15 \end{smallmatrix} \right)$ 0 塩谷 唯</p> <p>吉浦 愛花 2 $\left(\begin{smallmatrix} 21-9 \\ 21-3 \end{smallmatrix} \right)$ 0 飯田 莉央</p> <p>堂野 茉鈴 0 $\left(\begin{smallmatrix} 16-21 \\ 7-21 \end{smallmatrix} \right)$ 2 杉本 彩綺 多崎 千帆 0 $\left(\begin{smallmatrix} 16-21 \\ 7-21 \end{smallmatrix} \right)$ 2 高平 有菜</p> <p>川向 杏果 2 $\left(\begin{smallmatrix} 21-12 \\ 21-7 \end{smallmatrix} \right)$ 0 斉藤 莉子 大川 芽紅 2 $\left(\begin{smallmatrix} 21-12 \\ 21-7 \end{smallmatrix} \right)$ 0 山田 優花</p> <p>奥村 雪乃 $\left(\begin{smallmatrix} \\ \\ \end{smallmatrix} \right)$ 小池田 夏樹</p>	