

第45回県高等学校加賀地区バドミントン大会

2011.04.29.30 美川スポーツセンター

種 目	優 勝	準 優 勝	三 位	
男子団体	小松高校	小松工業高校	寺井高校	松任高校
女子団体	小松工業高校	大聖寺高校	小松商業高校	小松高校
男子複	たかぎ たいち 高木 太一 ひがし じゅん 東 純 (小松高校)	とよだ たかし 豊田 誉士 たにの げんき 谷野 元貴 (小松明峰高校)	やました よしのぶ 山下 慶信 きたむら あさと 北村 元統 (小松工業高校)	しおざき ともひさ 塩崎 友久 おおたに なおと 大谷 直人 (小松高校)
女子複	いとう かえで 伊藤 楓 やぶこし あかね 藪越 あかね (小松工業高校)	おもて かな 表 佳菜 つだ しおり 津田 紫織 (小松工業高校)	たなか ほなみ 田中 穂波 ほりた いずみ 堀田 和泉 (小松明峰高校)	いちい なつみ 市井 菜摘 たじま みか 多嶋 美香 (小松高校)
男子単	たかぎ たいち 高木 太一 (小松高校)	たじま しょうご 多嶋 祥吾 (小松高校)	はまで みつあき 濱出 光明 (小松工業高校)	たにの げんき 谷野 元貴 (小松明峰高校)
女子単	いとう かえで 伊藤 楓 (小松工業高校)	つだ しおり 津田 紫織 (小松工業高校)	かわさきや くみ 河崎屋 久美 (大聖寺高校)	やぶこし あかね 藪越 あかね (小松工業高校)

第45回県高等学校加賀地区バドミントン大会(団体戦)

平成23年4月29日 美川スポーツセンター

男子団体

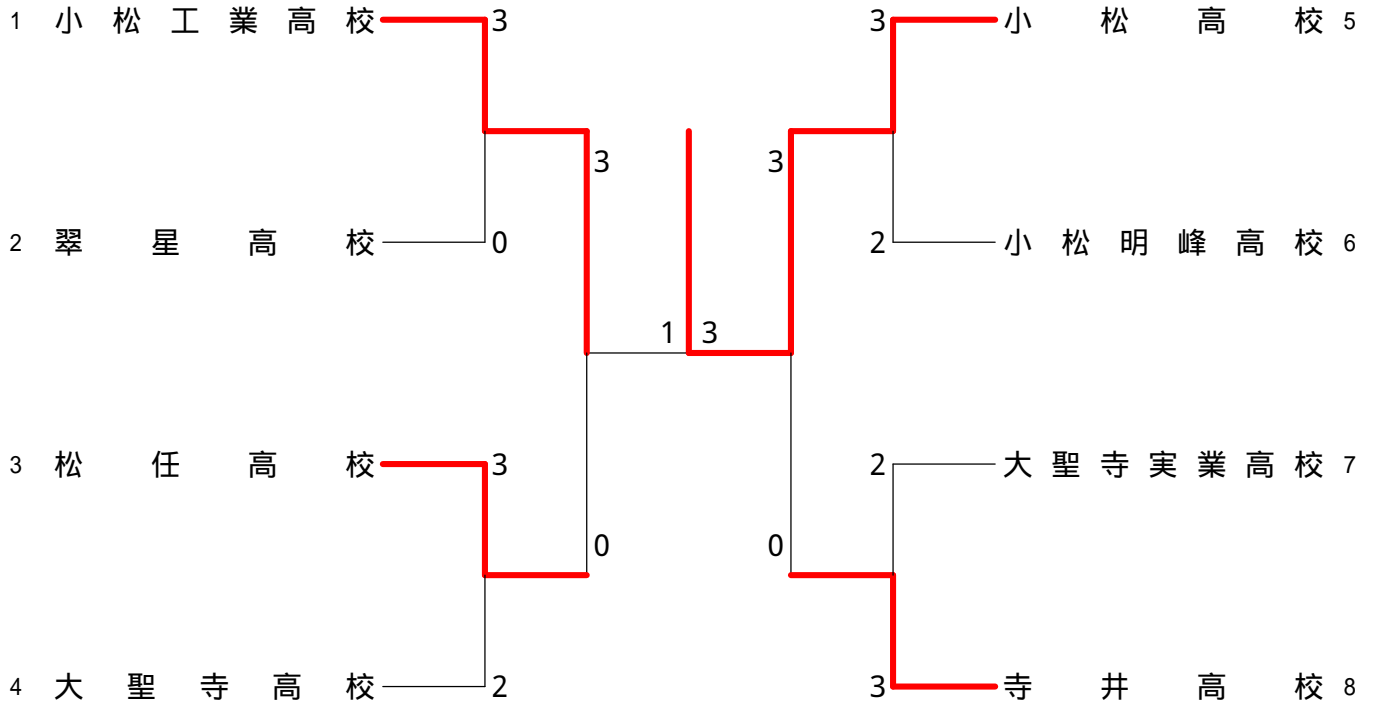

女子団体

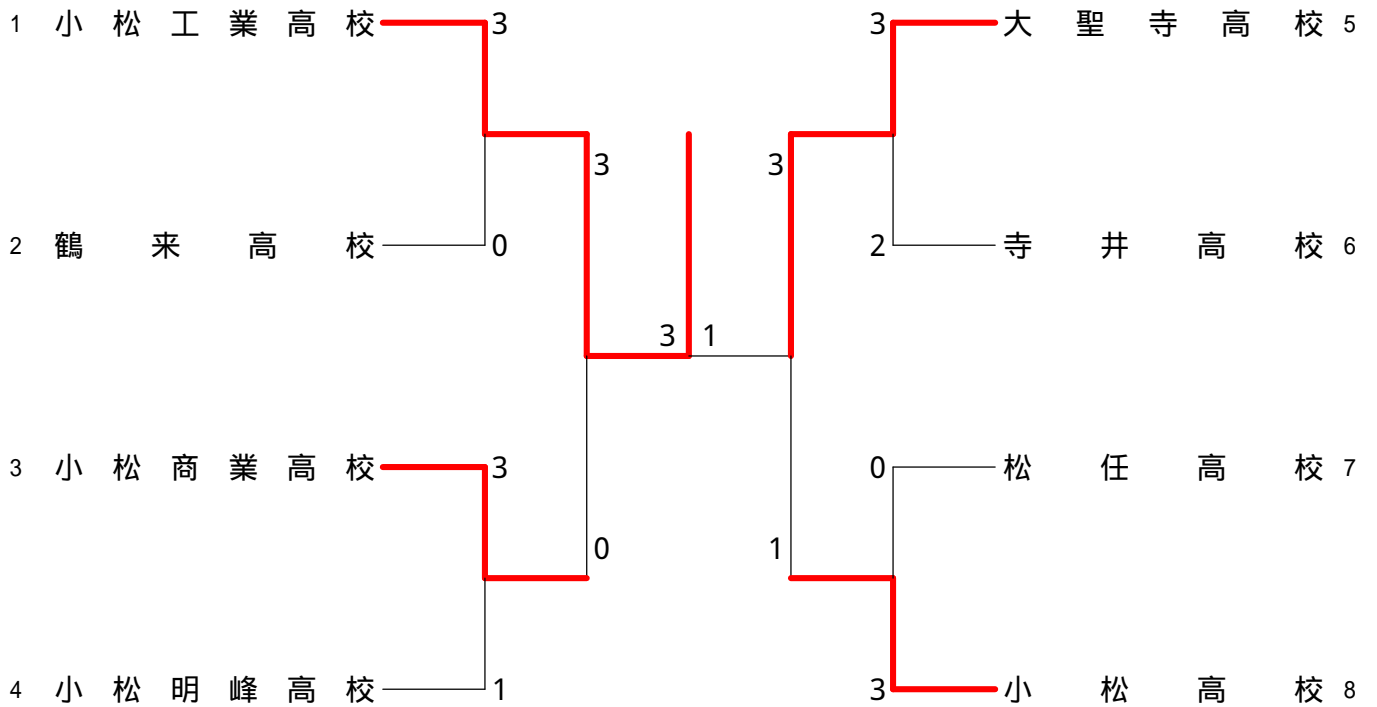

<p>試合番号 BT-1</p> <p>小松工業高校 3 - 0 翠星高校</p> <p>北本泰介 2 $\left(\begin{smallmatrix} 21-13 \\ 21-12 \end{smallmatrix} \right)$ 0 山岸拓哉 市谷佳大 $\left(\begin{smallmatrix} 21-7 \\ 21-8 \end{smallmatrix} \right)$ 0 今本崇滋</p> <p>山下慶信 2 $\left(\begin{smallmatrix} 21-7 \\ 21-8 \end{smallmatrix} \right)$ 0 堂屋洋平 濱出光明 $\left(\begin{smallmatrix} 21-4 \\ 21-8 \end{smallmatrix} \right)$ 0 大浦元気</p> <p>北村元統 2 $\left(\begin{smallmatrix} 21-4 \\ 21-8 \end{smallmatrix} \right)$ 0 北村和也</p> <p>山下慶信 $\left(\begin{smallmatrix} \\ \end{smallmatrix} \right)$ 山岸拓哉</p> <p>濱出光明 $\left(\begin{smallmatrix} \\ \end{smallmatrix} \right)$ 今本崇滋</p>	<p>試合番号 BT-2</p> <p>松任高校 3 - 2 大聖寺高校</p> <p>西田健人 2 $\left(\begin{smallmatrix} 21-15 \\ 21-16 \end{smallmatrix} \right)$ 0 元谷史和 津田悠生 $\left(\begin{smallmatrix} 9-21 \\ 21-14 \\ 16-21 \end{smallmatrix} \right)$ 2 久津見亮</p> <p>蔵本光 1 $\left(\begin{smallmatrix} 21-18 \\ 14-21 \\ 13-21 \end{smallmatrix} \right)$ 2 東口一貴 毛利俊介 $\left(\begin{smallmatrix} 22-20 \\ 21-15 \end{smallmatrix} \right)$ 2 若林佑介</p> <p>番作真紀 1 $\left(\begin{smallmatrix} 21-18 \\ 14-21 \\ 13-21 \end{smallmatrix} \right)$ 2 宮野翔伍</p> <p>西田健人 2 $\left(\begin{smallmatrix} 21-18 \\ 21-13 \end{smallmatrix} \right)$ 0 東口一貴</p> <p>津田悠生 2 $\left(\begin{smallmatrix} 21-18 \\ 21-13 \end{smallmatrix} \right)$ 0 若林佑介</p>	<p>試合番号 BT-3</p> <p>小松高校 3 - 2 小松明峰高校</p> <p>塩崎友久 1 $\left(\begin{smallmatrix} 11-21 \\ 21-17 \\ 13-21 \end{smallmatrix} \right)$ 2 豊田誉士 大谷直人 $\left(\begin{smallmatrix} 21-8 \\ 21-11 \end{smallmatrix} \right)$ 0 谷野元貴</p> <p>高木太一 2 $\left(\begin{smallmatrix} 21-17 \\ 10-21 \\ 21-9 \end{smallmatrix} \right)$ 0 中嶋修斗 東純 $\left(\begin{smallmatrix} 14-21 \\ 21-15 \\ 16-21 \end{smallmatrix} \right)$ 2 栗山恭平</p> <p>多嶋祥吾 2 $\left(\begin{smallmatrix} 22-20 \\ 17-21 \\ 21-12 \end{smallmatrix} \right)$ 1 塚崎雅大</p> <p>塩崎友久 1 $\left(\begin{smallmatrix} 21-14 \\ 14-21 \\ 16-21 \end{smallmatrix} \right)$ 2 豊田誉士</p> <p>高木太一 2 $\left(\begin{smallmatrix} 21-17 \\ 17-21 \\ 21-12 \end{smallmatrix} \right)$ 1 谷野元貴</p>
<p>試合番号 BT-4</p> <p>寺井高校 3 - 2 大聖寺実業高校</p> <p>大野友也 2 $\left(\begin{smallmatrix} 17-21 \\ 12-21 \end{smallmatrix} \right)$ 0 米津信彦 北風隆太 $\left(\begin{smallmatrix} 21-16 \\ 18-21 \\ 21-17 \end{smallmatrix} \right)$ 1 小泉俊樹</p> <p>鏝田恭平 0 $\left(\begin{smallmatrix} 21-16 \\ 18-21 \\ 21-17 \end{smallmatrix} \right)$ 2 米澤秀穂 小高裕喜 $\left(\begin{smallmatrix} 19-21 \\ 24-26 \end{smallmatrix} \right)$ 2 水戸聖二</p> <p>桐明亨太郎 2 $\left(\begin{smallmatrix} 21-17 \\ 14-21 \\ 21-18 \end{smallmatrix} \right)$ 1 齊藤辰徳</p> <p>北風隆太 0 $\left(\begin{smallmatrix} 21-17 \\ 14-21 \\ 21-18 \end{smallmatrix} \right)$ 2 米澤秀穂</p> <p>大野友也 2 $\left(\begin{smallmatrix} 21-17 \\ 14-21 \\ 21-18 \end{smallmatrix} \right)$ 1 水戸聖二</p>	<p>試合番号 BT-5</p> <p>小松工業高校 3 - 0 松任高校</p> <p>濱出光明 2 $\left(\begin{smallmatrix} 21-11 \\ 21-10 \end{smallmatrix} \right)$ 0 西田健人 山下慶信 $\left(\begin{smallmatrix} 21-5 \\ 21-14 \end{smallmatrix} \right)$ 0 津田悠生</p> <p>市谷佳大 2 $\left(\begin{smallmatrix} 21-13 \\ 21-15 \end{smallmatrix} \right)$ 0 蔵本光 北本泰介 $\left(\begin{smallmatrix} \\ \end{smallmatrix} \right)$ 2 毛利俊介</p> <p>北村元統 2 $\left(\begin{smallmatrix} 21-13 \\ 21-15 \end{smallmatrix} \right)$ 0 番作真紀</p> <p>山下慶信 $\left(\begin{smallmatrix} \\ \end{smallmatrix} \right)$ 西田健人</p> <p>濱出光明 $\left(\begin{smallmatrix} \\ \end{smallmatrix} \right)$ 津田悠生</p>	<p>試合番号 BT-6</p> <p>小松高校 3 - 0 寺井高校</p> <p>高木太一 2 $\left(\begin{smallmatrix} 21-8 \\ 21-13 \end{smallmatrix} \right)$ 0 宮木拓 東純 $\left(\begin{smallmatrix} 21-12 \\ 21-12 \end{smallmatrix} \right)$ 0 鏝田恭平</p> <p>塩崎友久 2 $\left(\begin{smallmatrix} 21-11 \\ 21-11 \end{smallmatrix} \right)$ 0 大野友也 大谷直人 $\left(\begin{smallmatrix} \\ \end{smallmatrix} \right)$ 0 北風隆太</p> <p>多嶋祥吾 2 $\left(\begin{smallmatrix} \\ \end{smallmatrix} \right)$ 0 桐明亨太郎</p> <p>東純 $\left(\begin{smallmatrix} \\ \end{smallmatrix} \right)$ 北風隆太</p> <p>高木太一 $\left(\begin{smallmatrix} \\ \end{smallmatrix} \right)$ 小高裕喜</p>
<p>試合番号 BT-7</p> <p>小松高校 3 - 1 小松工業高校</p> <p>高木太一 2 $\left(\begin{smallmatrix} 21-14 \\ 21-9 \end{smallmatrix} \right)$ 0 濱出光明 東純 $\left(\begin{smallmatrix} 18-21 \\ 16-21 \end{smallmatrix} \right)$ 2 山下慶信</p> <p>塩崎友久 0 $\left(\begin{smallmatrix} 21-15 \\ 21-15 \end{smallmatrix} \right)$ 2 市谷佳大 大谷直人 $\left(\begin{smallmatrix} 21-6 \\ 21-14 \end{smallmatrix} \right)$ 0 北本泰介</p> <p>多嶋祥吾 2 $\left(\begin{smallmatrix} 21-15 \\ 21-15 \end{smallmatrix} \right)$ 0 北村元統</p> <p>高木太一 $\left(\begin{smallmatrix} \\ \end{smallmatrix} \right)$ 濱出光明</p> <p>塩崎友久 2 $\left(\begin{smallmatrix} 21-6 \\ 21-14 \end{smallmatrix} \right)$ 0 山下慶信</p>		

<p>試合番号 GT-1</p> <p>小松工業高校 3 - 0 鶴来高校</p> <p>津田紫織 2 $\left(\begin{smallmatrix} 21-7 \\ 21-5 \end{smallmatrix} \right)$ 0 大森千秋 表佳菜</p> <p>藪越あかね 2 $\left(\begin{smallmatrix} 21-7 \\ 21-11 \end{smallmatrix} \right)$ 0 長船綾佳 伊藤楓</p> <p>小西開之 2 $\left(\begin{smallmatrix} 21-2 \\ 21-3 \end{smallmatrix} \right)$ 0 長船映莉</p> <p>伊藤楓 $\left(\quad \right)$ 長船綾佳</p> <p>藪越あかね $\left(\quad \right)$ 玄田枝里</p>	<p>試合番号 GT-2</p> <p>小松商業高校 3 - 1 小松明峰高校</p> <p>室田紗おり 0 $\left(\begin{smallmatrix} 4-21 \\ 2-21 \end{smallmatrix} \right)$ 2 堀田和泉 番場香奈</p> <p>弓立茉依 2 $\left(\begin{smallmatrix} 21-19 \\ 23-21 \end{smallmatrix} \right)$ 0 西野舞 福田麻衣</p> <p>山下千晴 2 $\left(\begin{smallmatrix} 21-15 \\ 21-19 \end{smallmatrix} \right)$ 0 高木小春</p> <p>室田紗おり 2 $\left(\begin{smallmatrix} 21-18 \\ 21-19 \end{smallmatrix} \right)$ 0 田中穂波</p> <p>弓立茉依 $\left(\quad \right)$ 堀田和泉</p>	<p>試合番号 GT-3</p> <p>大聖寺高校 3 - 2 寺井高校</p> <p>中野真依 2 $\left(\begin{smallmatrix} 21-10 \\ 21-14 \end{smallmatrix} \right)$ 0 中山真緒 河崎屋久美</p> <p>福本千尋 0 $\left(\begin{smallmatrix} 13-21 \\ 15-21 \end{smallmatrix} \right)$ 2 中嶋由佳 速見帆並</p> <p>宮村成美 0 $\left(\begin{smallmatrix} 20-22 \\ 11-21 \end{smallmatrix} \right)$ 2 橋本愛理</p> <p>中野真依 2 $\left(\begin{smallmatrix} 21-14 \\ 21-7 \end{smallmatrix} \right)$ 0 中山真緒</p> <p>河崎屋久美 2 $\left(\begin{smallmatrix} 21-4 \\ 21-7 \end{smallmatrix} \right)$ 0 加美ひかり</p>
<p>試合番号 GT-4</p> <p>小松高校 3 - 0 松任高校</p> <p>山村あかね 2 $\left(\begin{smallmatrix} 21-12 \\ 21-6 \end{smallmatrix} \right)$ 0 原彩乃 山下薫</p> <p>島英里子 2 $\left(\begin{smallmatrix} 21-8 \\ 21-8 \end{smallmatrix} \right)$ 0 源内智絵 佐々木藍美</p> <p>市井菜摘 2 $\left(\begin{smallmatrix} 21-2 \\ 21-0 \end{smallmatrix} \right)$ 0 高柳遥</p> <p>山村あかね $\left(\quad \right)$ 源内智絵</p> <p>山下薫 $\left(\quad \right)$ 栄田愛美</p>	<p>試合番号 GT-5</p> <p>小松工業高校 3 - 0 小松商業高校</p> <p>表佳菜 2 $\left(\begin{smallmatrix} 21-5 \\ 21-10 \end{smallmatrix} \right)$ 0 今村晴華 津田紫織</p> <p>伊藤楓 2 $\left(\begin{smallmatrix} 21-6 \\ 21-4 \end{smallmatrix} \right)$ 0 福田麻衣 藪越あかね</p> <p>小西開之 2 $\left(\begin{smallmatrix} 21-8 \\ 21-10 \end{smallmatrix} \right)$ 0 室田紗おり</p> <p>伊藤楓 $\left(\quad \right)$ 今村晴華</p> <p>藪越あかね $\left(\quad \right)$ 福田麻衣</p>	<p>試合番号 GT-6</p> <p>大聖寺高校 3 - 1 小松高校</p> <p>宮村成美 0 $\left(\begin{smallmatrix} 10-21 \\ 5-21 \end{smallmatrix} \right)$ 2 多嶋美香 速見帆並</p> <p>福本千尋 2 $\left(\begin{smallmatrix} 21-17 \\ 21-10 \end{smallmatrix} \right)$ 0 山村あかね 河崎屋久美</p> <p>中野真依 2 $\left(\begin{smallmatrix} 22-20 \\ 21-19 \end{smallmatrix} \right)$ 0 市井菜摘</p> <p>河崎屋久美 2 $\left(\begin{smallmatrix} 21-14 \\ 21-15 \end{smallmatrix} \right)$ 0 多嶋美香</p> <p>福本千尋 $\left(\quad \right)$ 山村あかね</p>
<p>試合番号 GT-7</p> <p>小松工業高校 3 - 1 大聖寺高校</p> <p>津田紫織 2 $\left(\begin{smallmatrix} 21-18 \\ 21-19 \end{smallmatrix} \right)$ 0 福本千尋 表佳菜</p> <p>藪越あかね 2 $\left(\begin{smallmatrix} 21-8 \\ 21-4 \end{smallmatrix} \right)$ 0 速見帆並 伊藤楓</p> <p>小西開之 0 $\left(\begin{smallmatrix} 14-21 \\ 14-21 \end{smallmatrix} \right)$ 2 中野真依</p> <p>藪越あかね 2 $\left(\begin{smallmatrix} 21-13 \\ 21-13 \end{smallmatrix} \right)$ 0 福本千尋</p> <p>伊藤楓 $\left(\quad \right)$ 河崎屋久美</p>		

第45回県高等学校加賀地区バドミントン大会(個人戦)

平成23年4月29・30日 美川スポーツセンター

ベスト8

男子ダブルス

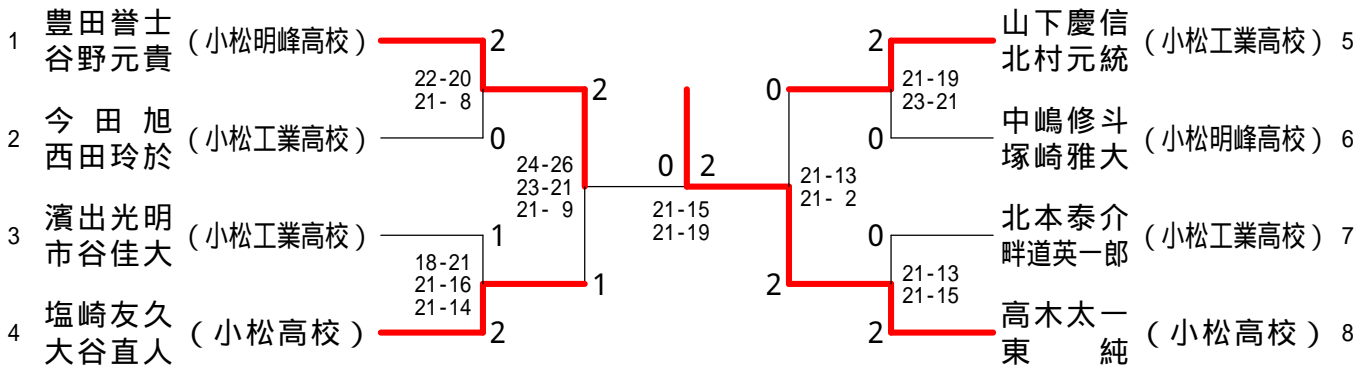

女子ダブルス

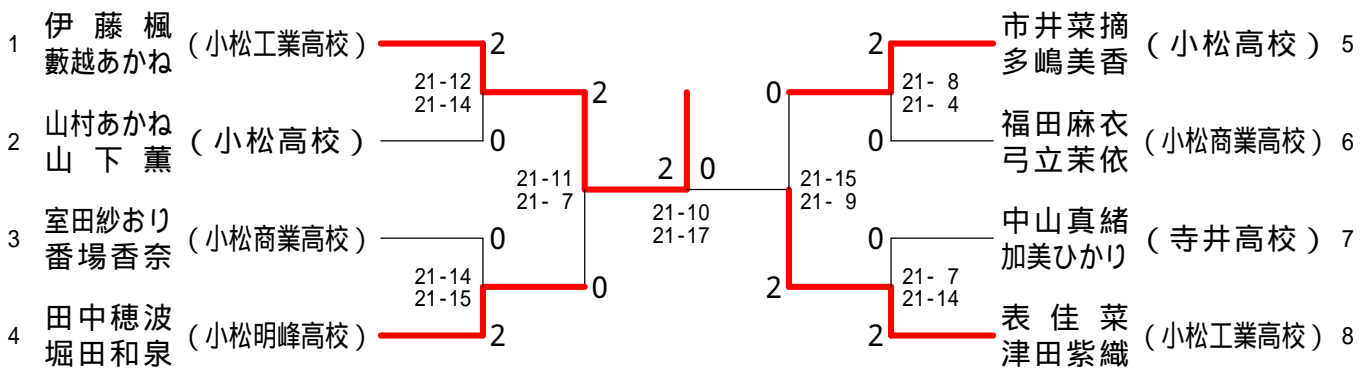

男子シングルス

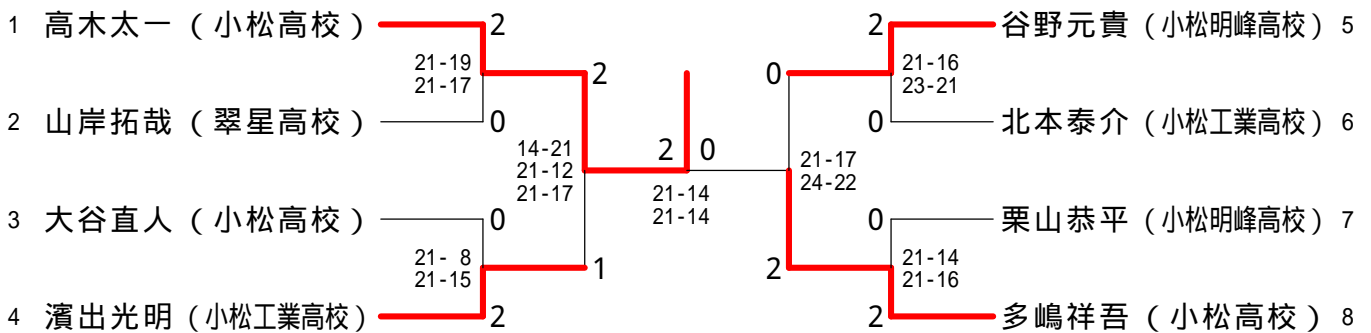

女子シングルス

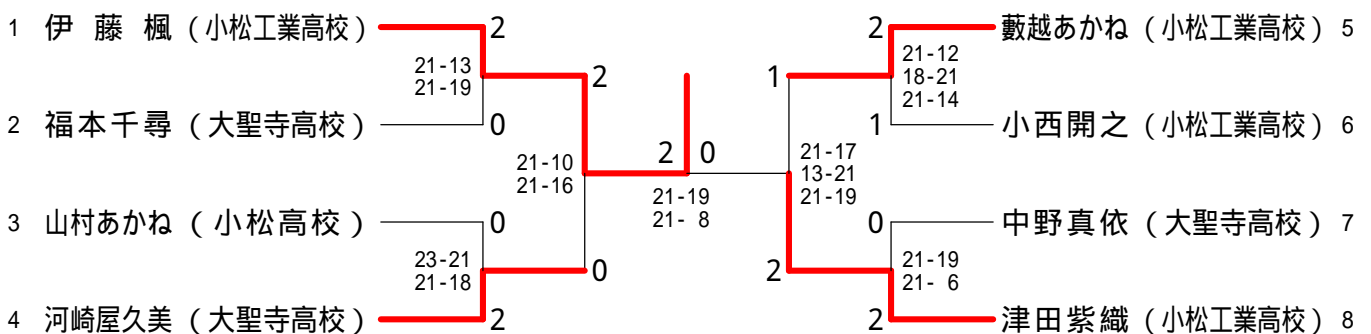

第45回県高等学校加賀地区バドミントン大会(個人戦)

平成23年4月29・30日 美川スポーツセンター

男子ダブルス

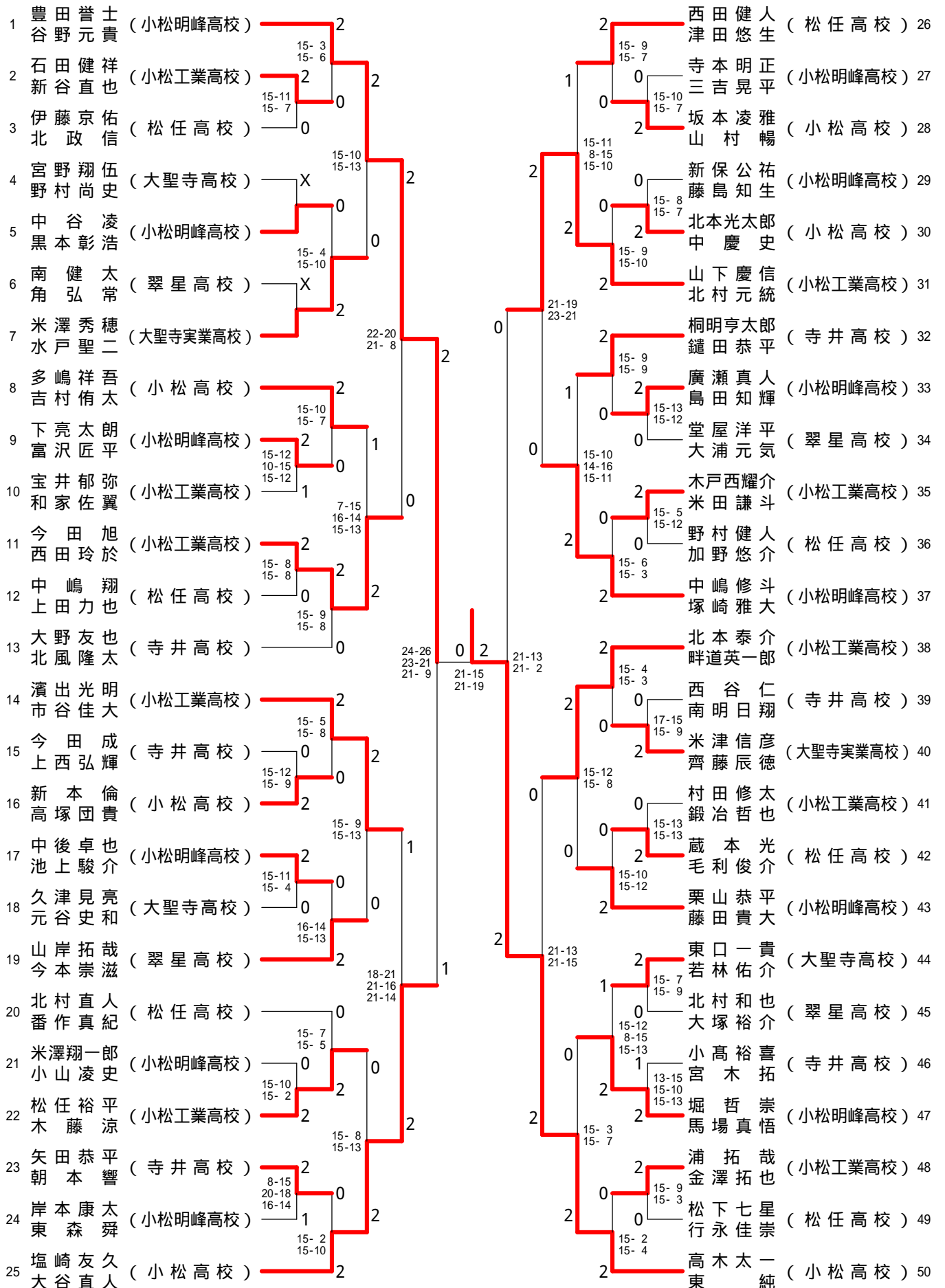

第45回県高等学校加賀地区バドミントン大会(個人戦)

平成23年4月29・30日 美川スポーツセンター

女子ダブルス - 1

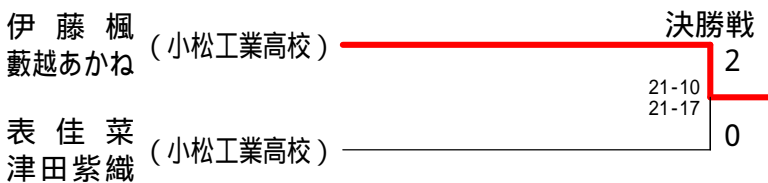
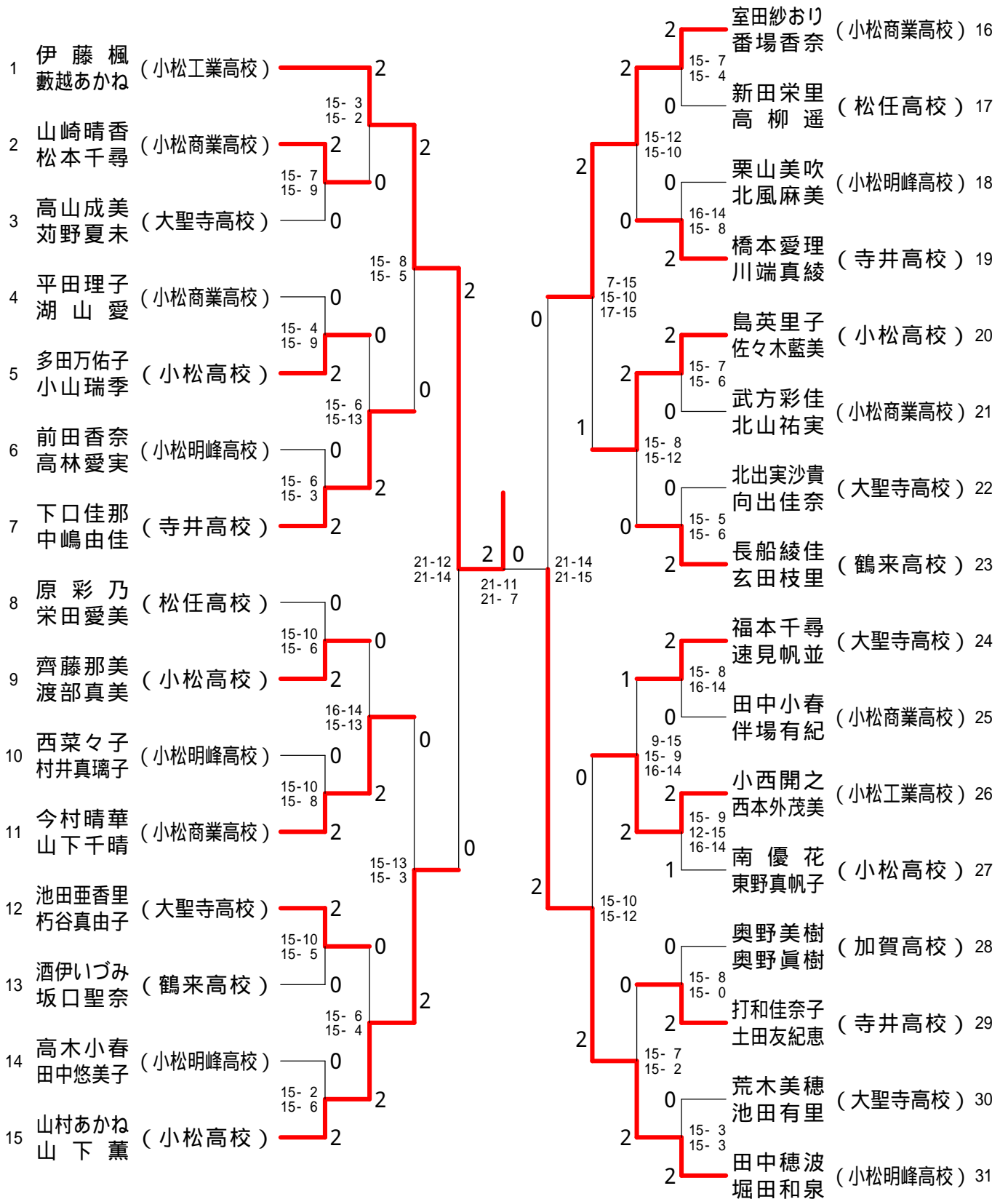

第45回県高等学校加賀地区バドミントン大会(個人戦)

平成23年4月29・30日 美川スポーツセンター

女子ダブルス - 2

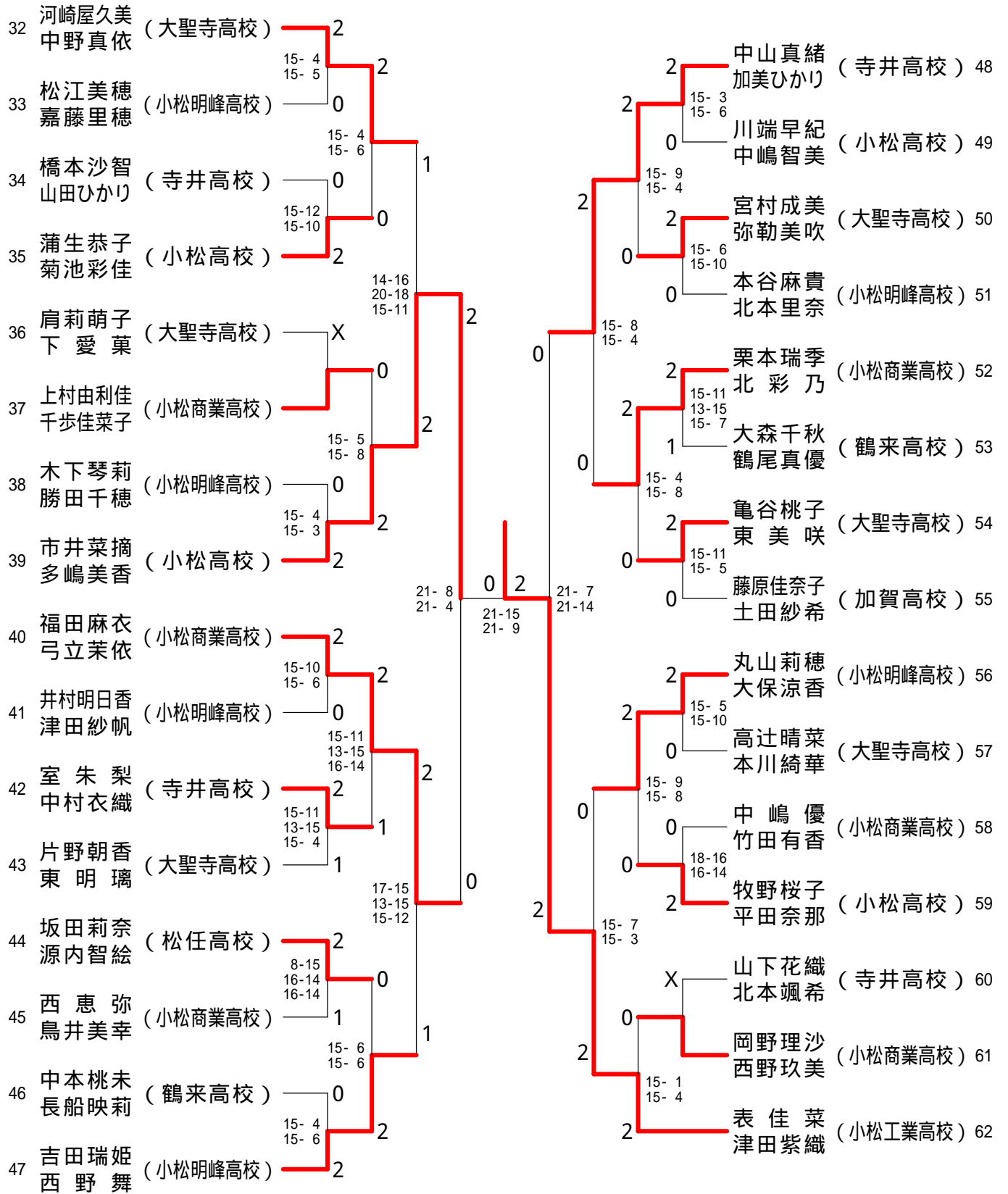

第45回県高等学校加賀地区バドミントン大会(個人戦)

平成23年4月29・30日 美川スポーツセンター

男子シングルス - 1

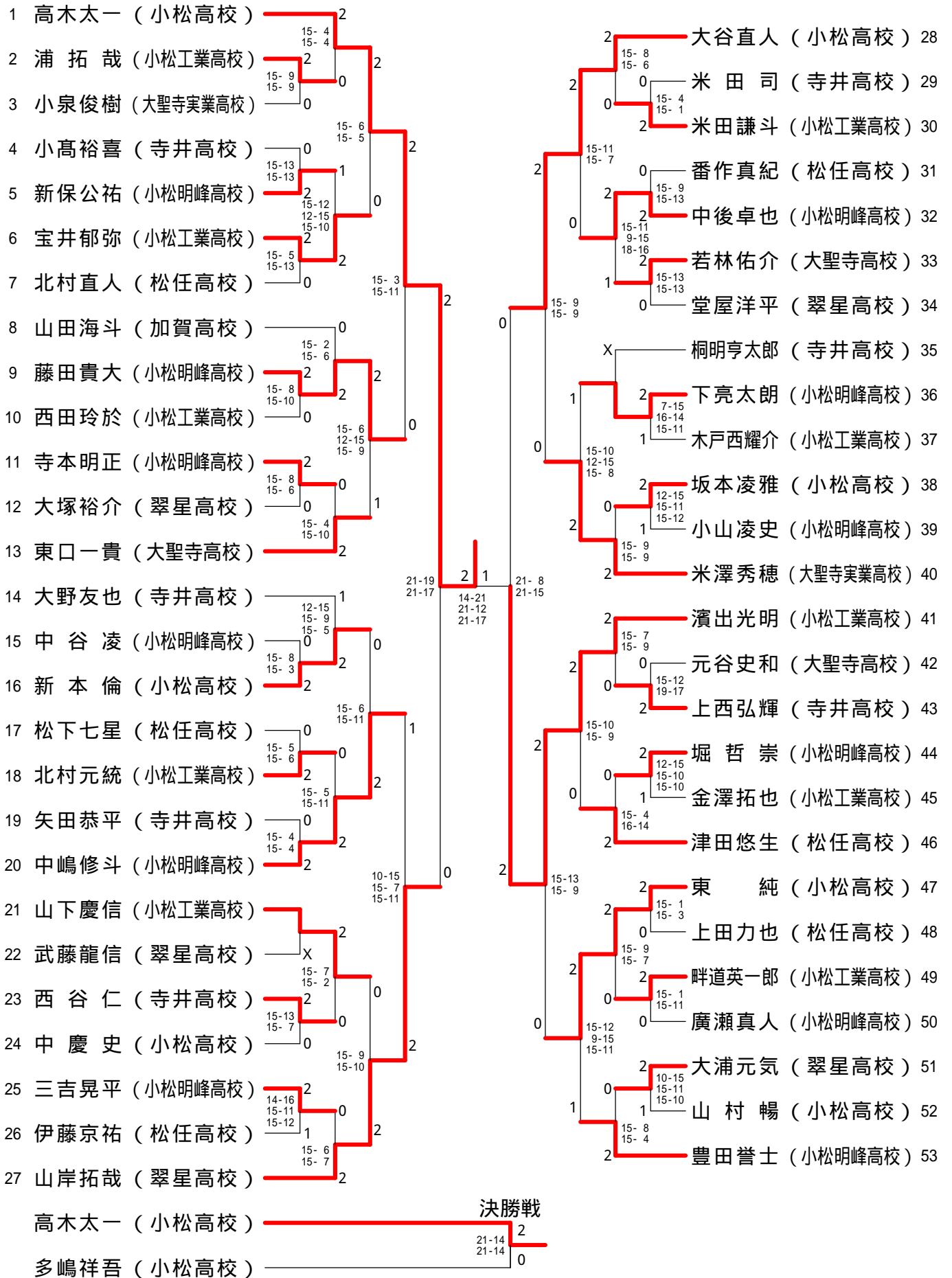

第45回県高等学校加賀地区バドミントン大会(個人戦)

平成23年4月29・30日 美川スポーツセンター

男子シングルス - 2

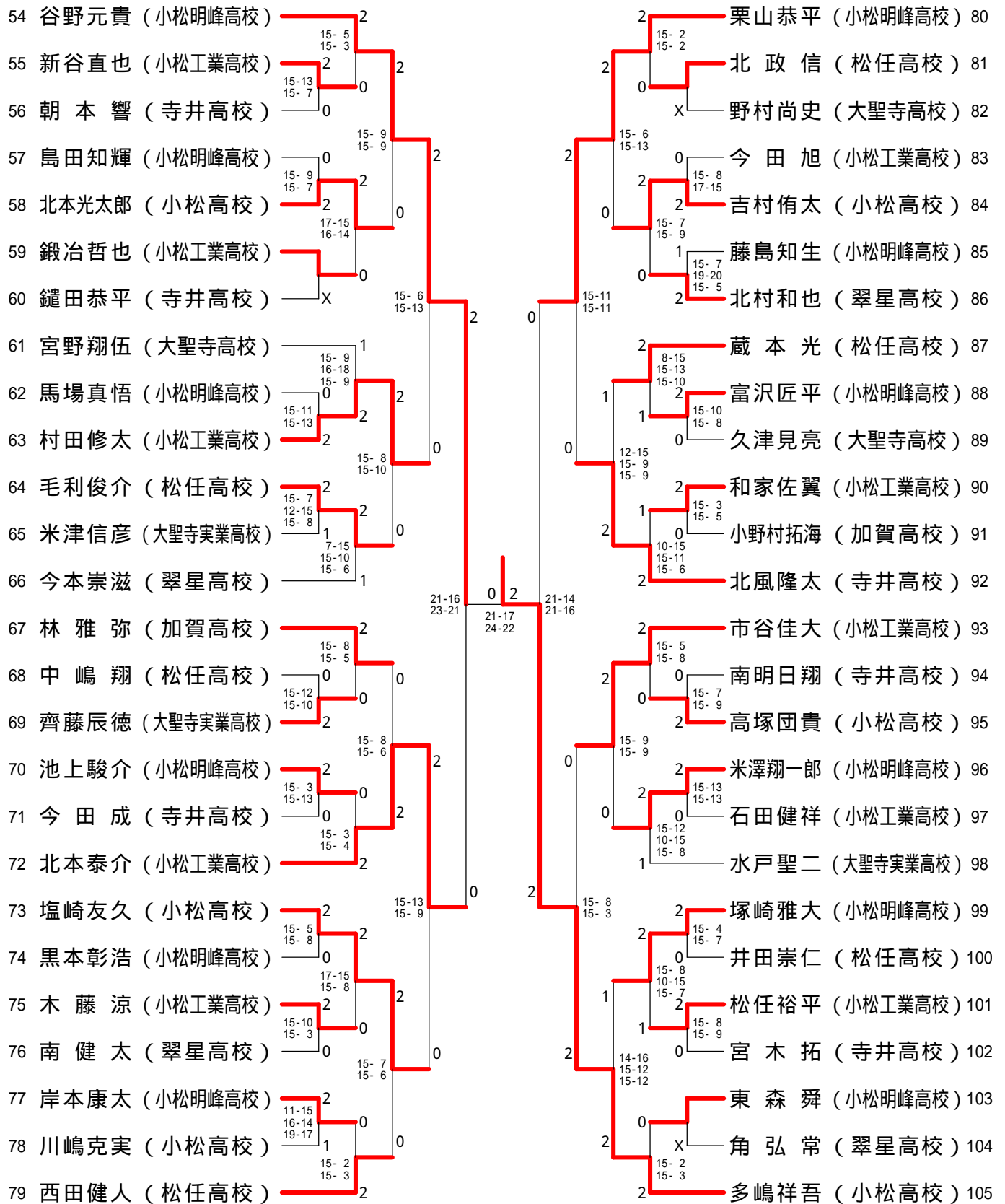

第45回県高等学校加賀地区バドミントン大会(個人戦)

平成23年4月29・30日 美川スポーツセンター

女子シングルス - 1

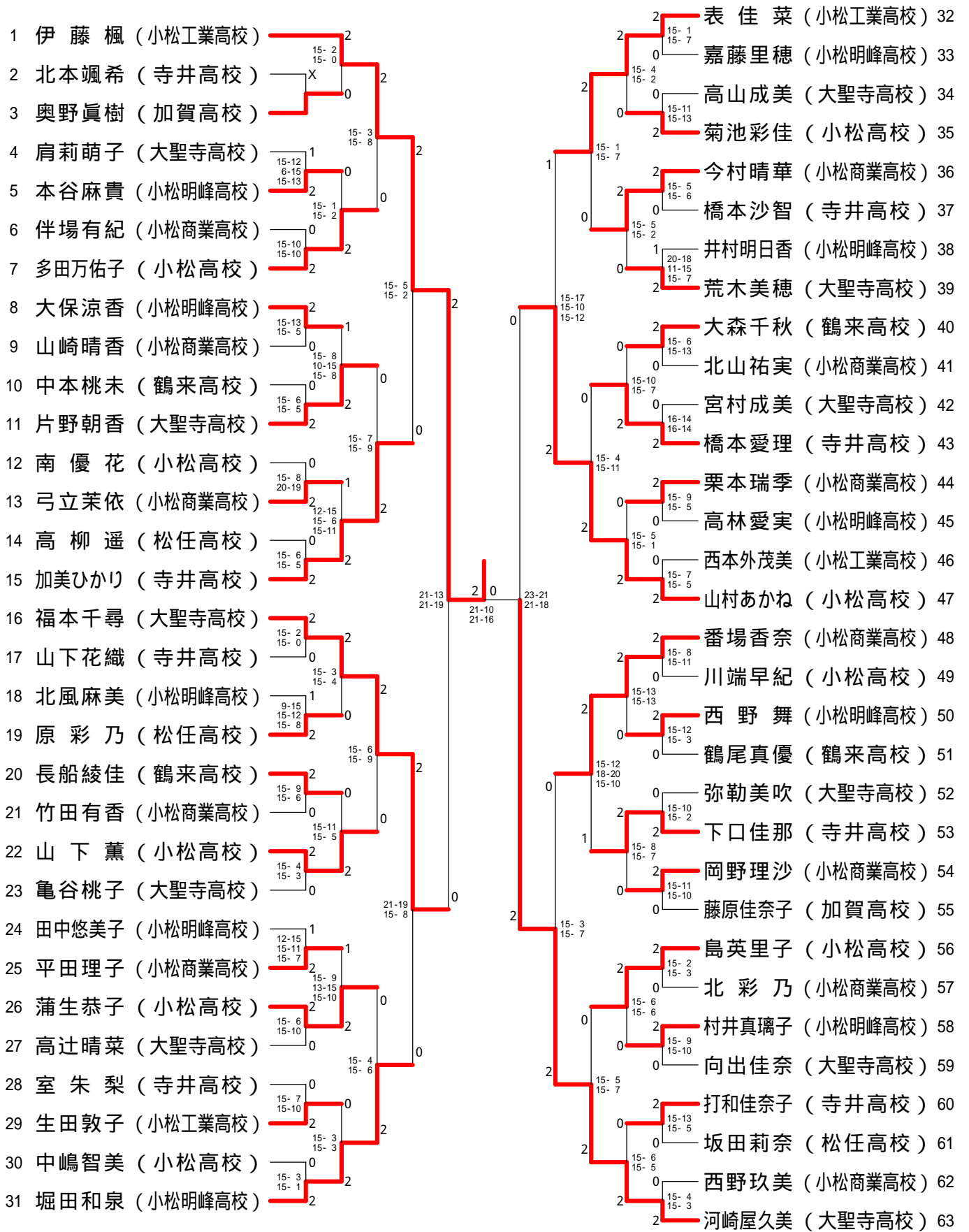

決勝戦



第45回県高等学校加賀地区バドミントン大会(個人戦)

平成23年4月29・30日 美川スポーツセンター

女子シングルス - 2

