

第33回松下杯争奪少年バドミントン大会

2017.07.01 金沢市総合体育館

種目	優勝	準優勝	三位	五位				
小学4年生以下	男子 おりいけ のりちか 折池 祝千可 (中央ジュニア)	みやした しょうご 宮下 翔伍 (金沢崎浦Wings)	かんだ まさはる 神田 勝栄 (中央ジュニア)	うたつ ととき 卯辰 季士 (金沢ジュニア)	おかだ りんたろう 岡田 倫太郎 (J. cats)	むかい いぶき 向井 維吹 (新神田ジュニア)	いまこし りょうた 今越 峻太 (おしのジュニア)	なかむら ごお 中村 剛 (中央ジュニア)
	女子 やまぐち かな 山口 栞菜 (大徳ジュニア)	たけなか みさき 竹中心咲 (金沢ジュニア)	あさひ こはる 朝日 心陽 (金沢崎浦Wings)	なかがわ あおい 中川 碧 (OKジュニア)	ひがし あみ 東 亜美 (J. cats)	あかいけ せいな 赤池 正夏 (新神田ジュニア)	さわだ ちはな 沢田 知華 (中央ジュニア)	さいとう なな 齋藤 菜奈 (大徳ジュニア)
小学5年生	男子 ごみかわ しゅう 五味川 柊 (大徳ジュニア)	かめだ たいち 亀田 太一 (金沢ジュニア)	まえだ はやと 前田 颯斗 (新神田ジュニア)	こばやし つよし 小林 強志 (中央ジュニア)	こじま りゅうた 小島 龍汰 (OKジュニア)	にしの れん 西野 蓮 (おしのジュニア)	おざき よしのぶ 尾崎 由啓 (金沢崎浦Wings)	ながたに かずあき 長谷 和暁 (OKジュニア)
	女子 もとむら ゆうな 本村 優奈 (大徳ジュニア)	わだ はるな 和田 春菜 (大徳ジュニア)	しげの さらさ 茂野 更沙 (OKジュニア)	なかむら あすか 中村 明日香 (金沢崎浦Wings)	たけうち りんか 竹内 梨花 (金沢ジュニア)	こだま ひなた 児玉 ひなた (新神田ジュニア)	よしたに かりな 吉谷 花里菜 (大浦ジュニア)	しみず るる 清水 琉々 (金沢ジュニア)
小学6年生	男子 あらい ひかる 荒井 輝 (金沢崎浦Wings)	なかがわ れん 中川 怜 (金沢崎浦Wings)	おりいけ ももろう 折池 萌々良 (中央ジュニア)	あさむら あおい 浅村 碧生 (金沢崎浦Wings)	いぐち けいた 井口 圭大 (大浦ジュニア)	あさい けいすけ 麻井 啓資 (大徳ジュニア)	もり ともあき 森 智彰 (金沢崎浦Wings)	こばやし しゅうや 小林 柊野 (金沢ジュニア)
	女子 はっとり みらい 服部 未来 (金沢ジュニア)	よこい みお 横井 実桜 (金沢崎浦Wings)	ほりぐち なゆ 堀口 奈祐 (OKジュニア)	なかやま ゆうり 中山 優里 (OKジュニア)	いたに あやの 伊谷 綾乃 (OKジュニア)	たか りかこ 高 理香心 (中央ジュニア)	かわぶち まい 川縁 真衣 (大浦ジュニア)	やまもと なつ 山本 奈都 (大浦ジュニア)
中学1年生	男子 おくむら りょうだい 奥村 涼大 (高岡中学校)	はむら たかき 羽村 崇希 (金沢ジュニア)	おまた はると 小又 遥斗 (医王山中学校)	むかいやま なおき 向山 直希 (泉中学校)	やすば こうせい 安場 孔星 (泉中学校)	のむら こうき 野村 昂生 (浅野川中学校)	そうだ あゆき 相田 歩輝 (金沢ジュニア)	しみず ともき 清水 智貴 (金沢錦丘中学校)
	女子 いしかわ えり 石川 映里 (高岡中学校)	みやした きょうか 宮下 恭佳 (高岡中学校)	たけうち ゆり 竹内 友梨 (金沢ジュニア)	いえむら もね 家村 桃寧 (紫錦台中学校)	せがわ さと 瀬川 咲百 (浅野川中学校)	やまもと みな 山本 未奈 (浅野川中学校)	にしや しずか 西谷 康 (浅野川中学校)	しみず さき 清水 咲来 (泉中学校)
中学2年生	男子 たがわ しょうご 田川 翔悟 (兼六中学校)	わだ りょうた 和田 遼太 (大徳中学校)	やまこし けんた 山越 絢太 (医王山中学校)	さわだ ひじり 沢田 聖 (浅野川中学校)	やまだ うこん 山田 右近 (星陵中学校)	かきうち ひろと 垣内 宏斗 (西南部中学校)	てらい たつや 寺井 達哉 (西南部中学校)	やまだ さこん 山田 左近 (金沢錦丘中学校)
	女子 まえさか ことり 前坂 琴里 (高岡中学校)	よしだ あゆみ 吉田 茜夕美 (高岡中学校)	てらだ あみか 寺田 彩美華 (浅野川中学校)	かめだ なゆ 亀田 奈柚 (金沢ジュニア)	いしとや かな 石戸谷 果菜 (浅野川中学校)	ひがし あき 東 亜紀 (浅野川中学校)	なかおか みすず 中岡 美寿々 (高岡中学校)	きぬかわ あい 絹川 藍 (浅野川中学校)

# 第33回松下杯争奪少年バドミントン大会

平成29年7月1日 金沢市総合体育館

小学4年生以下男子 Aブロック	折池	伊藤	前田	勝敗	順位
折池 祝千可 (中央ジュニア)		○ 21-0	○ 21-0	M 2-0 G 2-0 P 42-0	1
伊藤 千尋 (OKジュニア)	×		○ 21-13	M 1-1 G 1-1 P 21-34	2
前田 蒼空 (新神田ジュニア)	×	×		M 0-2 G 0-2 P 13-42	3

小学4年生以下男子 Bブロック	岡田	檜物	脇坂	林	勝敗	順位
岡田 倫太郎 (J. cats)		○ 21-1	○ 21-6	—	M 2-0 G 2-0 P 42-7	1
檜物 立樹 (大徳ジュニア)	×		—	×	M 0-2 G 0-2 P 2-42	4
脇坂 翔 (金沢崎浦Wings)	×		—	×	M 0-2 G 0-2 P 10-42	3
林 拓海 (大浦ジュニア)	—	○ 21-1	○ 21-4		M 2-0 G 2-0 P 42-5	2

小学4年生以下男子 Cブロック	吉岡	廣川	神田	塩谷	勝敗	順位
吉岡 拓馬 (OKジュニア)		○ 21-10	×	—	M 1-1 G 1-1 P 30-31	2
廣川 恵斗 (金沢ジュニア)	×		—	×	M 0-2 G 0-2 P 27-42	4
神田 勝栄 (中央ジュニア)	○ 21-9	—		○ 21-13	M 2-0 G 2-0 P 42-22	1
塩谷 頼実 (金沢崎浦Wings)	—	○ 21-17	×		M 1-1 G 1-1 P 34-38	3

小学4年生以下男子 Dブロック	浅森	前田	今越	勝敗	順位
浅森 大稀 (大浦ジュニア)		○ 21-17	×	M 1-1 G 1-1 P 29-38	2
前田 颯真 (OKジュニア)	×		×	M 0-2 G 0-2 P 21-42	3
今越 峻太 (おしのジュニア)	○ 21-8	○ 21-4		M 2-0 G 2-0 P 42-12	1

小学4年生以下男子 Eブロック	向井	羽場	早川	勝敗	順位
向井 維吹 (新神田ジュニア)		○ 21-4	○ 21-10	M 2-0 G 2-0 P 42-14	1
羽場 志穂 (OKジュニア)	×		×	M 0-2 G 0-2 P 9-42	3
早川 太晴 (J. cats)	×	○ 21-5		M 1-1 G 1-1 P 31-26	2

小学4年生以下男子 Fブロック	坂野	鈴木	児玉	宮下	勝敗	順位
坂野 楓芽 (中央ジュニア)		○ 21-10	○ 21-18	—	M 2-0 G 2-0 P 42-28	2
鈴木 笙平 (大浦ジュニア)	×		—	×	M 0-2 G 0-2 P 12-42	4
児玉 洸陽 (新神田ジュニア)	×		—	×	M 0-2 G 0-2 P 24-42	3
宮下 翔伍 (金沢崎浦Wings)	—	○ 21-2	○ 21-6		M 2-0 G 2-0 P 42-8	1

小学4年生以下男子 Gブロック	中村	児玉	古野	守田	勝敗	順位
中村 剛 (中央ジュニア)		○ 21-9	○ 21-15	—	M 2-0 G 2-0 P 42-24	1
児玉 太一陽 (新神田ジュニア)	×		—	×	M 0-2 G 0-2 P 20-42	4
古野 竜之介 (J. cats)	×		—	○ 21-8	M 1-1 G 1-1 P 36-29	2
守田 崇悟 (OKジュニア)	—	○ 21-11	×		M 1-1 G 1-1 P 29-32	3

小学4年生以下男子 Hブロック	久保	川島	卯辰	勝敗	順位
久保 和聖 (大徳ジュニア)		×	×	M 0-2 G 0-2 P 9-42	3
川島 伊吹 (金沢崎浦Wings)	○ 21-9		×	M 1-1 G 1-1 P 24-30	2
卯辰 季士 (金沢ジュニア)	○ 21-0	○ 21-3		M 2-0 G 2-0 P 42-3	1

# 第33回松下杯争奪少年バドミントン大会

平成29年7月1日 金沢市総合体育館

## 小学4年生以下男子 決勝トーナメント

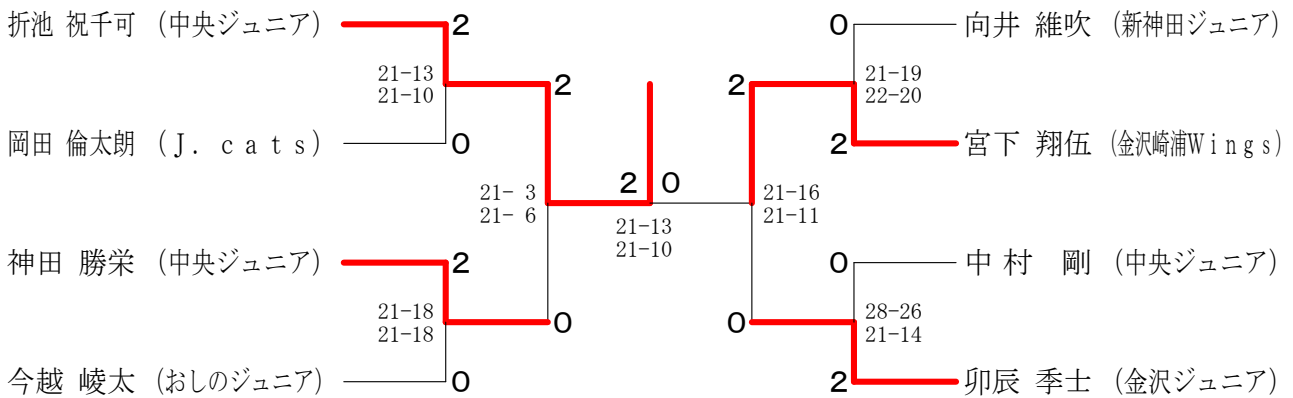

小学5年生男子 Aブロック	五味川	尾崎	小島	前田	勝敗	順位
五味川 柊 (大徳ジュニア)		○ 21- 2	○ 21- 4	○ 21-15	M 3-0 G 3-0 P 63-21	1
尾崎 由啓 (金沢崎浦Wings)	× 2-21		× 9-21	× 4-21	M 0-3 G 0-3 P 15-63	4
小島 龍汰 (OKジュニア)	× 4-21	○ 21- 9		× 6-21	M 1-2 G 1-2 P 31-51	3
前田 颯斗 (新神田ジュニア)	× 15-21	○ 21- 4	○ 21- 6		M 2-1 G 2-1 P 57-31	2

小学5年生男子 Bブロック	小林	西野	長谷	亀田	勝敗	順位
小林 強志 (中央ジュニア)		○ 21-19	○ 21- 1	× 10-21	M 2-1 G 2-1 P 52-41	2
西野 蓮 (おしのジュニア)	× 19-21		○ 21- 2	× 5-21	M 1-2 G 1-2 P 45-44	3
長谷 和暁 (OKジュニア)	× 1-21	× 2-21		× 3-21	M 0-3 G 0-3 P 6-63	4
亀田 太一 (金沢ジュニア)	○ 21-10	○ 21- 5	○ 21- 3		M 3-0 G 3-0 P 63-18	1

## 小学5年生男子 決勝トーナメント

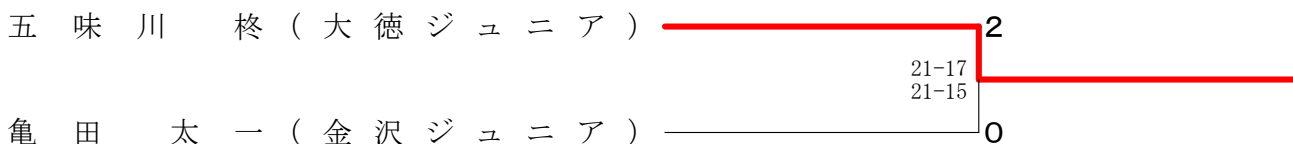

# 第33回松下杯争奪少年バドミントン大会

平成29年7月1日 金沢市総合体育館

小学6年生男子 Aブロック	荒井	星野	酒井	勝敗	順位
荒井 輝 (金沢崎浦Wings)		○	○	M 2-0 G 2-0 P 42-2	1
星野 遥斗 (金沢ジュニア)	×		○	M 1-1 G 1-1 P 21-27	2
酒井 豪杜 (大徳ジュニア)	×	×		M 0-2 G 0-2 P 8-42	3

小学6年生男子 Bブロック	井口	楠	嶋田	勝敗	順位
井口 圭大 (大浦ジュニア)		○	○	M 2-0 G 2-0 P 42-26	1
楠 知樹 (IHSジュニア)	×		×	M 0-2 G 0-2 P 24-42	3
嶋田 陽斗 (金沢ジュニア)	×	○		M 1-1 G 1-1 P 36-34	2

小学6年生男子 Cブロック	森	濱上	渡辺	鈴木	折池	勝敗	順位
森 智彰 (金沢崎浦Wings)		○	○	—	—	M 2-0 G 2-0 P 42-22	2
濱上 駿也 (おしのジュニア)	×		—	○	—	M 1-1 G 1-1 P 32-42	3
渡辺 凌空 (大徳ジュニア)	×			—	×	M 0-2 G 0-2 P 24-42	5
鈴木 隆旦 (大浦ジュニア)	—	×			×	M 0-2 G 0-2 P 26-44	4
折池 萌々良 (中央ジュニア)	—	—	○	○		M 2-0 G 2-0 P 42-16	1

小学6年生男子 Dブロック	浅村	安井	野村	沢田	小林	勝敗	順位
浅村 碧生 (金沢崎浦Wings)		○	○	—	—	M 2-0 G 2-0 P 42-18	1
安井 仁基 (おしのジュニア)	×		—	×	—	M 0-2 G 0-2 P 18-42	5
野村 海斗 (大浦ジュニア)	×			—	×	M 0-2 G 0-2 P 26-42	4
沢田 俊 (中央ジュニア)	—	○	—		×	M 1-1 G 1-1 P 34-33	3
小林 柊野 (金沢ジュニア)	—	—	○	○		M 2-0 G 2-0 P 42-27	2

小学6年生男子 Eブロック	麻井	浅森	濱里	勝敗	順位
麻井 啓資 (大徳ジュニア)		○	○	M 2-0 G 2-0 P 42-26	1
浅森 友陽 (大浦ジュニア)	×		×	M 0-2 G 0-2 P 19-42	3
濱里 日向 (金沢崎浦Wings)	×	○		M 1-1 G 1-1 P 38-31	2

小学6年生男子 Fブロック	廣瀬	煎田	中川	勝敗	順位
廣瀬 達也 (金沢ジュニア)		○	×	M 1-1 G 1-1 P 32-36	2
煎田 智己 (大徳ジュニア)	×		×	M 0-2 G 0-2 P 16-42	3
中川 怜 (金沢崎浦Wings)	○	○		M 2-0 G 2-0 P 42-12	1

## 小学6年生男子 決勝トーナメント

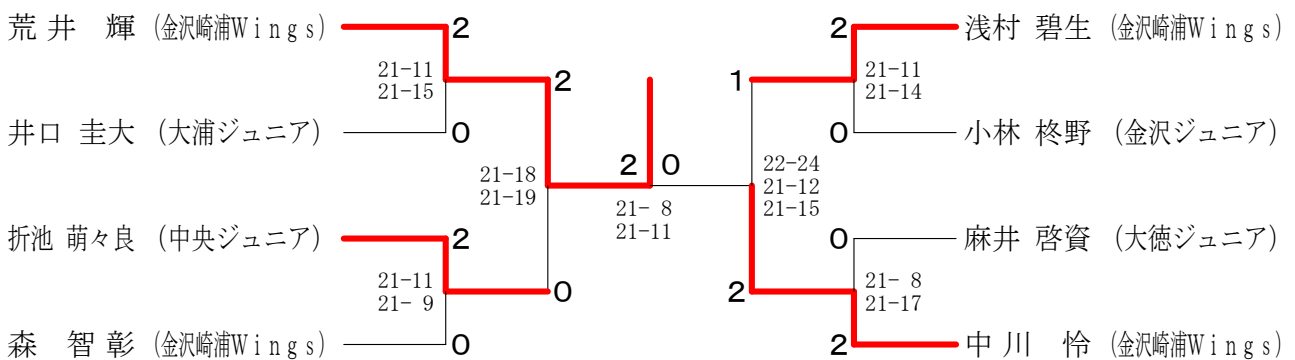

# 第33回松下杯争奪少年バドミントン大会

平成29年7月1日 金沢市総合体育館

小学4年生以下女子 Aブロック	山 口	玉 田	渡 邊	勝 敗	順位
山口 葉菜 (大徳ジュニア)		○ 21- 1	○ 21- 2	M 2-0 G 2-0 P 42-3	1
玉田 芽衣 (新神田ジュニア)	×		×	M 0-2 G 0-2 P 8-42	3
渡邊 桃子 (金沢ジュニア)	×	○ 21- 7		M 1-1 G 1-1 P 23-28	2

小学4年生以下女子 Bブロック	廣 川	徳 田	佐久間	勝 敗	順位
廣川 詩季 (金沢崎浦Wings)		×	×	M 0-2 G 0-2 P 24-42	3
徳田 優衣 (大浦ジュニア)	○ 21-10		○ 21- 6	M 2-0 G 2-0 P 42-16	1
佐久間 莉乃 (中央ジュニア)	○ 21-14	×		M 1-1 G 1-1 P 27-35	2

小学4年生以下女子 Cブロック	沼	新 田	廣 瀬	久 志	東	勝 敗	順位
沼 くるみ (OKジュニア)		○ 21- 4	○ 21-12	—	—	M 2-0 G 2-0 P 42-16	1
新田 悠月 (IHSジュニア)	×		—	×	—	M 0-2 G 0-2 P 9-42	5
廣瀬 香春 (大徳ジュニア)	×	—		—	×	M 0-2 G 0-2 P 30-42	4
久志 奈々華 (金沢ジュニア)	—	○ 21- 5	—		×	M 1-1 G 1-1 P 43-29	3
東 亜美 (J. cats)	—	—	○ 21-18	○ 24-22		M 2-0 G 2-0 P 45-40	2

小学4年生以下女子 Dブロック	朝 日	田 口	青 山	勝 敗	順位
朝日 心陽 (金沢崎浦Wings)		○ 21- 6	○ 21- 7	M 2-0 G 2-0 P 42-13	1
田口 紗花 (大浦ジュニア)	×		○ 21- 6	M 1-1 G 1-1 P 27-27	2
青山 純佳 (J. cats)	×	×		M 0-2 G 0-2 P 13-42	3

小学4年生以下女子 Eブロック	山 下	門 村	吉 岡	勝 敗	順位
山下 来愛 (新神田ジュニア)		×	○ 21- 2	M 1-1 G 1-1 P 31-23	2
門村 愛唯 (金沢ジュニア)	○ 21-10		○ 21- 1	M 2-0 G 2-0 P 42-11	1
吉岡 優花 (OKジュニア)	×	×		M 0-2 G 0-2 P 3-42	3

小学4年生以下女子 Fブロック	林	嶋 村	小柳津	勝 敗	順位
林 歩美 (金沢崎浦Wings)		○ 21-16	○ 21- 7	M 2-0 G 2-0 P 42-23	1
嶋村 里穂 (大徳ジュニア)	×		○ 21-10	M 1-1 G 1-1 P 37-31	2
小柳津 萌奈 (J. cats)	×	×		M 0-2 G 0-2 P 17-42	3

小学4年生以下女子 Gブロック	亀 山	大 森	沢 田	勝 敗	順位
亀山 心和 (金沢崎浦Wings)		○ 21- 3	×	M 1-1 G 1-1 P 29-24	2
大森 優奈 (大徳ジュニア)	×		×	M 0-2 G 0-2 P 4-42	3
沢田 知華 (中央ジュニア)	○ 21- 8	○ 21- 1		M 2-0 G 2-0 P 42-9	1

小学4年生以下女子 Hブロック	竹 中	山 本	源 大	勝 敗	順位
竹中 心咲 (金沢ジュニア)		○ 21- 6	○ 21- 3	M 2-0 G 2-0 P 42-9	1
山本 那優香 (中央ジュニア)	×		×	M 0-2 G 0-2 P 19-42	3
源大 朋香 (J. cats)	×	○ 21-13		M 1-1 G 1-1 P 24-34	2

# 第33回松下杯争奪少年バドミントン大会

平成29年7月1日 金沢市総合体育館

小学4年生以下女子 Iブロック	小川	小酒	塚本	勝敗	順位
小川 愛海 (大徳ジュニア)		○ 21-0	○ 21-15	M 2-0 G 2-0 P 42-15	1
小酒 莉緒奈 (金沢崎浦Wings)	×		×	M 0-2 G 0-2 P 7-42	3
塚本 のどか (大浦ジュニア)	×	○ 21-7		M 1-1 G 1-1 P 36-28	2

小学4年生以下女子 Jブロック	西東	赤池	政岡	三傳	本村	勝敗	順位
西東 紅咲 (大浦ジュニア)		×	○ 21-9	—	—	M 1-1 G 1-1 P 40-30	3
赤池 正夏 (新神田ジュニア)	○ 21-19		—	○ 21-7	—	M 2-0 G 2-0 P 42-26	2
政岡 陽菜 (おしのジュニア)	×	—		—	×	M 0-2 G 0-2 P 25-42	4
三傳 菜緒 (J. cats)	—	×	—		×	M 0-2 G 0-2 P 12-42	5
本村 陽奈 (大徳ジュニア)	—	—	○ 21-16	○ 21-5		M 2-0 G 2-0 P 42-21	1

小学4年生以下女子 Kブロック	齋藤	廣瀬	中村	山嶋	田中	勝敗	順位
齋藤 菜奈 (大徳ジュニア)		○ 23-21	○ 21-8	—	—	M 2-0 G 2-0 P 44-29	1
廣瀬 綾夏 (金沢ジュニア)	×		—	×	—	M 0-2 G 0-2 P 35-44	4
中村 未菜 (大浦ジュニア)	×	—		—	×	M 0-2 G 0-2 P 19-42	5
山嶋 千晴 (中央ジュニア)	—	○ 21-14	—		×	M 1-1 G 1-1 P 39-35	3
田中 優花 (金沢崎浦Wings)	—	—	○ 21-11	○ 21-18		M 2-0 G 2-0 P 42-29	2

小学4年生以下女子 Lブロック	岡田	煎田	前田	勝敗	順位
岡田 実空 (J. cats)		○ 21-17	○ 21-5	M 2-0 G 2-0 P 42-22	1
煎田 亜花里 (大徳ジュニア)	×		×	M 0-2 G 0-2 P 33-42	3
前田 祐華 (新神田ジュニア)	×	○ 21-16		M 1-1 G 1-1 P 26-37	2

小学4年生以下女子 Mブロック	滝谷	尾崎	中川	勝敗	順位
滝谷 真奈 (大浦ジュニア)		○ 21-8	×	M 1-1 G 1-1 P 26-29	2
尾崎 由佳子 (金沢崎浦Wings)	×		×	M 0-2 G 0-2 P 12-42	3
中川 碧 (OKジュニア)	○ 21-5	○ 21-4		M 2-0 G 2-0 P 42-9	1

## 小学4年生以下女子 決勝トーナメント

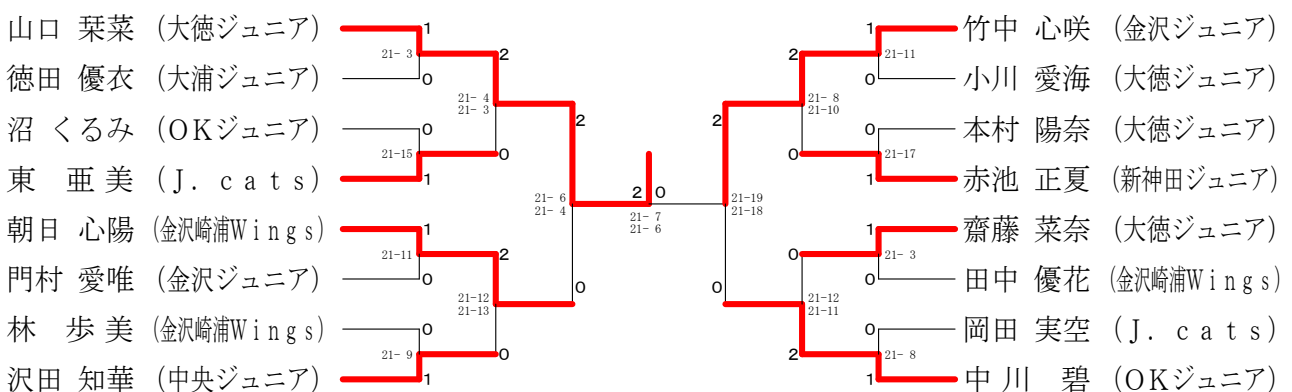

# 第33回松下杯争奪少年バドミントン大会

平成29年7月1日 金沢市総合体育館

小学5年生女子 Aブロック	本村	伊藤	高橋	勝敗	順位
本村 優奈 (大徳ジュニア)	○	○	M 2-0 G 2-0 P 42-2	1	
伊藤 朝咲陽 (OKジュニア)	×	○	M 1-1 G 1-1 P 23-35	2	
高橋 だいな (金沢崎浦Wings)	×	×	M 0-2 G 0-2 P 14-42	3	

小学5年生女子 Bブロック	高島	進村	林	竹内	勝敗	順位
高島 真輝 (大浦ジュニア)	○	○	—	M 2-0 G 2-0 P 42-27	2	
進村 美結 (新神田ジュニア)	×	—	×	M 0-2 G 0-2 P 22-42	3	
林 千里 (金沢崎浦Wings)	×	—	×	M 0-2 G 0-2 P 18-42	4	
竹内 梨花 (金沢ジュニア)	—	○	○	M 2-0 G 2-0 P 42-13	1	

小学5年生女子 Cブロック	吉谷	土山	藤川留那	宮本	勝敗	順位
吉谷 花里菜 (大浦ジュニア)	○	○	—	M 2-0 G 2-0 P 42-11	1	
土山 未遥 (金沢ジュニア)	×	—	○	M 1-1 G 1-1 P 25-40	3	
藤川留那 (中央ジュニア)	×	—	×	M 0-2 G 0-2 P 21-42	4	
宮本 葉温 (OKジュニア)	—	×	○	M 1-1 G 1-1 P 40-35	2	

小学5年生女子 Dブロック	小杉	丸山	田中	茂野	勝敗	順位
小杉 真由華 (J. cats)	○	×	—	M 1-1 G 1-1 P 43-37	2	
丸山 里紗 (IHSジュニア)	×	—	×	M 0-2 G 0-2 P 18-42	4	
田中 愛莉 (金沢崎浦Wings)	○	—	×	M 1-1 G 1-1 P 29-43	3	
茂野 更沙 (OKジュニア)	—	○	○	M 2-0 G 2-0 P 42-10	1	

小学5年生女子 Eブロック	和田	松村	大塚	勝敗	順位
和田 春菜 (大徳ジュニア)	○	○	M 2-0 G 2-0 P 42-11	1	
松村 実々花 (金沢崎浦Wings)	×	×	M 0-2 G 0-2 P 13-42	3	
大塚 千里 (OKジュニア)	×	○	M 1-1 G 1-1 P 26-28	2	

小学5年生女子 Fブロック	塩谷	町	藤川留唯	児玉	勝敗	順位
塩谷 知世 (金沢崎浦Wings)	○	○	—	M 2-0 G 2-0 P 42-17	2	
町 優佳 (大浦ジュニア)	×	—	×	M 0-2 G 0-2 P 22-42	3	
藤川留唯 (中央ジュニア)	×	—	×	M 0-2 G 0-2 P 10-42	4	
児玉 ひなた (新神田ジュニア)	—	○	○	M 2-0 G 2-0 P 42-15	1	

小学5年生女子 Gブロック	西野	山川	小泉紗那	清水	勝敗	順位
西野 由夏 (大浦ジュニア)	○	○	—	M 2-0 G 2-0 P 42-7	2	
山川 美琴 (大徳ジュニア)	×	—	×	M 0-2 G 0-2 P 11-42	3	
小泉紗那 (中央ジュニア)	×	—	×	M 0-2 G 0-2 P 11-42	3	
清水 琉々 (金沢ジュニア)	—	○	○	M 2-0 G 2-0 P 42-15	1	

小学5年生女子 Hブロック	玉田	笹谷	中村	勝敗	順位
玉田 未来 (新神田ジュニア)	○	×	M 1-1 G 1-1 P 5-21	2	
笹谷 小羽 (OKジュニア)	×	×	M 0-2 G 0-2 P 0-0	3	
中村 明日香 (金沢崎浦Wings)	○	○	M 2-0 G 2-0 P 21-5	1	

# 第33回松下杯争奪少年バドミントン大会

平成29年7月1日 金沢市総合体育館

小学6年生女子 Aブロック	服部	苗代	辰田	中	勝敗	順位
服部 未来 (金沢ジュニア)	○	○	—	M 2-0 G 2-0 P 42-2	1	
苗代 杏菜 (大徳ジュニア)	×	—	×	M 0-2 G 0-2 P 9-42	4	
辰田 湖晴 (大浦ジュニア)	×	—	×	M 0-2 G 0-2 P 10-42	3	
中 知優 (OKジュニア)	—	○	○	M 2-0 G 2-0 P 42-17	2	

小学6年生女子 Bブロック	山下	久保	松田	伊谷	勝敗	順位
山下 葉奈 (おしのジュニア)	○	○	—	M 2-0 G 2-0 P 42-19	2	
久保 紬香 (大浦ジュニア)	×	—	×	M 0-2 G 0-2 P 11-42	4	
松田 莉奈 (金沢崎浦Wings)	×	—	×	M 0-2 G 0-2 P 25-42	3	
伊谷 綾乃 (OKジュニア)	—	○	○	M 2-0 G 2-0 P 42-17	1	

小学6年生女子 Cブロック	川縁	村山	大澤	小林	勝敗	順位
川縁 真衣 (大浦ジュニア)	○	○	—	M 2-0 G 2-0 P 42-11	1	
村山 育満 (OKジュニア)	×	—	×	M 0-2 G 0-2 P 17-42	4	
大澤 亜美 (金沢ジュニア)	×	—	×	M 0-2 G 0-2 P 23-42	3	
小林 衣月 (大徳ジュニア)	—	○	○	M 2-0 G 2-0 P 42-29	2	

小学6年生女子 Dブロック	宮本	小林	中村	堀口	勝敗	順位
宮本 紗希 (金沢ジュニア)	○	○	—	M 2-0 G 2-0 P 42-29	2	
小林 遥香 (大浦ジュニア)	×	—	×	M 0-2 G 0-2 P 18-42	3	
中村 咲菜 (大浦ジュニア)	×	—	×	M 0-2 G 0-2 P 16-42	4	
堀口 奈祐 (OKジュニア)	—	○	○	M 2-0 G 2-0 P 42-5	1	

小学6年生女子 Eブロック	高	中西	池下	高島	勝敗	順位
高 理香心 (中央ジュニア)	○	○	—	M 2-0 G 2-0 P 42-11	1	
中西 さくら (OKジュニア)	×	—	×	M 0-2 G 0-2 P 17-42	3	
池下 桃菜 (大浦ジュニア)	×	—	×	M 0-2 G 0-2 P 4-42	4	
高島 凜音 (金沢ジュニア)	—	○	○	M 2-0 G 2-0 P 42-10	2	

小学6年生女子 Fブロック	岩崎	中尾	中村	横井	勝敗	順位
岩崎 百花 (大浦ジュニア)	×	○	—	M 1-1 G 1-1 P 38-24	2	
中尾 来未 (大徳ジュニア)	○	—	×	M 1-1 G 1-1 P 32-38	3	
中村 朱里 (新神田ジュニア)	×	—	×	M 0-2 G 0-2 P 7-42	4	
横井 実桜 (金沢崎浦Wings)	—	○	○	M 2-0 G 2-0 P 42-15	1	

小学6年生女子 Gブロック	山本	國原	早川	森田	勝敗	順位
山本 奈都 (大浦ジュニア)	○	○	—	M 2-0 G 2-0 P 42-12	1	
國原 千明 (OKジュニア)	×	—	×	M 0-2 G 0-2 P 19-42	3	
早川 文菜 (J. cats)	×	—	×	M 0-2 G 0-2 P 17-42	4	
森田 真帆 (金沢ジュニア)	—	○	○	M 2-0 G 2-0 P 42-24	2	

小学6年生女子 Hブロック	吉嶋	山知	滝谷	中山	勝敗	順位
吉嶋 心花 (大徳ジュニア)	×	○	—	M 1-1 G 1-1 P 40-30	2	
山知 莉奈 (金沢崎浦Wings)	○	—	×	M 1-1 G 1-1 P 21-40	3	
滝谷 夏 (大浦ジュニア)	×	—	×	M 0-2 G 0-2 P 10-42	4	
中山 優里 (OKジュニア)	—	○	○	M 2-0 G 2-0 P 42-1	1	



# 第33回松下杯争奪少年バドミントン大会

平成29年7月1日 金沢市総合体育館

## 小学5年生女子 決勝トーナメント

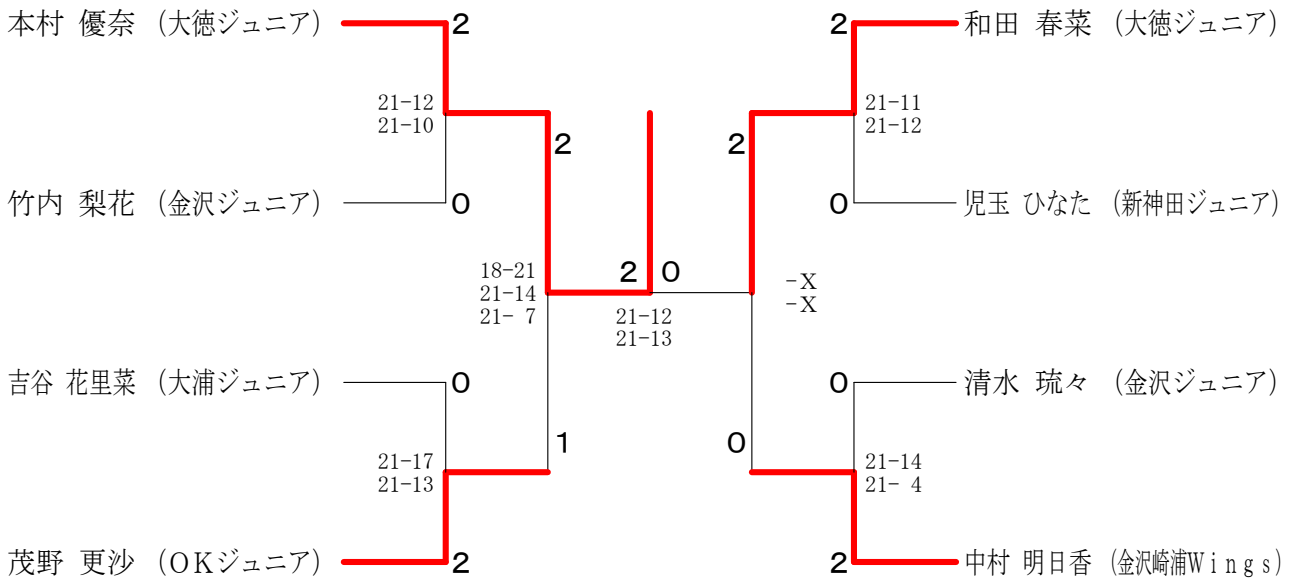

## 小学6年生女子 決勝トーナメント

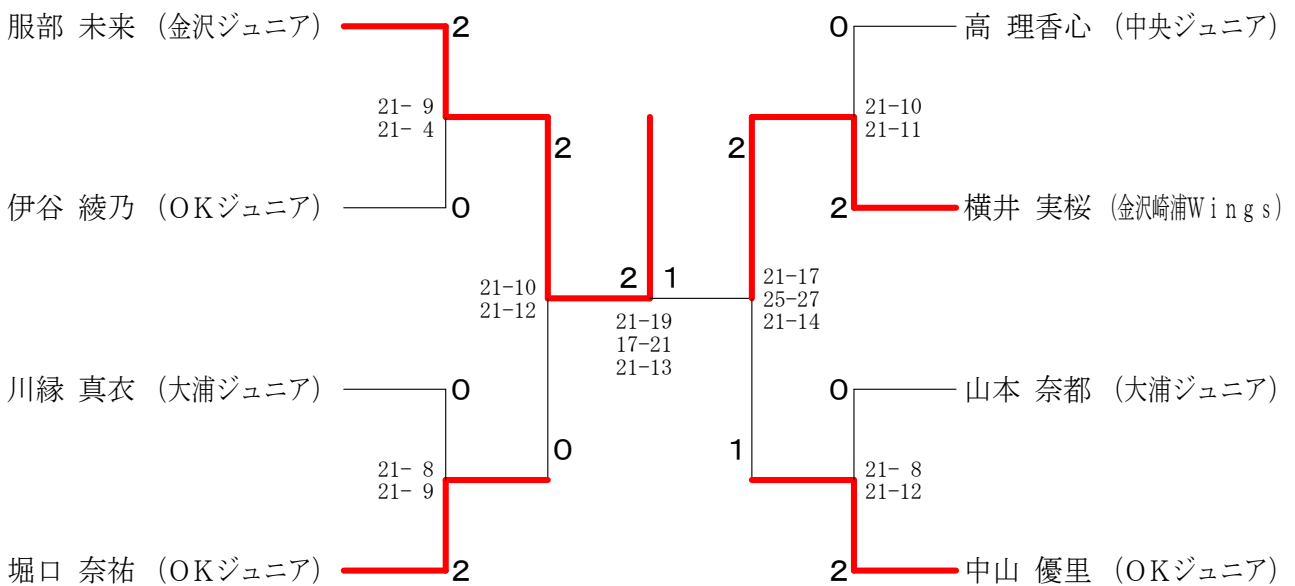

# 第33回松下杯争奪少年バドミントン大会

平成29年7月1日 金沢市総合体育館

## 中学1年生男子

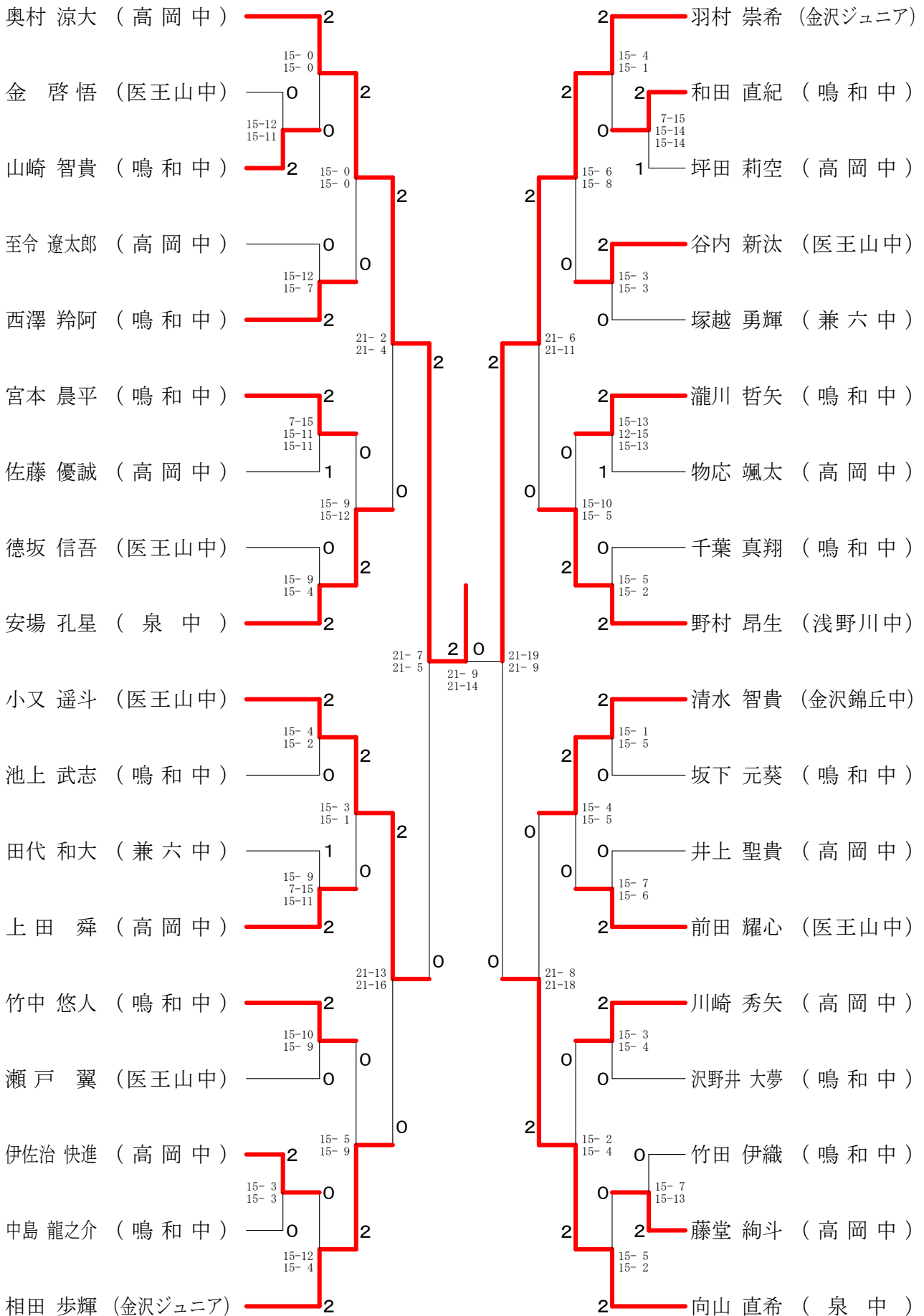

# 第33回松下杯争奪少年バドミントン大会

平成29年7月1日 金沢市総合体育館

## 中学2年生男子

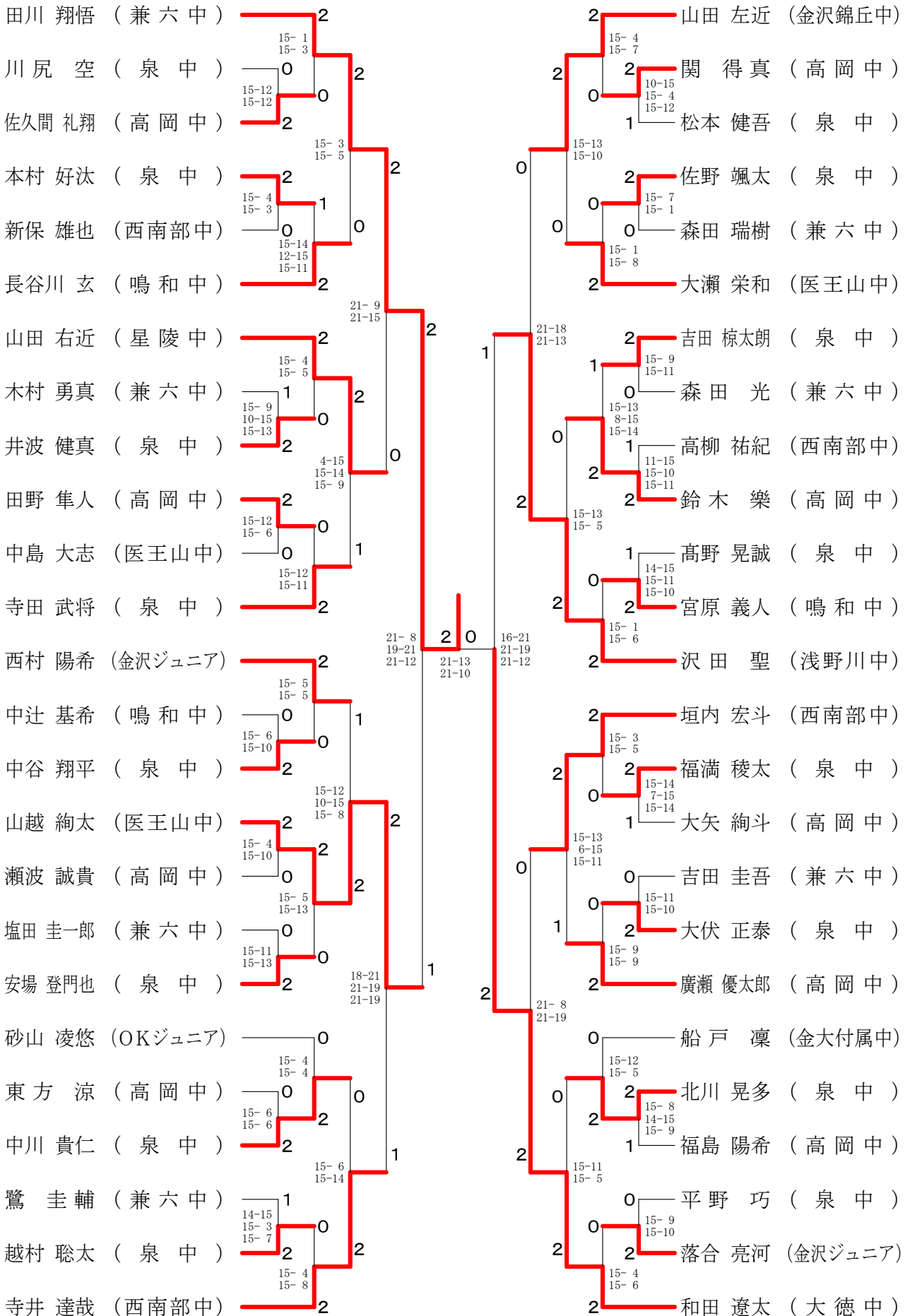

# 第33回松下杯争奪少年バドミントン大会

平成29年7月1日 金沢市総合体育館

## 中学1年生女子

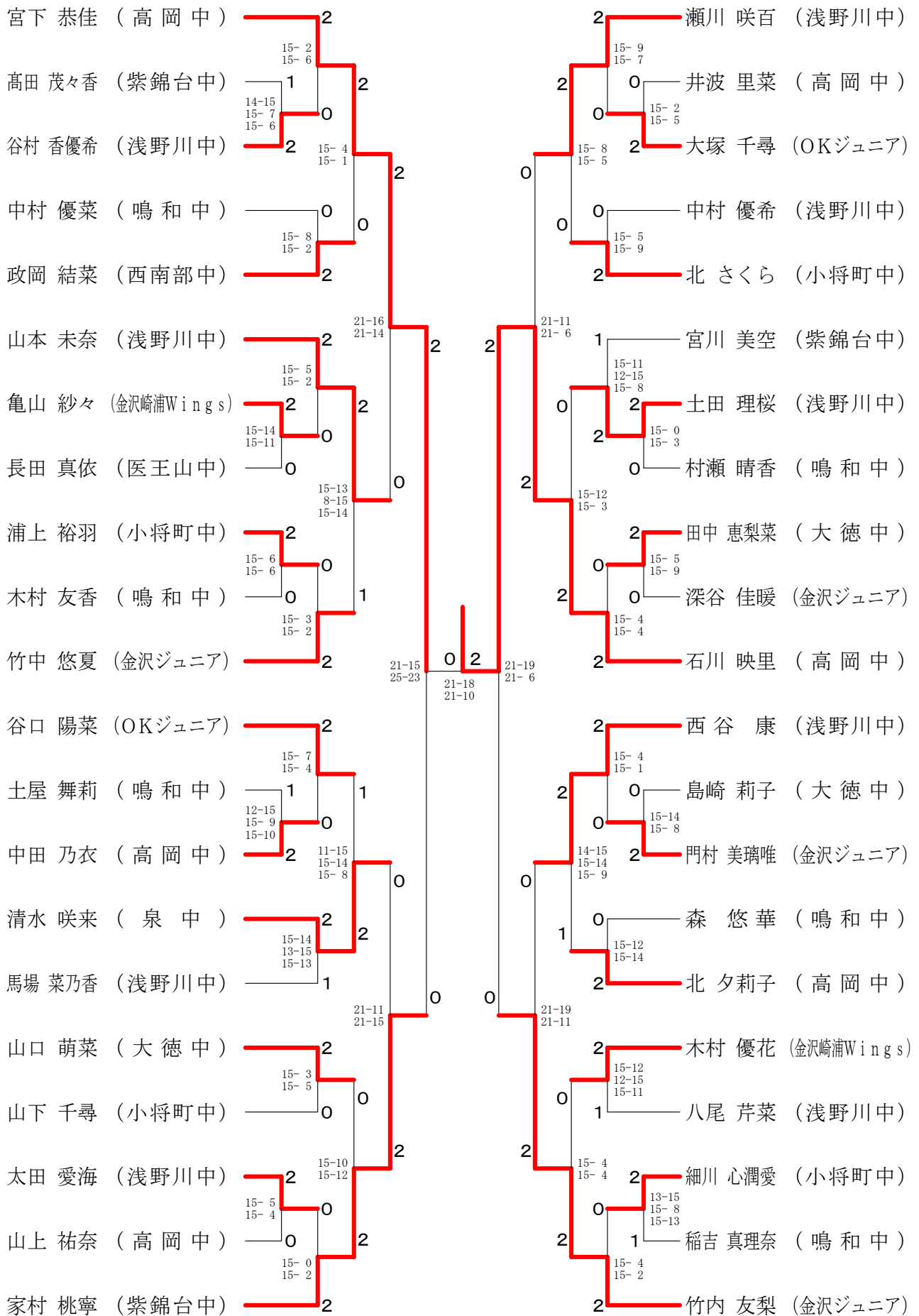

# 第33回松下杯争奪少年バドミントン大会

平成29年7月1日 金沢市総合体育館

## 中学2年生女子-1

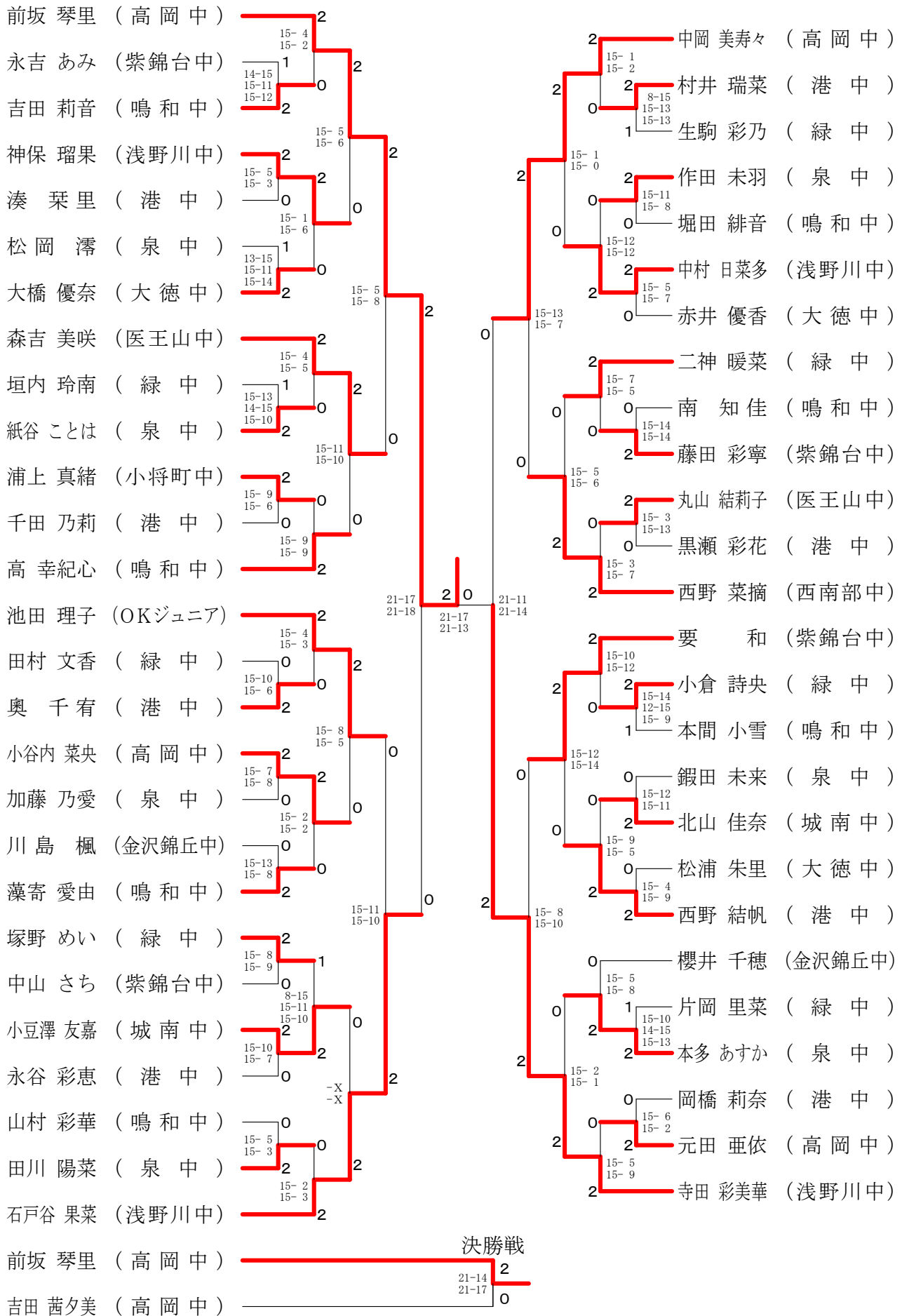

# 第33回松下杯争奪少年バドミントン大会

平成29年7月1日 金沢市総合体育館

## 中学2年生女子-2

