

平成 28 年度金沢地区高等学校バドミントン選手権大会

2016.04.23~24,29 金沢市総合体育館

種 目	優 勝	準 優 勝	三 位	
男子団体	金市工業	金沢学院	県立工業	金沢二水
女子団体	金沢向陽	金沢学院	星稜	金沢商業
男子複	つちひら はじめ 土平 孟 どうもと ゆきや 堂本 侑也 (金沢学院)	たにの ゆうた 谷野 悠太 たかぎ けんしん 高木 健心 (金市工業)	かとう れい 加藤 黎 いとう りつえい 伊藤 吏永 (金市工業)	はしづめ ゆうすけ 橋爪 悠輔 たかしま こうき 高嶋 孝気 (金沢学院)
男子単	つちひら はじめ 土平 孟 (金沢学院)	たにの ゆうた 谷野 悠太 (金市工業)	いとう りつえい 伊藤 吏永 (金市工業)	たにぐち りょうま 谷口 諒真 (金市工業)
女子複	おおいえ なつき 大家 夏稀 こうぞ もえ 楮 萌 (金沢向陽)	ちょうまる あゆこ 長丸 彩由子 ほり ことの 堀 琴乃 (金沢学院)	なんぶ いちか 南部 一伽 たかの あみ 高野 亜美 (金沢向陽)	しおたに ゆい 塩谷 唯 たかやま みづき 高山 美月 (金沢学院)
女子単	おおいえ なつき 大家 夏稀 (金沢向陽)	なんぶ いちか 南部 一伽 (金沢向陽)	たかの あみ 高野 亜美 (金沢向陽)	こうぞ もえ 楮 萌 (金沢向陽)

平成28年度金沢地区高等学校バドミントン選手権大会（男子団体）

平成28年4月23日 金沢市総合体育館

男子団体

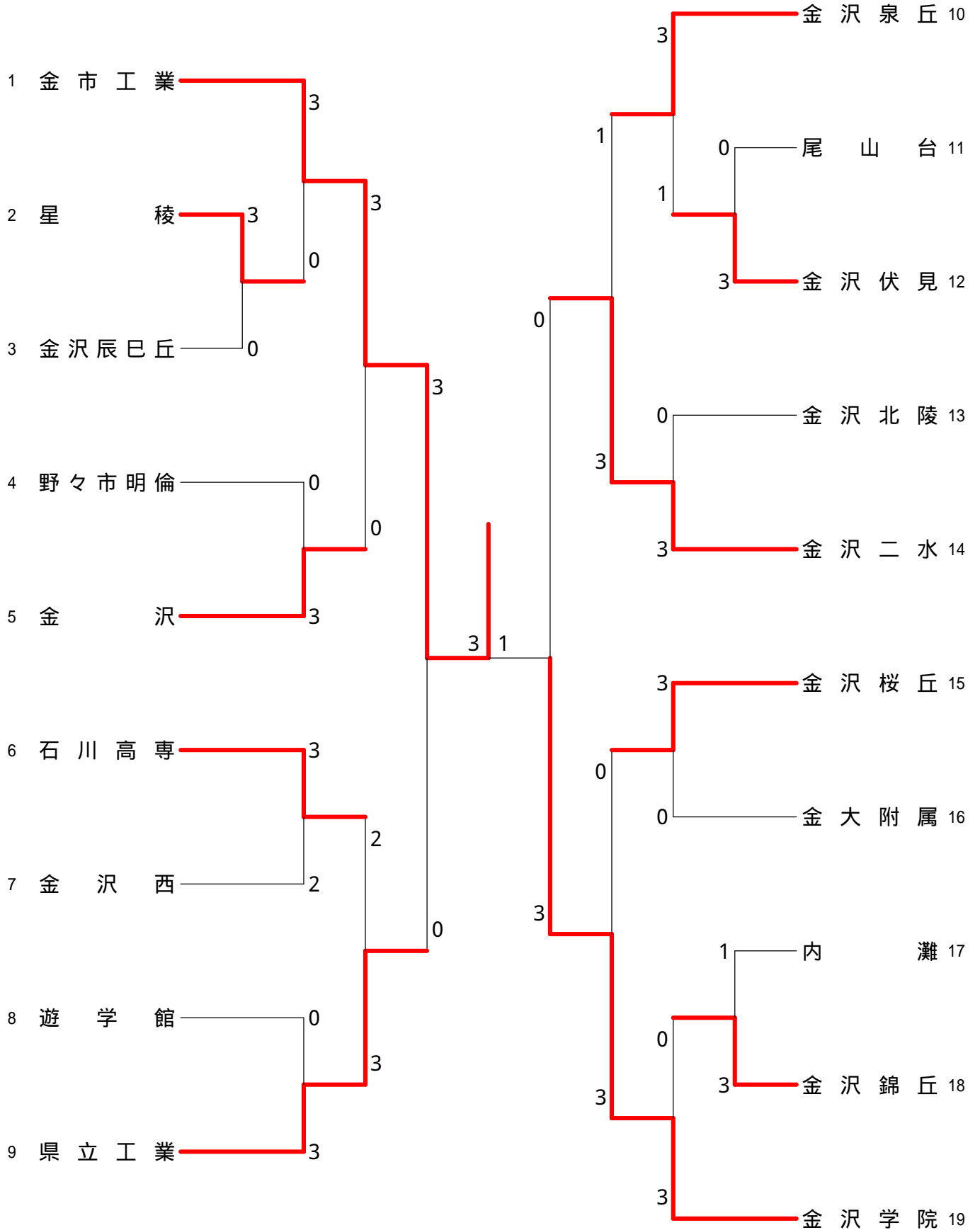

平成28年度金沢地区高等学校バドミントン選手権大会（女子団体）

平成28年4月23日 金沢市総合体育館

女子団体

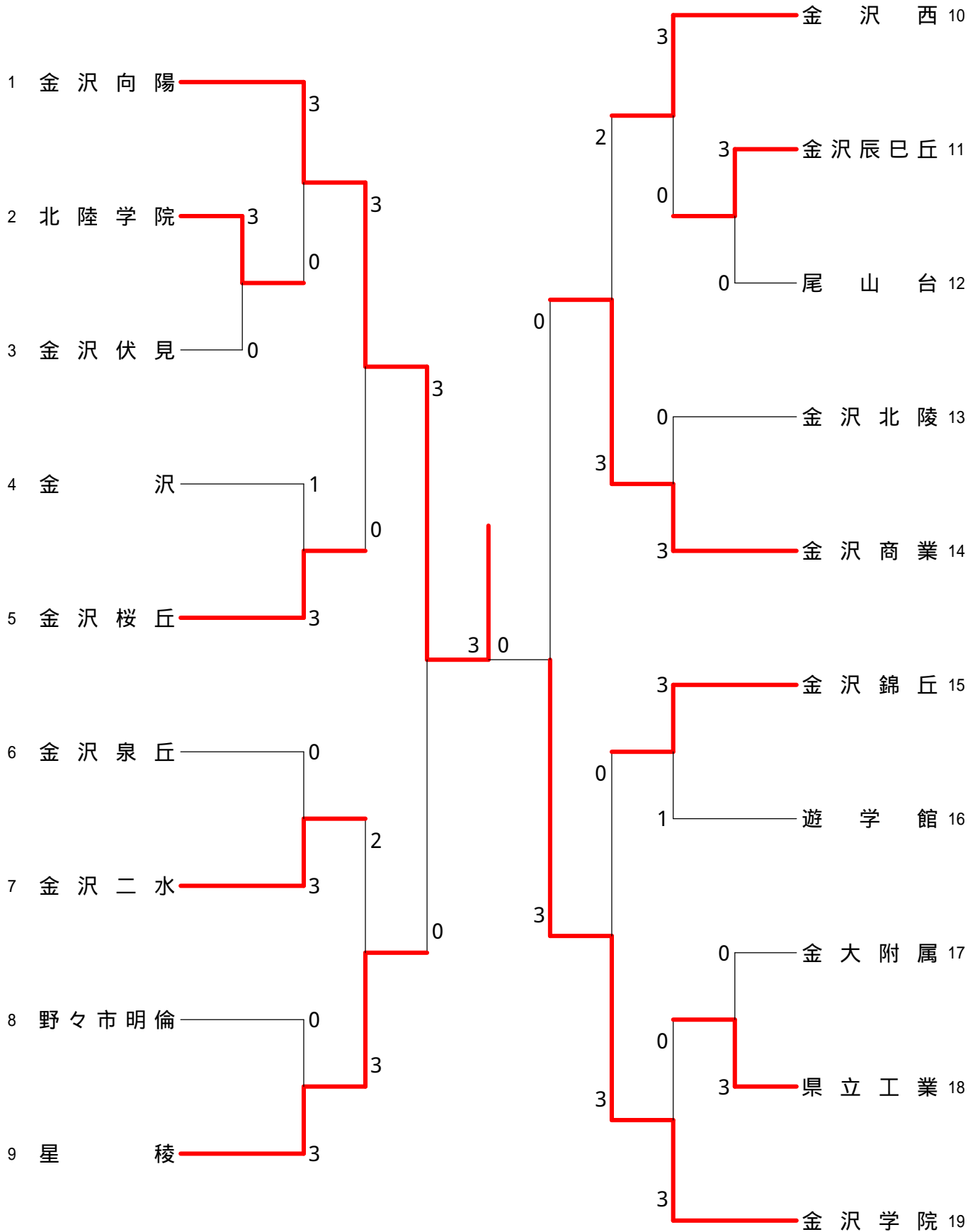

<p>試合番号 MT - 1</p> <p>星 稜 3 - 0 金沢辰巳丘</p> <p>中嶋 悠人 2 $\left(\begin{smallmatrix} 21-8 \\ 21-7 \end{smallmatrix} \right)$ 0 村田 樹彦 古坂 大輔 2 $\left(\begin{smallmatrix} 21-7 \\ 21-7 \end{smallmatrix} \right)$ 0 太田 拓希</p> <p>中山 翼 2 $\left(\begin{smallmatrix} 21-13 \\ 21-11 \end{smallmatrix} \right)$ 0 山口 紘弥 嵐 哉明 2 $\left(\begin{smallmatrix} 21-11 \\ 21-11 \end{smallmatrix} \right)$ 0 山下 裕也</p> <p>岡田爽太郎 2 $\left(\begin{smallmatrix} 21-11 \\ 21-10 \end{smallmatrix} \right)$ 0 中川 利優</p> <p>中山 翼 $\left(\begin{smallmatrix} \\ \end{smallmatrix} \right)$ 山口 紘弥</p> <p>古坂 大輔 $\left(\begin{smallmatrix} \\ \end{smallmatrix} \right)$ 山下 裕也</p>	<p>試合番号 MT - 2</p> <p>金沢伏見 3 - 0 尾 山 台</p> <p>泉 隼登 2 $\left(\begin{smallmatrix} 21-14 \\ 16-21 \end{smallmatrix} \right)$ 0 中村 賢人 中江 駿矢 2 $\left(\begin{smallmatrix} 21-8 \\ 21-8 \end{smallmatrix} \right)$ 0 櫻木 史哉</p> <p>高山 昂希 2 $\left(\begin{smallmatrix} 21-10 \\ 21-8 \end{smallmatrix} \right)$ 0 石本 翔英 藤井 暁生 2 $\left(\begin{smallmatrix} 21-10 \\ 21-8 \end{smallmatrix} \right)$ 0 米田 健作</p> <p>新田町 泰成 2 $\left(\begin{smallmatrix} 21-12 \\ 21-17 \end{smallmatrix} \right)$ 0 玉村 悠真</p> <p>高山 昂希 $\left(\begin{smallmatrix} \\ \end{smallmatrix} \right)$ 石本 翔英</p> <p>泉 隼登 $\left(\begin{smallmatrix} \\ \end{smallmatrix} \right)$ 中村 賢人</p>	<p>試合番号 MT - 3</p> <p>金沢錦丘 3 - 1 内 灘</p> <p>上田 優真 2 $\left(\begin{smallmatrix} 21-18 \\ 21-7 \end{smallmatrix} \right)$ 0 増子 翔太 中原 海斗 2 $\left(\begin{smallmatrix} 21-18 \\ 21-7 \end{smallmatrix} \right)$ 0 出島 和輝</p> <p>宝田 和也 1 $\left(\begin{smallmatrix} 17-21 \\ 21-18 \\ 16-21 \end{smallmatrix} \right)$ 2 辻 朋宏 内村 福 2 $\left(\begin{smallmatrix} 21-10 \\ 16-21 \end{smallmatrix} \right)$ 2 高島 航輝</p> <p>向 悠汰 2 $\left(\begin{smallmatrix} 21-10 \\ 21-15 \end{smallmatrix} \right)$ 0 増子 翔太</p> <p>上田 優真 2 $\left(\begin{smallmatrix} 21-8 \\ 21-17 \end{smallmatrix} \right)$ 0 出島 和輝</p> <p>中原 海斗 $\left(\begin{smallmatrix} \\ \end{smallmatrix} \right)$ 辻 朋宏</p>
<p>試合番号 MT - 4</p> <p>金市工業 3 - 0 星 稜</p> <p>加藤 黎 2 $\left(\begin{smallmatrix} 21-8 \\ 21-15 \end{smallmatrix} \right)$ 0 古坂 大輔 伊藤 吏永 2 $\left(\begin{smallmatrix} 21-8 \\ 21-15 \end{smallmatrix} \right)$ 0 延命 拓海</p> <p>高木 健心 2 $\left(\begin{smallmatrix} 21-10 \\ 21-10 \end{smallmatrix} \right)$ 0 岡田爽太郎 谷野 悠太 2 $\left(\begin{smallmatrix} 21-10 \\ 21-10 \end{smallmatrix} \right)$ 0 嵐 哉明</p> <p>谷口 諒真 2 $\left(\begin{smallmatrix} 21-8 \\ 21-7 \end{smallmatrix} \right)$ 0 中山 翼</p> <p>伊藤 吏永 $\left(\begin{smallmatrix} \\ \end{smallmatrix} \right)$ 岡田爽太郎</p> <p>谷野 悠太 $\left(\begin{smallmatrix} \\ \end{smallmatrix} \right)$ 嵐 哉明</p>	<p>試合番号 MT - 5</p> <p>金 沢 3 - 0 野々市明倫</p> <p>後藤 拳 2 $\left(\begin{smallmatrix} 21-18 \\ 16-21 \\ 21-17 \end{smallmatrix} \right)$ 1 成 郁也 捻原 将太 2 $\left(\begin{smallmatrix} 21-18 \\ 16-21 \\ 21-17 \end{smallmatrix} \right)$ 1 井谷 琢朗</p> <p>清水 勇輔 2 $\left(\begin{smallmatrix} 21-11 \\ 21-10 \end{smallmatrix} \right)$ 0 杉本 晃一 村田 涼四郎 2 $\left(\begin{smallmatrix} 21-11 \\ 21-10 \end{smallmatrix} \right)$ 0 東 拓弥</p> <p>向井 悠師 2 $\left(\begin{smallmatrix} 24-22 \\ 21-16 \end{smallmatrix} \right)$ 0 樋間 与志輝</p> <p>清水 勇輔 $\left(\begin{smallmatrix} \\ \end{smallmatrix} \right)$ 成 郁也</p> <p>捻原 将太 $\left(\begin{smallmatrix} \\ \end{smallmatrix} \right)$ 佐藤 裕真</p>	<p>試合番号 MT - 6</p> <p>石川高専 3 - 2 金 沢 西</p> <p>櫻井 隼 2 $\left(\begin{smallmatrix} 16-21 \\ 21-12 \\ 21-15 \end{smallmatrix} \right)$ 1 西前 智矢 安孫 幹 2 $\left(\begin{smallmatrix} 16-21 \\ 21-12 \\ 21-15 \end{smallmatrix} \right)$ 1 麻井 祥吾</p> <p>山口 智也 0 $\left(\begin{smallmatrix} 15-21 \\ 6-21 \end{smallmatrix} \right)$ 2 小野 紀輝 小森 廉太 0 $\left(\begin{smallmatrix} 15-21 \\ 6-21 \end{smallmatrix} \right)$ 2 原 澪音</p> <p>木田 創太 2 $\left(\begin{smallmatrix} 21-8 \\ 16-21 \\ 21-12 \end{smallmatrix} \right)$ 1 東 祐磨</p> <p>櫻井 隼 0 $\left(\begin{smallmatrix} 14-21 \\ 14-21 \end{smallmatrix} \right)$ 2 西前 智矢</p> <p>安孫 幹 2 $\left(\begin{smallmatrix} 21-16 \\ 21-17 \end{smallmatrix} \right)$ 0 小野 紀輝</p>
<p>試合番号 MT - 7</p> <p>県立工業 3 - 0 遊 学 館</p> <p>竹田 亮太 2 $\left(\begin{smallmatrix} 21-3 \\ 21-7 \end{smallmatrix} \right)$ 0 田中 飛竜 竹内 柁野 2 $\left(\begin{smallmatrix} 21-3 \\ 21-7 \end{smallmatrix} \right)$ 0 瀧下 郁英</p> <p>加納 広大 2 $\left(\begin{smallmatrix} 21-8 \\ 21-10 \end{smallmatrix} \right)$ 0 紘野 竣也 直江 陽希 2 $\left(\begin{smallmatrix} 21-8 \\ 21-10 \end{smallmatrix} \right)$ 0 本橋 駿輔</p> <p>山本 祐大 2 $\left(\begin{smallmatrix} 12-21 \\ 23-21 \\ 21-18 \end{smallmatrix} \right)$ 1 中川 雅登</p> <p>竹内 柁野 $\left(\begin{smallmatrix} \\ \end{smallmatrix} \right)$ 紘野 竣也</p> <p>竹田 亮太 $\left(\begin{smallmatrix} \\ \end{smallmatrix} \right)$ 田中 飛竜</p>	<p>試合番号 MT - 8</p> <p>金沢泉丘 3 - 1 金沢伏見</p> <p>鹿渡 稜太郎 2 $\left(\begin{smallmatrix} 21-19 \\ 21-9 \end{smallmatrix} \right)$ 0 中江 駿矢 北 一輝 2 $\left(\begin{smallmatrix} 21-19 \\ 21-9 \end{smallmatrix} \right)$ 0 新田町 泰成</p> <p>中田 颯弥 1 $\left(\begin{smallmatrix} 13-21 \\ 21-19 \\ 16-21 \end{smallmatrix} \right)$ 2 高山 昂希 今町 海斗 1 $\left(\begin{smallmatrix} 13-21 \\ 21-19 \\ 16-21 \end{smallmatrix} \right)$ 2 藤井 暁生</p> <p>石野 航哉 2 $\left(\begin{smallmatrix} 21-17 \\ 21-14 \end{smallmatrix} \right)$ 0 泉 隼登</p> <p>鹿渡 稜太郎 2 $\left(\begin{smallmatrix} 21-12 \\ 21-16 \end{smallmatrix} \right)$ 0 新田町 泰成</p> <p>北 一輝 $\left(\begin{smallmatrix} 16-21 \\ 10-11 \end{smallmatrix} \right)$ 高山 昂希</p>	<p>試合番号 MT - 9</p> <p>金沢二水 3 - 0 金沢北陵</p> <p>渡邊 恭平 2 $\left(\begin{smallmatrix} 21-11 \\ 21-11 \end{smallmatrix} \right)$ 0 鬼塚 慶次郎 田中 翔 2 $\left(\begin{smallmatrix} 21-11 \\ 21-11 \end{smallmatrix} \right)$ 0 本江 史弥</p> <p>山本 理功 2 $\left(\begin{smallmatrix} 21-10 \\ 21-6 \end{smallmatrix} \right)$ 0 端井 颯汰 池上 和希 2 $\left(\begin{smallmatrix} 21-10 \\ 21-6 \end{smallmatrix} \right)$ 0 高野 大樹</p> <p>若狭 斗希 2 $\left(\begin{smallmatrix} 21-8 \\ 21-6 \end{smallmatrix} \right)$ 0 喜多 伶文</p> <p>渡邊 恭平 $\left(\begin{smallmatrix} \\ \end{smallmatrix} \right)$ 鬼塚 慶次郎</p> <p>田中 翔 $\left(\begin{smallmatrix} \\ \end{smallmatrix} \right)$ 本江 史弥</p>
<p>試合番号 MT - 10</p> <p>金沢桜丘 3 - 0 金大附属</p> <p>長田 祥吾 2 $\left(\begin{smallmatrix} 21-4 \\ 21-2 \end{smallmatrix} \right)$ 0 新出一 真 廣田 憲親 2 $\left(\begin{smallmatrix} 21-4 \\ 21-2 \end{smallmatrix} \right)$ 0 白井 秀昂</p> <p>高田 樹 2 $\left(\begin{smallmatrix} 21-16 \\ 21-9 \end{smallmatrix} \right)$ 0 川嶋 蓮太 細川 大作 2 $\left(\begin{smallmatrix} 21-16 \\ 21-9 \end{smallmatrix} \right)$ 0 瀬領隼太郎</p> <p>小栗 涼雅 2 $\left(\begin{smallmatrix} 21-11 \\ 21-11 \end{smallmatrix} \right)$ 0 沖野 溪志</p> <p>廣田 憲親 $\left(\begin{smallmatrix} \\ \end{smallmatrix} \right)$ 瀬領隼太郎</p> <p>長田 祥吾 $\left(\begin{smallmatrix} \\ \end{smallmatrix} \right)$ 川嶋 蓮太</p>	<p>試合番号 MT - 11</p> <p>金沢学院 3 - 0 金沢錦丘</p> <p>橋爪 悠輔 2 $\left(\begin{smallmatrix} 21-9 \\ 21-8 \end{smallmatrix} \right)$ 0 上田 優真 高嶋 孝気 2 $\left(\begin{smallmatrix} 21-9 \\ 21-8 \end{smallmatrix} \right)$ 0 中原 海斗</p> <p>高柳 大祐 2 $\left(\begin{smallmatrix} 21-15 \\ 21-10 \end{smallmatrix} \right)$ 0 向 悠汰 小又 大悟 2 $\left(\begin{smallmatrix} 21-15 \\ 21-10 \end{smallmatrix} \right)$ 0 宝田 和也</p> <p>山内 聖己 2 $\left(\begin{smallmatrix} 21-5 \\ 21-8 \end{smallmatrix} \right)$ 0 内村 福</p> <p>土平 孟 $\left(\begin{smallmatrix} \\ \end{smallmatrix} \right)$ 上田 優真</p> <p>堂本 侑也 $\left(\begin{smallmatrix} \\ \end{smallmatrix} \right)$ 中原 海斗</p>	<p>試合番号 MT - 12</p> <p>金市工業 3 - 0 金 沢</p> <p>加藤 黎 2 $\left(\begin{smallmatrix} 21-8 \\ 21-12 \end{smallmatrix} \right)$ 0 後藤 拳 伊藤 吏永 2 $\left(\begin{smallmatrix} 21-8 \\ 21-12 \end{smallmatrix} \right)$ 0 捻原 将太</p> <p>松本 紳 2 $\left(\begin{smallmatrix} 21-18 \\ 21-17 \end{smallmatrix} \right)$ 0 清水 勇輔 神田 将希 2 $\left(\begin{smallmatrix} 21-18 \\ 21-17 \end{smallmatrix} \right)$ 0 村田 涼四郎</p> <p>谷口 諒真 2 $\left(\begin{smallmatrix} 21-6 \\ 21-2 \end{smallmatrix} \right)$ 0 向井 悠師</p> <p>高木 健心 $\left(\begin{smallmatrix} \\ \end{smallmatrix} \right)$ 後藤 拳</p> <p>谷野 悠太 $\left(\begin{smallmatrix} \\ \end{smallmatrix} \right)$ 捻原 将太</p>

<p>試合番号 MT-13</p> <p>県立工業 3 - 2 石川高専</p> <p>竹田 亮太 2 $\left(\begin{smallmatrix} 21-8 \\ 21-16 \end{smallmatrix} \right)$ 0 小森 廉太 竹内 柊野</p> <p>加納 広大 0 $\left(\begin{smallmatrix} 17-21 \\ 18-21 \end{smallmatrix} \right)$ 2 櫻井 隼 直江 陽希</p> <p>山本 祐大 0 $\left(\begin{smallmatrix} 13-21 \\ 17-21 \end{smallmatrix} \right)$ 2 木田 創太</p> <p>竹内 柊野 2 $\left(\begin{smallmatrix} 21-7 \\ 22-24 \\ 21-14 \end{smallmatrix} \right)$ 1 安孫 幹</p> <p>竹田 亮太 2 $\left(\begin{smallmatrix} 21-12 \\ 16-21 \\ 21-8 \end{smallmatrix} \right)$ 1 櫻井 隼</p>	<p>試合番号 MT-14</p> <p>金沢二水 3 - 1 金沢泉丘</p> <p>渡邊 恭平 2 $\left(\begin{smallmatrix} 21-13 \\ 21-13 \end{smallmatrix} \right)$ 0 中田 颯弥 田中 翔</p> <p>山本 理功 0 $\left(\begin{smallmatrix} 18-21 \\ 19-21 \end{smallmatrix} \right)$ 2 鹿渡 稜太郎 池上 和希</p> <p>若狭 斗希 2 $\left(\begin{smallmatrix} 21-17 \\ 21-18 \end{smallmatrix} \right)$ 0 北 一輝</p> <p>田中 翔 2 $\left(\begin{smallmatrix} 21-16 \\ 21-11 \end{smallmatrix} \right)$ 0 西村 穂</p> <p>渡邊 恭平 $\left(\begin{smallmatrix} 21-16 \\ 11-6 \end{smallmatrix} \right)$ 鹿渡 稜太郎</p>	<p>試合番号 MT-15</p> <p>金沢学院 3 - 0 金沢桜丘</p> <p>堂本 侑也 2 $\left(\begin{smallmatrix} 21-13 \\ 21-8 \end{smallmatrix} \right)$ 0 長田 祥吾 山内 聖己</p> <p>橋爪 悠輔 2 $\left(\begin{smallmatrix} 19-21 \\ 21-10 \\ 21-15 \end{smallmatrix} \right)$ 1 高田 樹 小又 大悟</p> <p>高柳 大祐 2 $\left(\begin{smallmatrix} 21-11 \\ 21-12 \end{smallmatrix} \right)$ 0 小栗 涼雅</p> <p>土平 孟 $\left(\begin{smallmatrix} 21-15 \\ 4-3 \end{smallmatrix} \right)$ 廣田 憲親</p> <p>堂本 侑也 $\left(\begin{smallmatrix} \\ \\ \end{smallmatrix} \right)$ 長田 祥吾</p>
<p>試合番号 MT-16</p> <p>金市工業 3 - 0 県立工業</p> <p>加藤 黎 2 $\left(\begin{smallmatrix} 21-17 \\ 21-10 \end{smallmatrix} \right)$ 0 竹田 亮太 伊藤 吏永</p> <p>高木 健心 2 $\left(\begin{smallmatrix} 21-8 \\ 21-10 \end{smallmatrix} \right)$ 0 加納 広大 谷野 悠太</p> <p>谷口 諒真 2 $\left(\begin{smallmatrix} 21-4 \\ 21-10 \end{smallmatrix} \right)$ 0 山崎 樹弥</p> <p>伊藤 吏永 $\left(\begin{smallmatrix} \\ \\ \end{smallmatrix} \right)$ 竹田 亮太</p> <p>谷野 悠太 $\left(\begin{smallmatrix} \\ \\ \end{smallmatrix} \right)$ 直江 陽希</p>	<p>試合番号 MT-17</p> <p>金沢学院 3 - 0 金沢二水</p> <p>土平 孟 2 $\left(\begin{smallmatrix} 21-7 \\ 21-9 \end{smallmatrix} \right)$ 0 山本 理功 堂本 侑也</p> <p>橋爪 悠輔 2 $\left(\begin{smallmatrix} 21-23 \\ 21-10 \\ 21-14 \end{smallmatrix} \right)$ 1 渡邊 恭平 高嶋 孝気</p> <p>高柳 大祐 2 $\left(\begin{smallmatrix} 21-19 \\ 21-17 \end{smallmatrix} \right)$ 0 若狭 斗希</p> <p>土平 孟 $\left(\begin{smallmatrix} \\ \\ \end{smallmatrix} \right)$ 渡邊 恭平</p> <p>堂本 侑也 $\left(\begin{smallmatrix} \\ \\ \end{smallmatrix} \right)$ 田中 翔</p>	<p>試合番号 MT-18</p> <p>金市工業 3 - 1 金沢学院</p> <p>谷口 諒真 0 $\left(\begin{smallmatrix} 15-21 \\ 19-21 \end{smallmatrix} \right)$ 2 堂本 侑也 加藤 黎</p> <p>高木 健心 2 $\left(\begin{smallmatrix} 14-21 \\ 21-17 \\ 21-15 \end{smallmatrix} \right)$ 1 土平 孟 谷野 悠太</p> <p>伊藤 吏永 2 $\left(\begin{smallmatrix} 21-11 \\ 21-18 \end{smallmatrix} \right)$ 0 高柳 大祐</p> <p>谷口 諒真 1 $\left(\begin{smallmatrix} 21-15 \\ 16-21 \end{smallmatrix} \right)$ 1 土平 孟</p> <p>谷野 悠太 2 $\left(\begin{smallmatrix} 21-13 \\ 21-14 \end{smallmatrix} \right)$ 0 堂本 侑也</p>

<p>試合番号 WT - 1</p> <p>北陸学院 3 - 0 金沢伏見</p> <p>松永 萌 2 $\left(\begin{smallmatrix} 21-8 \\ 21-13 \end{smallmatrix} \right)$ 0 加茂野千春 吉岡 唯 0 越村 未来</p> <p>北 奈緒子 2 $\left(\begin{smallmatrix} 21-5 \\ 21-10 \end{smallmatrix} \right)$ 0 田村 玲奈 藤田 理世 0 山本 沙耶</p> <p>江端 麻帆 2 $\left(\begin{smallmatrix} 21-9 \\ 21-7 \end{smallmatrix} \right)$ 0 藤田 玲佳</p> <p>藤田 理世 () 加茂野千春</p> <p>吉岡 唯 () 小笠原美月</p>	<p>試合番号 WT - 2</p> <p>金沢辰巳丘 3 - 0 尾 山 台</p> <p>新田 杏 2 $\left(\begin{smallmatrix} 21-5 \\ 21-10 \end{smallmatrix} \right)$ 0 金森 祐香 山本 小楨 0 坂 京 都</p> <p>竹垣 沙佑美 2 $\left(\begin{smallmatrix} 21-8 \\ 14-21 \\ 21-11 \end{smallmatrix} \right)$ 1 小林 優那 池川 心恵 0 橋本 佳奈</p> <p>林 美咲 2 $\left(\begin{smallmatrix} 21-2 \\ 21-6 \end{smallmatrix} \right)$ 0 長田 麗花</p> <p>新田 杏 () 小林 優那</p> <p>山本 小楨 () 橋本 佳奈</p>	<p>試合番号 WT - 3</p> <p>県立工業 3 - 0 金大附属</p> <p>中井 翔子 2 $\left(\begin{smallmatrix} 21-12 \\ 21-13 \end{smallmatrix} \right)$ 0 久保理香子 網本 光希 0 苦瓜みなみ</p> <p>竹川 有夏 2 $\left(\begin{smallmatrix} 21-9 \\ 21-12 \end{smallmatrix} \right)$ 0 中山真里奈 山根 麻希 0 寺内 瑠菜</p> <p>石戸谷 咲 2 $\left(\begin{smallmatrix} 21-10 \\ 21-11 \end{smallmatrix} \right)$ 0 張 馨日</p> <p>網本 光希 () 久保理香子</p> <p>中井 翔子 () 前田 夏実</p>
<p>試合番号 WT - 4</p> <p>金沢向陽 3 - 0 北陸学院</p> <p>谷口 沙弥 2 $\left(\begin{smallmatrix} 21-17 \\ 21-14 \end{smallmatrix} \right)$ 0 松永 萌 青木 萌恵子 0 吉岡 唯</p> <p>大家 夏稀 2 $\left(\begin{smallmatrix} 21-4 \\ 21-10 \end{smallmatrix} \right)$ 0 北 奈緒子 楮 萌 0 藤田 理世</p> <p>高野 亜美 2 $\left(\begin{smallmatrix} 21-13 \\ 21-10 \end{smallmatrix} \right)$ 0 江端 麻帆</p> <p>南部 一伽 () 藤田 理世</p> <p>大家 夏稀 () 吉岡 唯</p>	<p>試合番号 WT - 5</p> <p>金沢桜丘 3 - 1 金 沢</p> <p>森下 実咲 2 $\left(\begin{smallmatrix} 22-20 \\ 21-9 \end{smallmatrix} \right)$ 0 宮浦 結花子 前田 未優 0 大 矢 步</p> <p>山本 菜緒 1 $\left(\begin{smallmatrix} 21-19 \\ 14-21 \\ 14-21 \end{smallmatrix} \right)$ 2 古城 奈央 米田 朱里 0 新川 結</p> <p>羽村 莉奈 2 $\left(\begin{smallmatrix} 21-17 \\ 12-21 \\ 21-11 \end{smallmatrix} \right)$ 1 服部 茉耶</p> <p>前田 未優 2 $\left(\begin{smallmatrix} 21-17 \\ 12-21 \\ 21-11 \end{smallmatrix} \right)$ 1 古城 奈央</p> <p>森下 実咲 () 新川 結</p>	<p>試合番号 WT - 6</p> <p>金沢二水 3 - 0 金沢泉丘</p> <p>山田 優花 2 $\left(\begin{smallmatrix} 21-18 \\ 21-17 \end{smallmatrix} \right)$ 0 久次 希奈 藤森 美羽 0 三村 咲絢</p> <p>木谷 日和 2 $\left(\begin{smallmatrix} 21-8 \\ 21-17 \end{smallmatrix} \right)$ 0 日野 由佳子 川向 杏果 0 二木 栞奈</p> <p>北 濱 英 2 $\left(\begin{smallmatrix} 21-13 \\ 21-9 \end{smallmatrix} \right)$ 0 保田 真友子</p> <p>木谷 日和 () 久次 希奈</p> <p>川向 杏果 () 三村 咲絢</p>
<p>試合番号 WT - 7</p> <p>星 稜 3 - 0 野々市明倫</p> <p>斉藤 莉子 2 $\left(\begin{smallmatrix} 21-3 \\ 21-4 \end{smallmatrix} \right)$ 0 鶴森 あやね 北野 まつ葉 0 片山 優里</p> <p>松谷 香織 2 $\left(\begin{smallmatrix} 21-10 \\ 21-9 \end{smallmatrix} \right)$ 0 西谷 淳 青崎 茉奈 0 小林 ななみ</p> <p>浅野 恵美 2 $\left(\begin{smallmatrix} 21-5 \\ 21-12 \end{smallmatrix} \right)$ 0 山田 鈴風</p> <p>斉藤 莉子 () 西谷 淳</p> <p>北野 まつ葉 () 鶴森 あやね</p>	<p>試合番号 WT - 8</p> <p>金 沢 西 3 - 0 金沢辰巳丘</p> <p>富澤 美緒 2 $\left(\begin{smallmatrix} 21-11 \\ 21-5 \end{smallmatrix} \right)$ 0 竹垣 沙佑美 大川 芽紅 0 林 美咲</p> <p>石井 晴菜 2 $\left(\begin{smallmatrix} 21-13 \\ 21-9 \end{smallmatrix} \right)$ 0 新田 杏 高平 有菜 0 山本 小楨</p> <p>山崎 慶子 2 $\left(\begin{smallmatrix} 21-9 \\ 21-11 \end{smallmatrix} \right)$ 0 池川 心恵</p> <p>富澤 美緒 () 新田 杏</p> <p>大川 芽紅 () 山本 小楨</p>	<p>試合番号 WT - 9</p> <p>金沢商業 3 - 0 金沢北陵</p> <p>干場 彩乃 2 $\left(\begin{smallmatrix} 21-7 \\ 21-7 \end{smallmatrix} \right)$ 0 鈴木 邑歩 小池田 夏樹 0 川口 汐音</p> <p>小又 香奈 2 $\left(\begin{smallmatrix} 21-1 \\ 21-4 \end{smallmatrix} \right)$ 0 水森三咲子 多崎 莉海 0 野島 七海</p> <p>近都 七海 2 $\left(\begin{smallmatrix} 21-6 \\ 21-2 \end{smallmatrix} \right)$ 0 古澤 瑞由佳</p> <p>西方 美祐奈 () 川口 汐音</p> <p>多崎 莉海 () 鈴木 邑歩</p>
<p>試合番号 WT - 10</p> <p>金沢錦丘 3 - 1 遊 学 館</p> <p>松本 彩 2 $\left(\begin{smallmatrix} 21-10 \\ 21-11 \end{smallmatrix} \right)$ 0 北川 萌夕子 表 珠希 0 岡田 咲紀</p> <p>中村 颯葵 0 $\left(\begin{smallmatrix} 10-21 \\ 11-21 \end{smallmatrix} \right)$ 2 窪 京 香 長田 真奈 0 小嶋 夕香</p> <p>別宮 帆華 2 $\left(\begin{smallmatrix} 21-10 \\ 20-22 \\ 21-8 \end{smallmatrix} \right)$ 1 宮崎 愛華</p> <p>松本 彩 2 $\left(\begin{smallmatrix} 21-6 \\ 21-11 \end{smallmatrix} \right)$ 0 窪 京 香</p> <p>表 珠希 () 小嶋 夕香</p>	<p>試合番号 WT - 11</p> <p>金沢学院 3 - 0 県立工業</p> <p>塩谷 唯 2 $\left(\begin{smallmatrix} 21-4 \\ 21-4 \end{smallmatrix} \right)$ 0 中井 翔子 西田 芽生 0 網本 光希</p> <p>築山 綾乃 2 $\left(\begin{smallmatrix} 21-9 \\ 21-7 \end{smallmatrix} \right)$ 0 竹川 有夏 高山 美月 0 山根 麻希</p> <p>上野 楓 2 $\left(\begin{smallmatrix} 21-3 \\ 21-2 \end{smallmatrix} \right)$ 0 石戸谷 咲</p> <p>長丸 彩由子 () 網本 光希</p> <p>堀 琴乃 () 中井 翔子</p>	<p>試合番号 WT - 12</p> <p>金沢向陽 3 - 0 金沢桜丘</p> <p>大家 夏稀 2 $\left(\begin{smallmatrix} 21-2 \\ 21-0 \end{smallmatrix} \right)$ 0 森下 実咲 楮 萌 0 前田 未優</p> <p>南部 一伽 2 $\left(\begin{smallmatrix} 21-4 \\ 21-7 \end{smallmatrix} \right)$ 0 山本 菜緒 高野 亜美 0 米田 朱里</p> <p>三宅 美紅 2 $\left(\begin{smallmatrix} 21-6 \\ 21-3 \end{smallmatrix} \right)$ 0 羽村 莉奈</p> <p>大家 夏稀 () 前田 未優</p> <p>楮 萌 () 森下 実咲</p>

<p>試合番号 WT - 13</p> <p>星 稜 3 - 2 金沢二水</p> <p>斉藤 莉子 2 $\left(\begin{smallmatrix} 22-20 \\ 9-21 \\ 21-11 \end{smallmatrix} \right)$ 1 木谷 日和 北野 まつ葉 2 $\left(\begin{smallmatrix} 17-21 \\ 21-18 \\ 17-21 \end{smallmatrix} \right)$ 1 川向 杏果</p> <p>松谷 香織 1 $\left(\begin{smallmatrix} 17-21 \\ 21-18 \\ 17-21 \end{smallmatrix} \right)$ 2 山田 優花 青崎 茉奈 1 $\left(\begin{smallmatrix} 17-21 \\ 21-18 \\ 17-21 \end{smallmatrix} \right)$ 2 藤森 美羽</p> <p>伊藤 瞳 0 $\left(\begin{smallmatrix} 11-21 \\ 5-21 \end{smallmatrix} \right)$ 2 北濱 英</p> <p>斉藤 莉子 2 $\left(\begin{smallmatrix} 21-6 \\ 16-21 \\ 21-10 \end{smallmatrix} \right)$ 1 木谷 日和</p> <p>北野 まつ葉 2 $\left(\begin{smallmatrix} 24-22 \\ 17-21 \\ 26-24 \end{smallmatrix} \right)$ 1 川向 杏果</p>	<p>試合番号 WT - 14</p> <p>金沢商業 3 - 2 金沢西</p> <p>小又 香奈 0 $\left(\begin{smallmatrix} 13-21 \\ 11-21 \end{smallmatrix} \right)$ 2 富澤 美緒 多崎 莉海 0 $\left(\begin{smallmatrix} 13-21 \\ 11-21 \end{smallmatrix} \right)$ 2 大川 芽紅</p> <p>西方 美祐奈 2 $\left(\begin{smallmatrix} 21-14 \\ 21-14 \end{smallmatrix} \right)$ 0 石井 晴菜 干場 彩乃 2 $\left(\begin{smallmatrix} 21-14 \\ 21-14 \end{smallmatrix} \right)$ 0 高平 有菜</p> <p>近都 七海 2 $\left(\begin{smallmatrix} 21-15 \\ 21-15 \end{smallmatrix} \right)$ 0 山崎 慶子</p> <p>多崎 莉海 0 $\left(\begin{smallmatrix} 15-21 \\ 25-27 \end{smallmatrix} \right)$ 2 富澤 美緒</p> <p>西方 美祐奈 2 $\left(\begin{smallmatrix} 21-8 \\ 21-12 \end{smallmatrix} \right)$ 0 大川 芽紅</p>	<p>試合番号 WT - 15</p> <p>金沢学院 3 - 0 金沢錦丘</p> <p>上野 楓 2 $\left(\begin{smallmatrix} 21-7 \\ 21-9 \end{smallmatrix} \right)$ 0 松本 彩 西田 芽生 2 $\left(\begin{smallmatrix} 21-7 \\ 21-9 \end{smallmatrix} \right)$ 0 表 珠希</p> <p>長丸 彩由子 2 $\left(\begin{smallmatrix} 21-6 \\ 21-6 \end{smallmatrix} \right)$ 0 中村 颯葵 堀 琴乃 2 $\left(\begin{smallmatrix} 21-6 \\ 21-6 \end{smallmatrix} \right)$ 0 長田 真奈</p> <p>高山 美月 2 $\left(\begin{smallmatrix} 21-9 \\ 21-7 \end{smallmatrix} \right)$ 0 別宮 帆華</p> <p>築山 綾乃 $\left(\begin{smallmatrix} \\ \end{smallmatrix} \right)$ 松本 彩</p> <p>塩谷 唯 $\left(\begin{smallmatrix} \\ \end{smallmatrix} \right)$ 表 珠希</p>
<p>試合番号 WT - 16</p> <p>金沢向陽 3 - 0 星 稜</p> <p>大家 夏稀 2 $\left(\begin{smallmatrix} 21-8 \\ 21-5 \end{smallmatrix} \right)$ 0 斉藤 莉子 楳 萌 2 $\left(\begin{smallmatrix} 21-8 \\ 21-5 \end{smallmatrix} \right)$ 0 北野 まつ葉</p> <p>青木 萌恵子 2 $\left(\begin{smallmatrix} 21-10 \\ 21-8 \end{smallmatrix} \right)$ 0 青崎 茉奈 谷口 沙弥 2 $\left(\begin{smallmatrix} 21-10 \\ 21-8 \end{smallmatrix} \right)$ 0 浅野 恵美</p> <p>南部 一伽 2 $\left(\begin{smallmatrix} 21-3 \\ 21-2 \end{smallmatrix} \right)$ 0 松谷 香織</p> <p>大家 夏稀 $\left(\begin{smallmatrix} \\ \end{smallmatrix} \right)$ 斉藤 莉子</p> <p>楳 萌 $\left(\begin{smallmatrix} \\ \end{smallmatrix} \right)$ 北野 まつ葉</p>	<p>試合番号 WT - 17</p> <p>金沢学院 3 - 0 金沢商業</p> <p>塩谷 唯 2 $\left(\begin{smallmatrix} 21-16 \\ 20-22 \\ 21-16 \end{smallmatrix} \right)$ 1 西方 美祐奈 高山 美月 2 $\left(\begin{smallmatrix} 21-16 \\ 20-22 \\ 21-16 \end{smallmatrix} \right)$ 1 近都 七海</p> <p>長丸 彩由子 2 $\left(\begin{smallmatrix} 21-9 \\ 21-7 \end{smallmatrix} \right)$ 0 干場 彩乃 堀 琴乃 2 $\left(\begin{smallmatrix} 21-9 \\ 21-7 \end{smallmatrix} \right)$ 0 小池田 夏樹</p> <p>西田 芽生 2 $\left(\begin{smallmatrix} 21-12 \\ 21-19 \end{smallmatrix} \right)$ 0 多崎 莉海</p> <p>築山 綾乃 $\left(\begin{smallmatrix} \\ \end{smallmatrix} \right)$ 西方 美祐奈</p> <p>長丸 彩由子 $\left(\begin{smallmatrix} \\ \end{smallmatrix} \right)$ 近都 七海</p>	<p>試合番号 WT - 18</p> <p>金沢向陽 3 - 0 金沢学院</p> <p>大家 夏稀 2 $\left(\begin{smallmatrix} 21-19 \\ 21-14 \end{smallmatrix} \right)$ 0 長丸 彩由子 楳 萌 2 $\left(\begin{smallmatrix} 21-19 \\ 21-14 \end{smallmatrix} \right)$ 0 堀 琴乃</p> <p>青木 萌恵子 2 $\left(\begin{smallmatrix} 21-18 \\ 21-16 \end{smallmatrix} \right)$ 0 塩谷 唯 谷口 沙弥 2 $\left(\begin{smallmatrix} 21-18 \\ 21-16 \end{smallmatrix} \right)$ 0 高山 美月</p> <p>南部 一伽 2 $\left(\begin{smallmatrix} 21-7 \\ 21-12 \end{smallmatrix} \right)$ 0 築山 綾乃</p> <p>大家 夏稀 $\left(\begin{smallmatrix} \\ \end{smallmatrix} \right)$ 長丸 彩由子</p> <p>楳 萌 $\left(\begin{smallmatrix} \\ \end{smallmatrix} \right)$ 堀 琴乃</p>

平成28年度金沢地区高等学校バドミントン選手権大会（男子個人）

平成28年4月23～24、29日 金沢市総合体育館

【ベスト32】

男子ダブルス

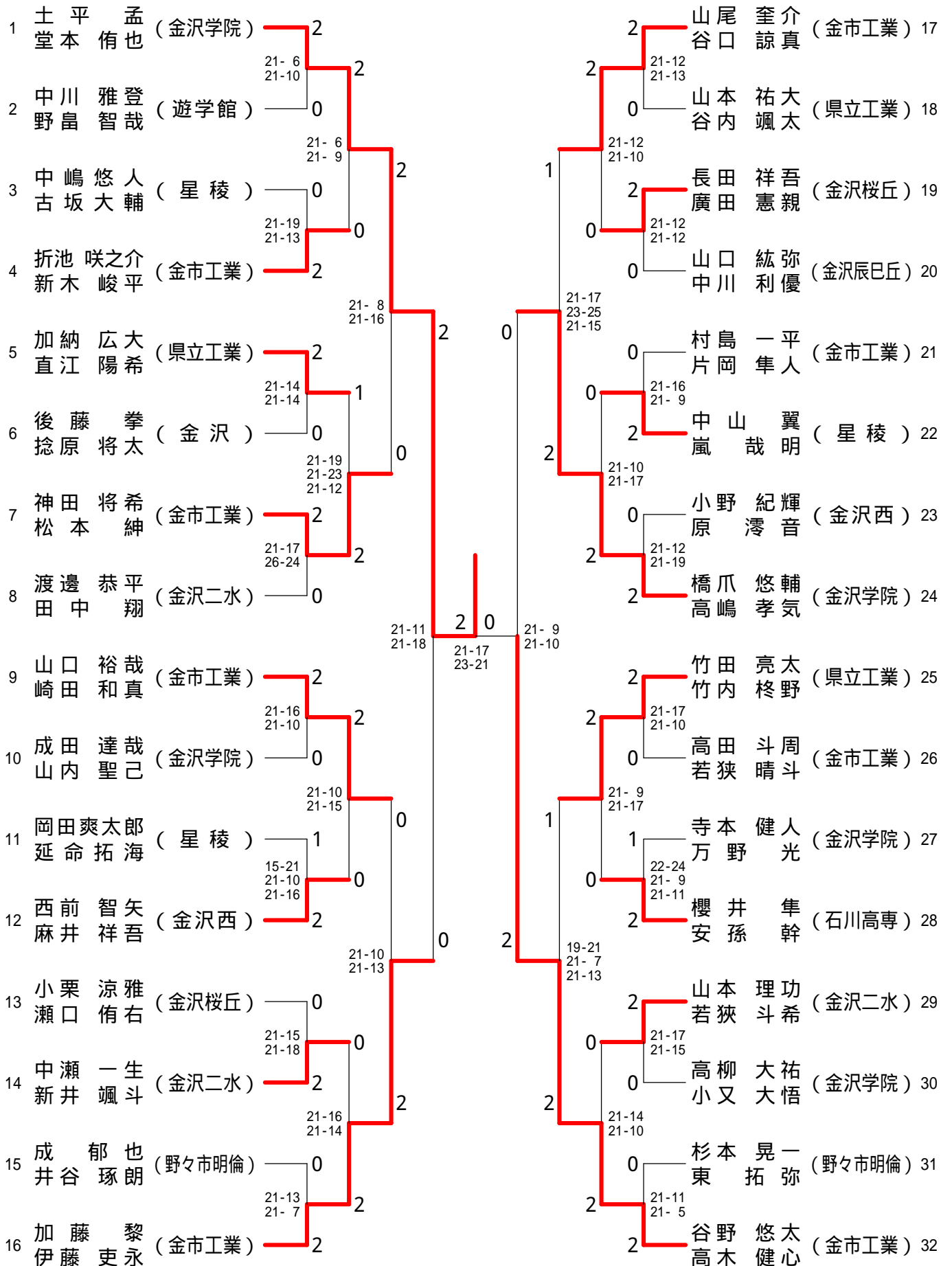

平成28年度金沢地区高等学校バドミントン選手権大会（男子個人）

平成28年4月23～24、29日 金沢市総合体育館

【ベスト32】

男子シングルス

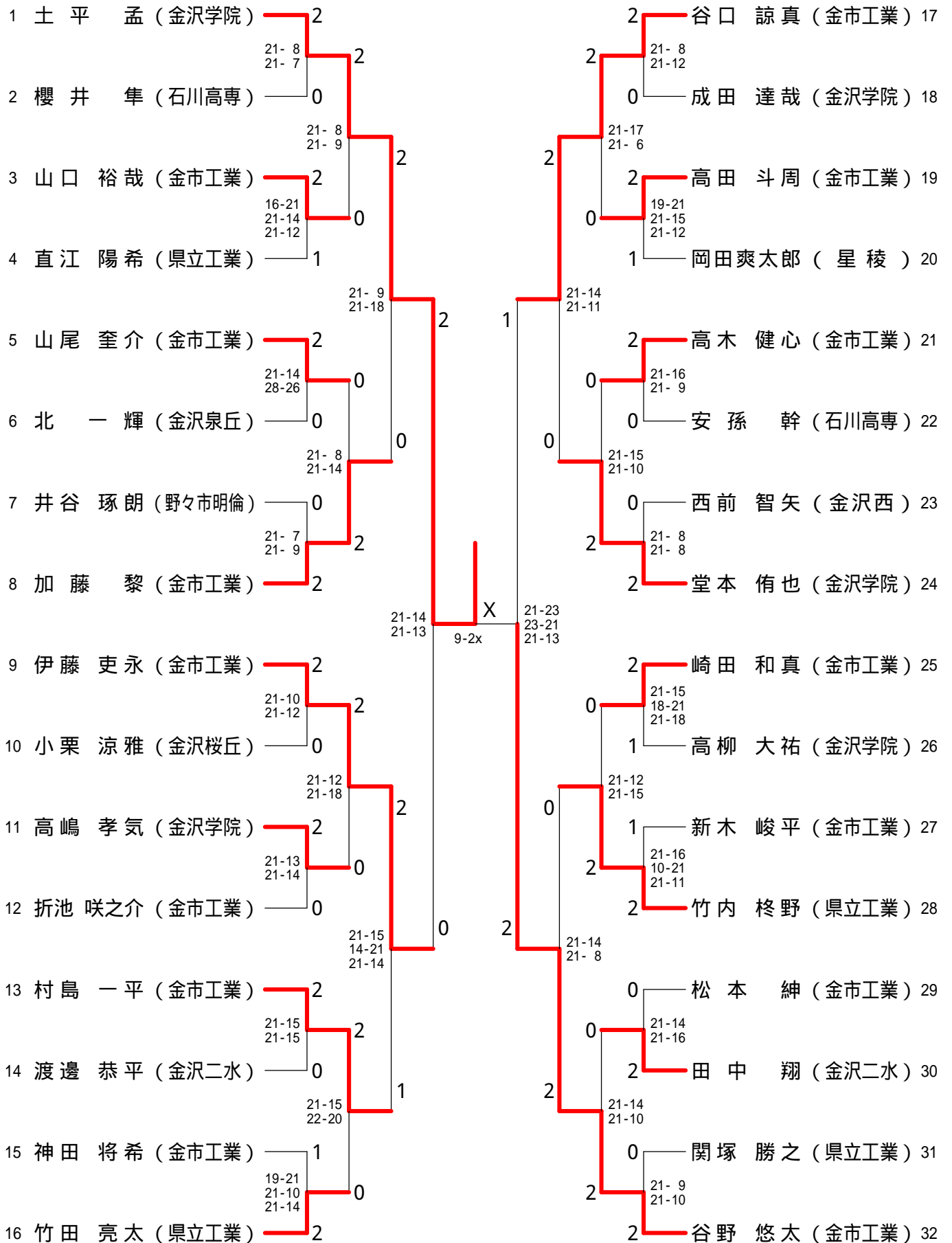

平成28年度金沢地区高等学校バドミントン選手権大会(女子個人)

平成28年4月23~24、29日 金沢市総合体育館

【ベスト32】

女子ダブルス

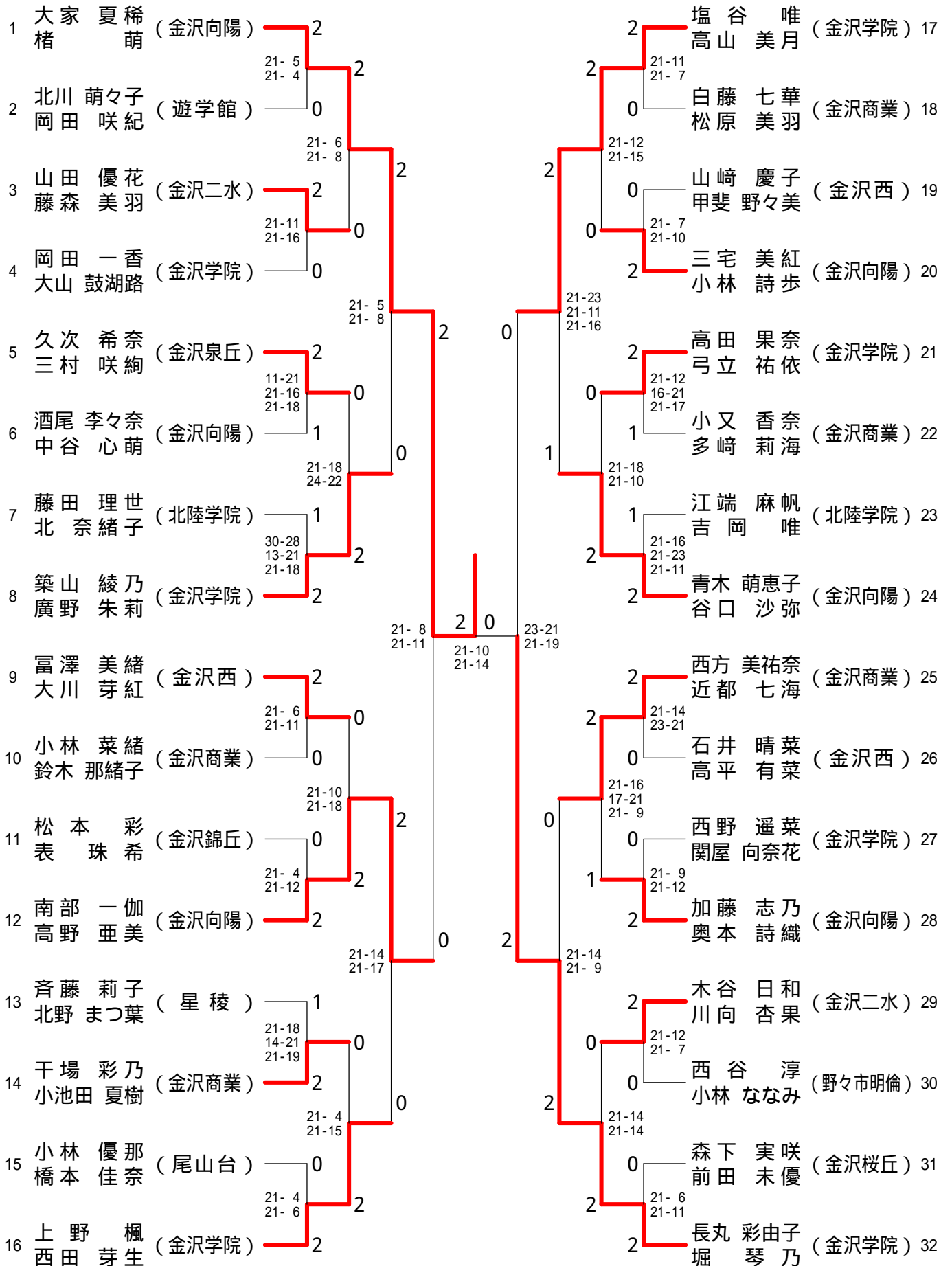

平成28年度金沢地区高等学校バドミントン選手権大会（女子個人）

平成28年4月23～24、29日 金沢市総合体育館

【ベスト32】

女子シングルス

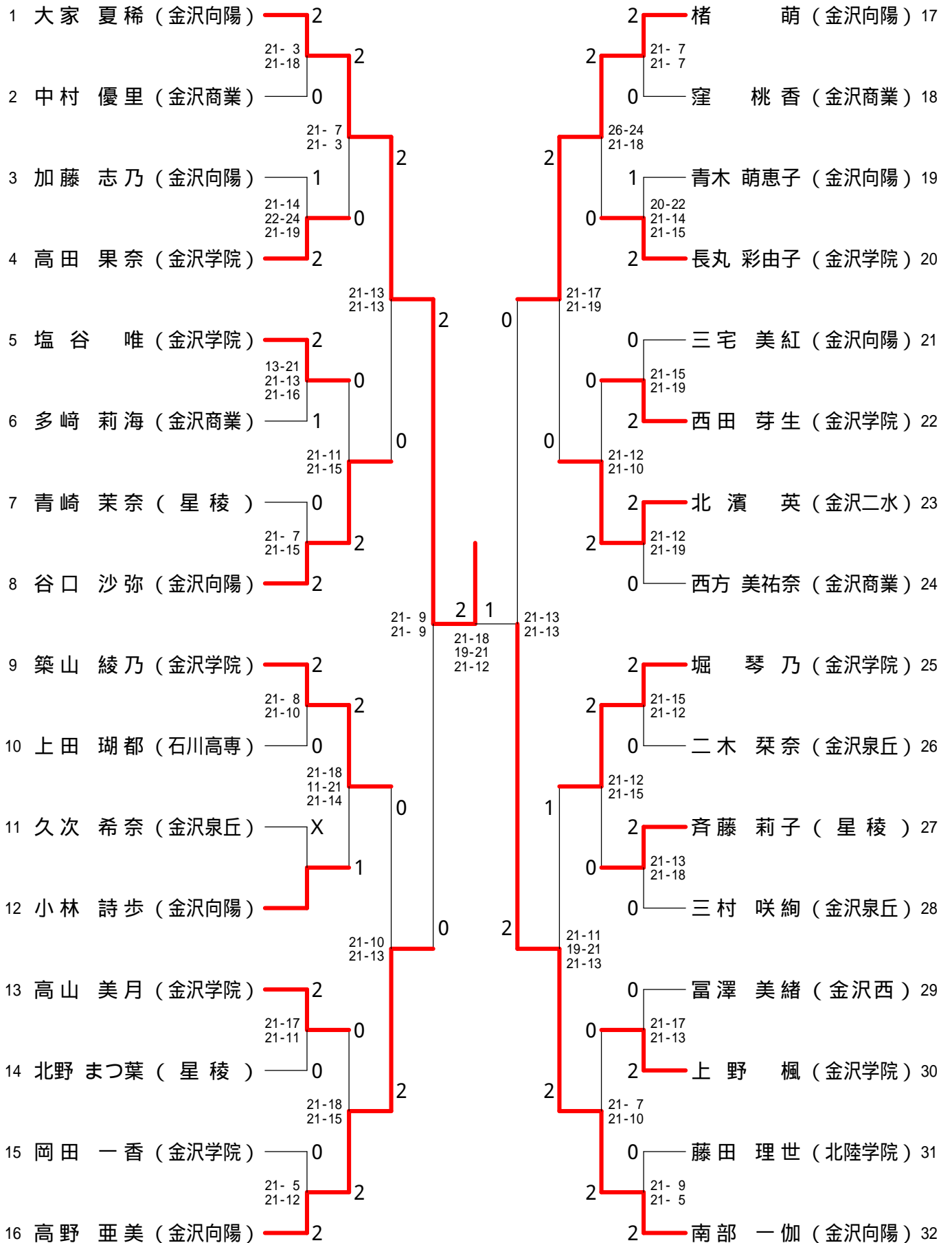

平成28年度金沢地区高等学校バドミントン選手権大会(男子個人)

平成28年4月23~24、29日 金沢市総合体育館

男子ダブルス - 1

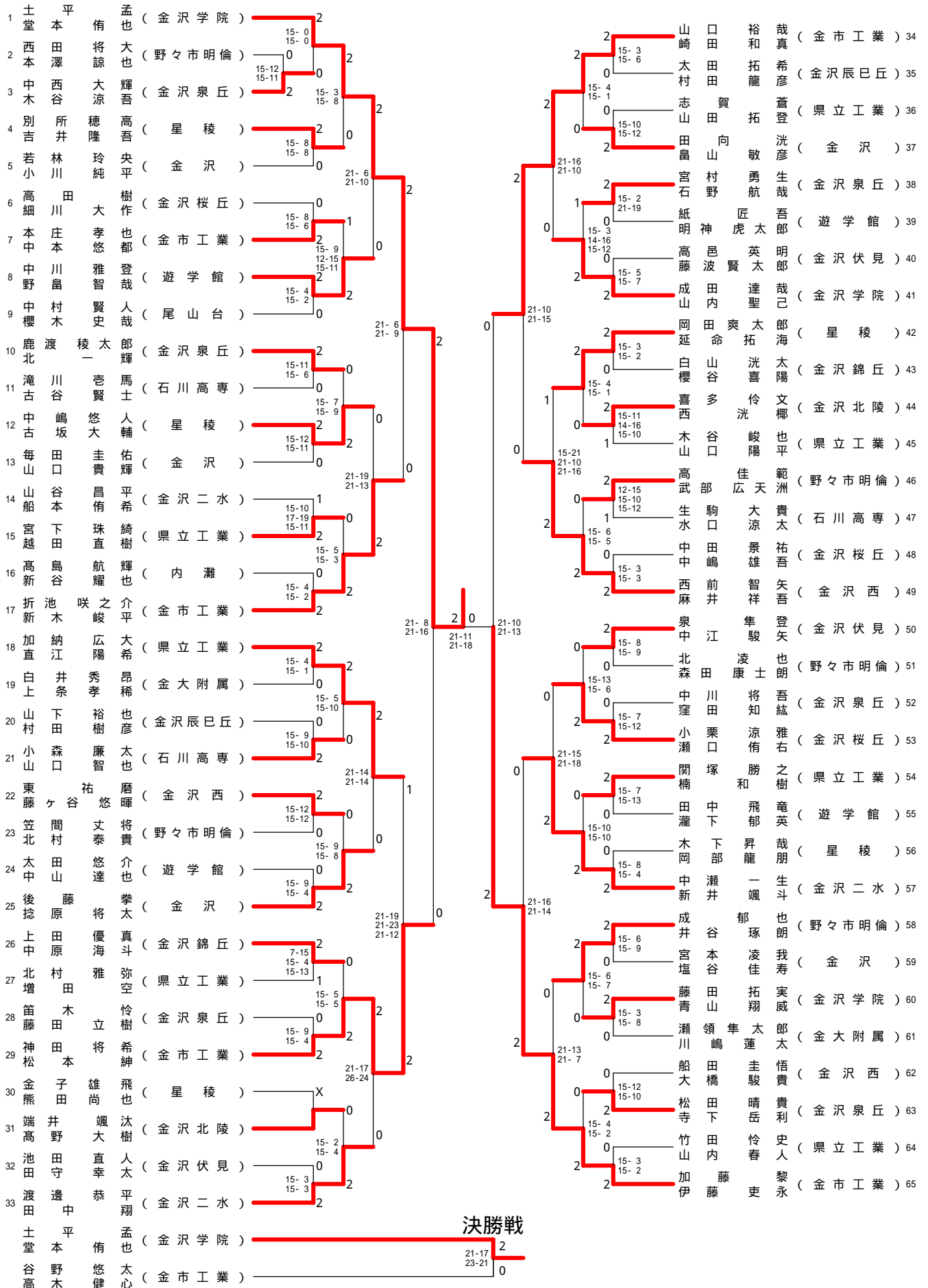

平成28年度金沢地区高等学校バドミントン選手権大会（男子個人）

平成28年4月23～24、29日 金沢市総合体育館

男子シングルス - 1

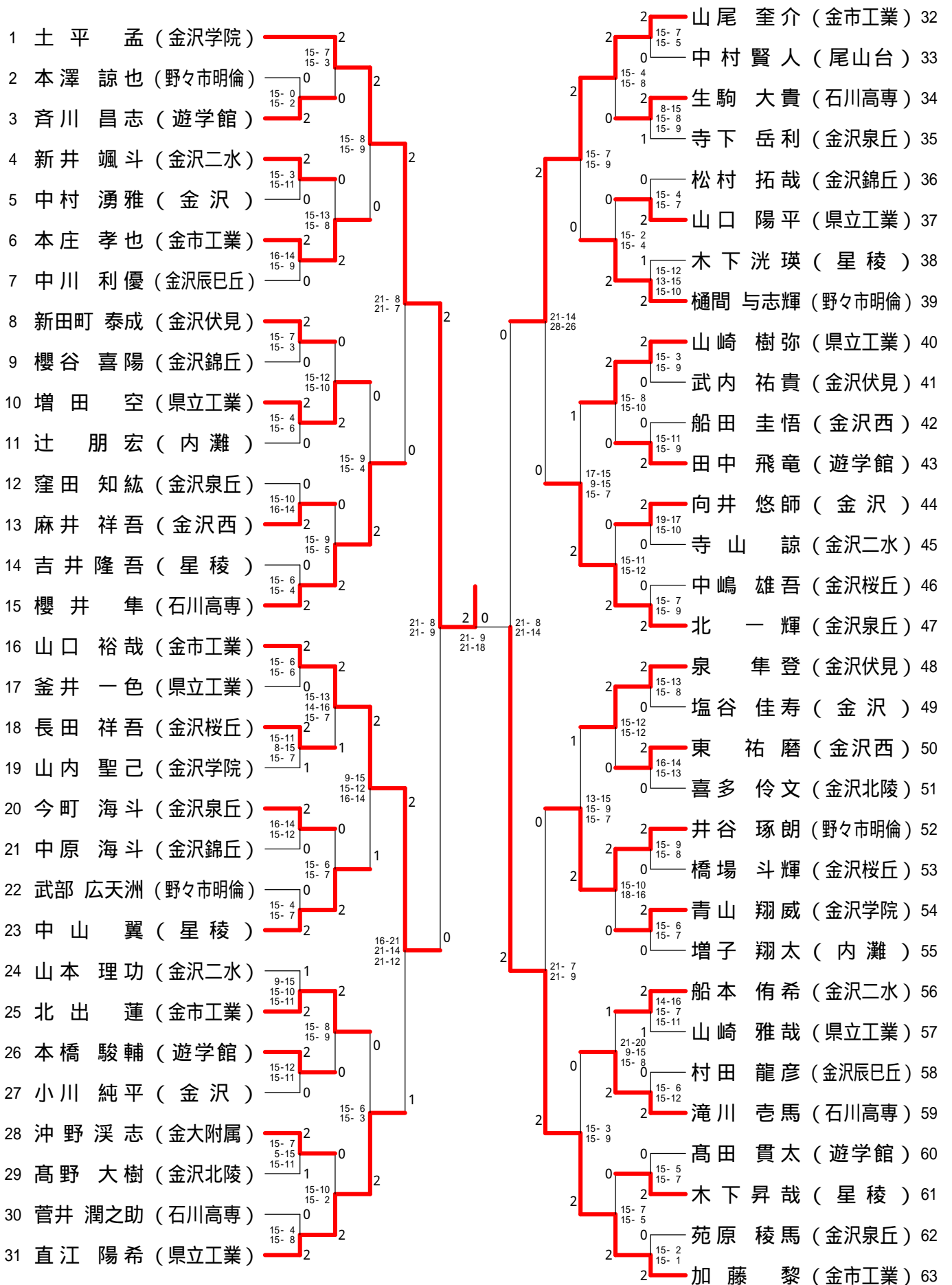

平成28年度金沢地区高等学校バドミントン選手権大会（男子個人）

平成28年4月23～24、29日 金沢市総合体育館

男子シングルス - 4

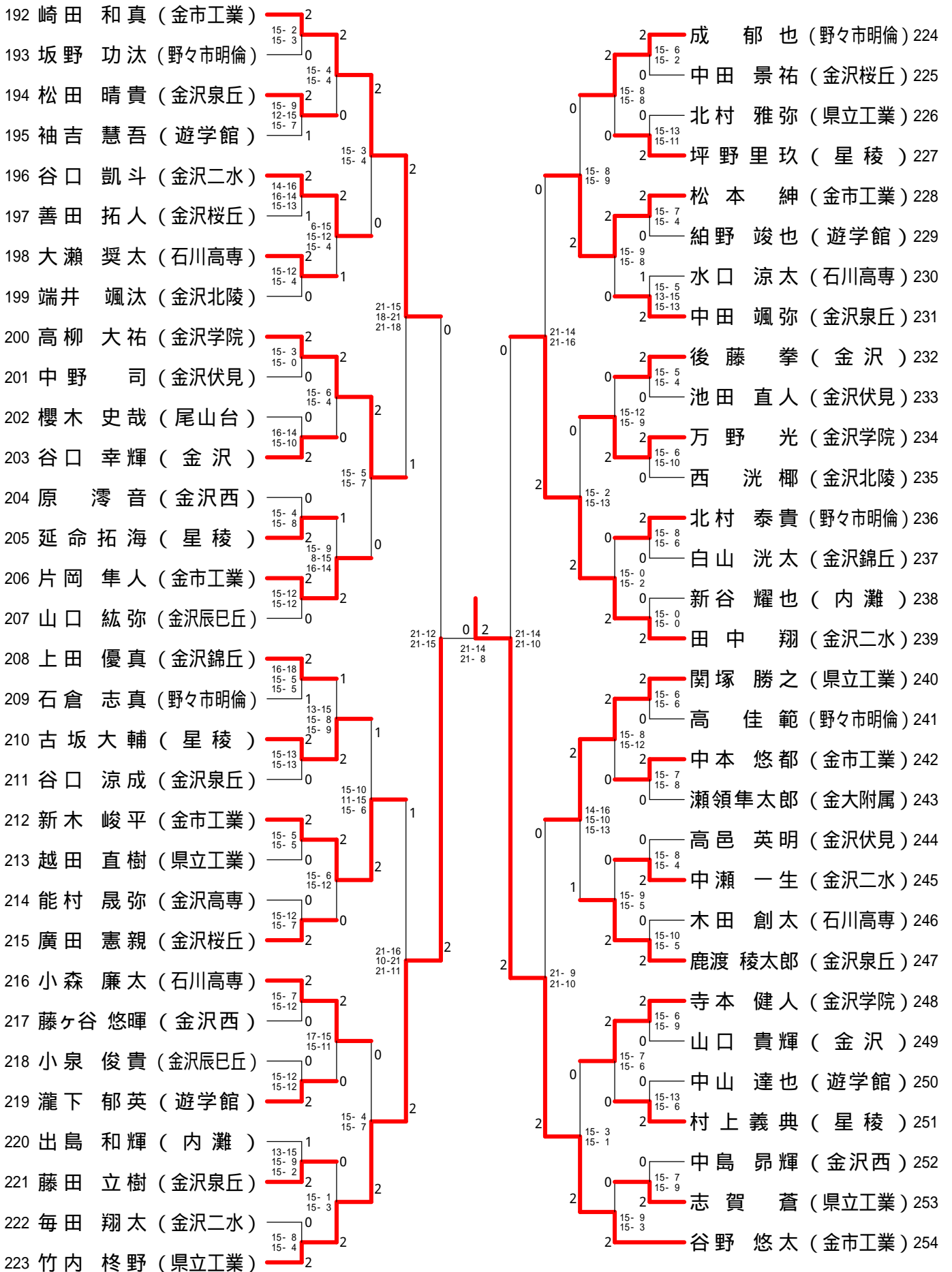

平成28年度金沢地区高等学校バドミントン選手権大会（女子個人）

平成28年4月23～24、29日 金沢市総合体育館

女子シングルス - 1

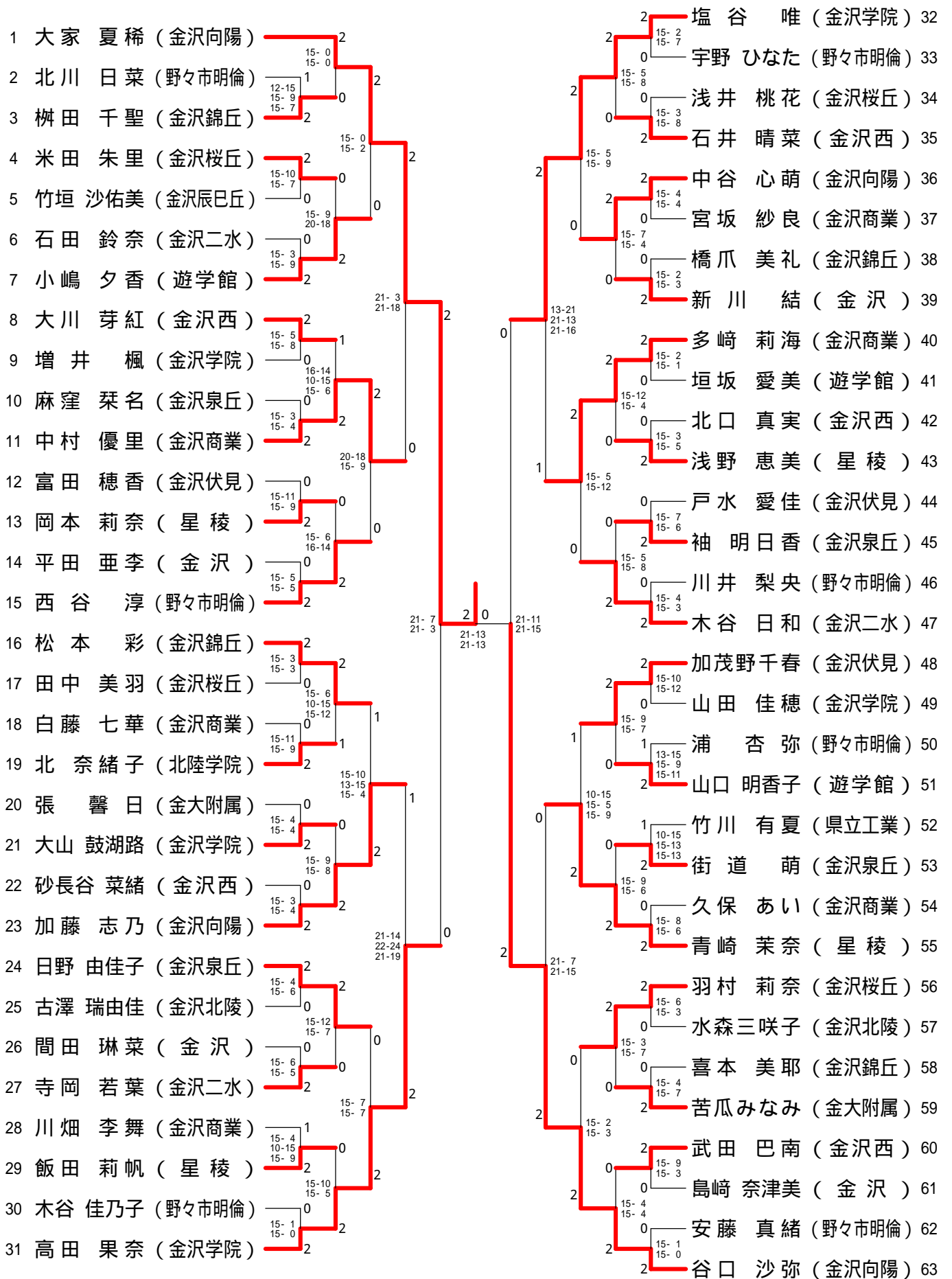

平成28年度金沢地区高等学校バドミントン選手権大会（女子個人）

平成28年4月23～24、29日 金沢市総合体育館

女子シングルス - 2

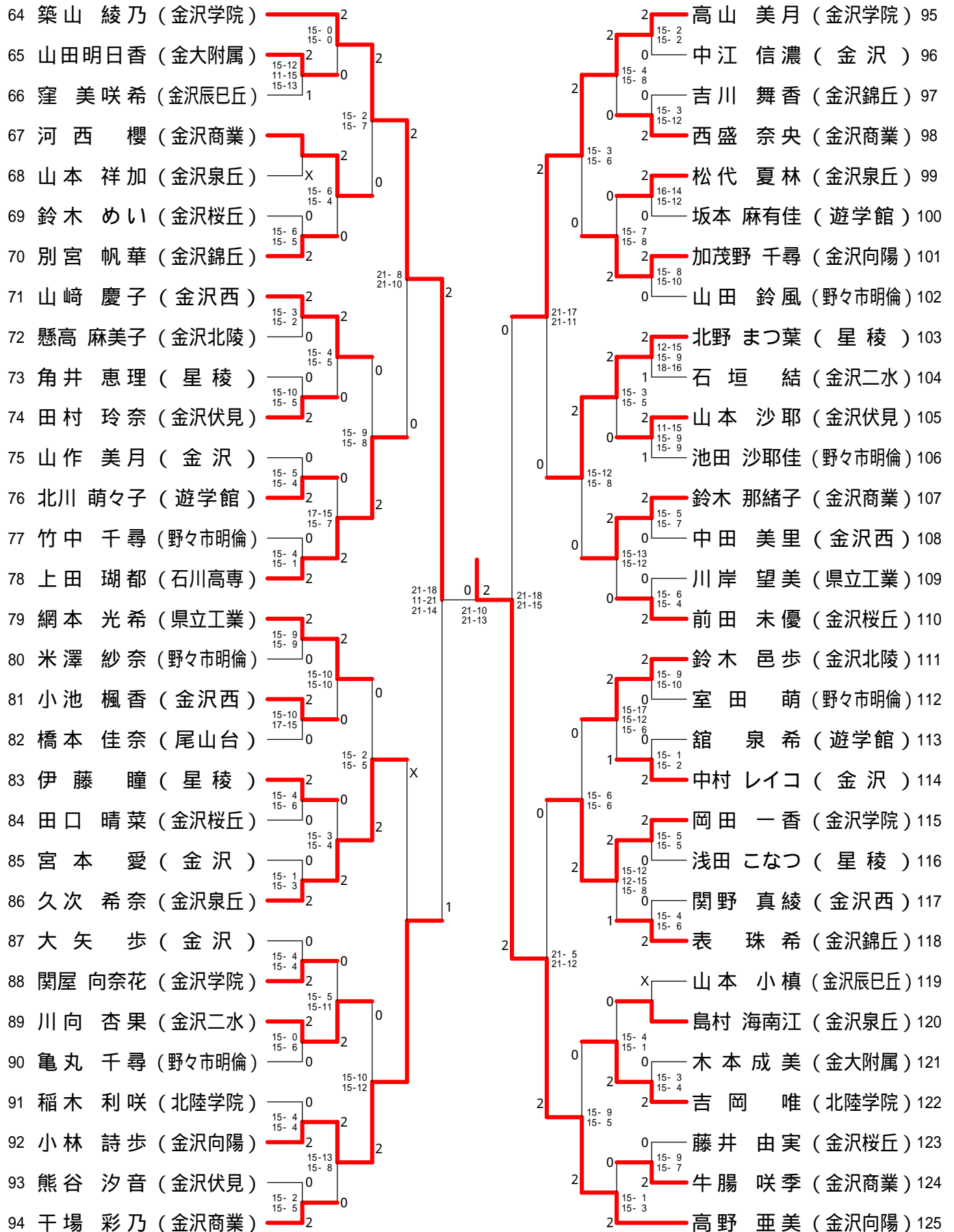

平成28年度金沢地区高等学校バドミントン選手権大会（女子個人）

平成28年4月23～24、29日 金沢市総合体育館

女子シングルス - 4

