

# 第50回県加賀地区高等学校バドミントン選手権大会

2016.04.23～24 白山市美川スポーツセンター

種 目	優 勝	準 優 勝	三 位	
男子団体	小松工業	小松	松任	小松明峰
女子団体	小松明峰	小松	小松商業	大聖寺
男子複	はまもと ともき 濱本 知希 おもて ともや 表 智也 (小松工業)	こやま しゅんじ 小山 隼司 にした しょうじ 西田 渉二 (小松明峰)	おおとも はるき 大友 春生 そめかわ ゆきや 染川 幸也 (小松工業)	はやし かたみつ 林 貴光 いわずみ かおる 岩住 薫 (小松工業)
男子単	おもて ともや 表 智也 (小松工業)	はまもと ともき 濱本 知希 (小松工業)	いわずみ かおる 岩住 薫 (小松工業)	あらきた まさたか 荒北 将孝 (小松)
女子複	つちやま みく 土山 未来 おおた せな 大田 瀬奈 (大聖寺)	てらごし はるか 寺腰 晴夏 もとの りえ 元野 里映 (小松)	なかで みゆ 中出 みゆ まつした のぞみ 松下 希望 (小松)	わたなべ みほ 渡部 実歩 かわもと あいり 川本 愛里 (小松明峰)
女子単	わたなべ みほ 渡部 実歩 (小松明峰)	たなか みどり 田中 碧 (小松工業)	なかまつ みう 中松 美羽 (寺井)	つちやま みく 土山 未来 (大聖寺)

# 第50回県加賀地区高等学校バドミントン選手権大会(団体)

平成28年4月23日 白山市美川スポーツセンター

## 男子団体

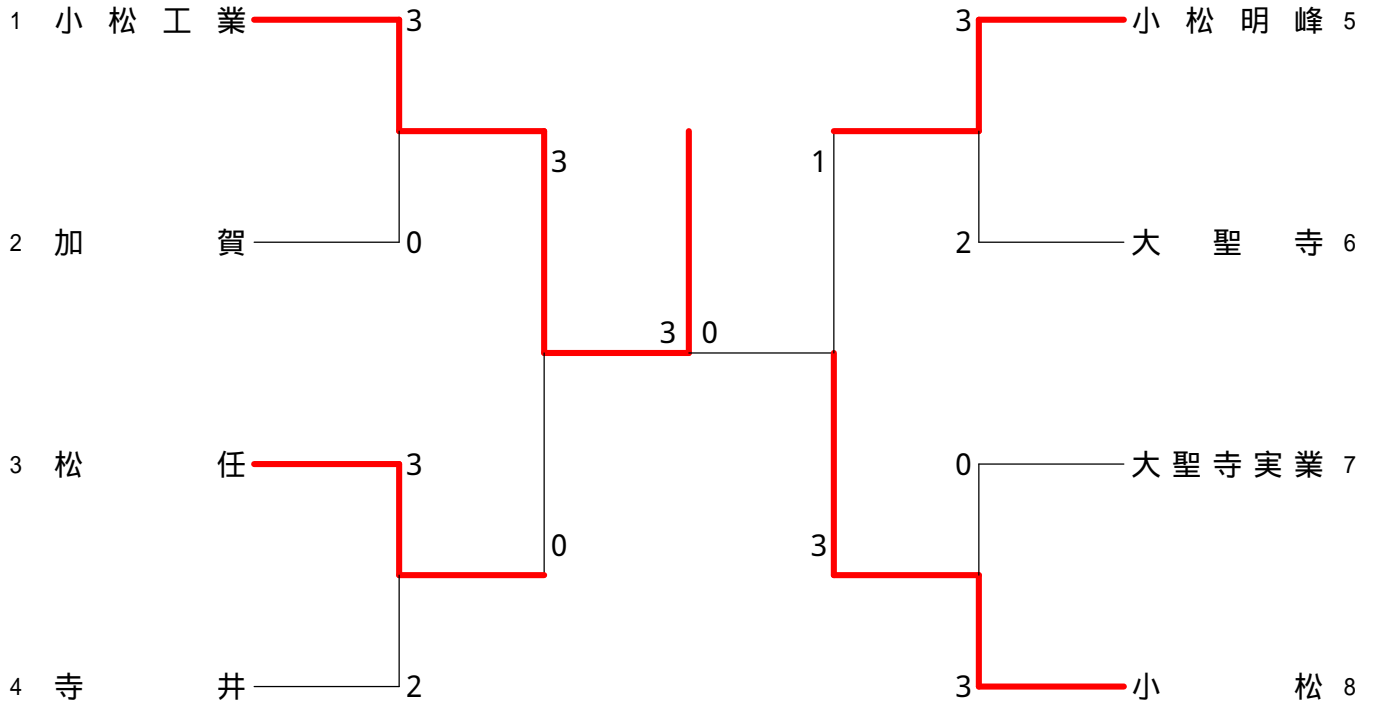

## 女子団体

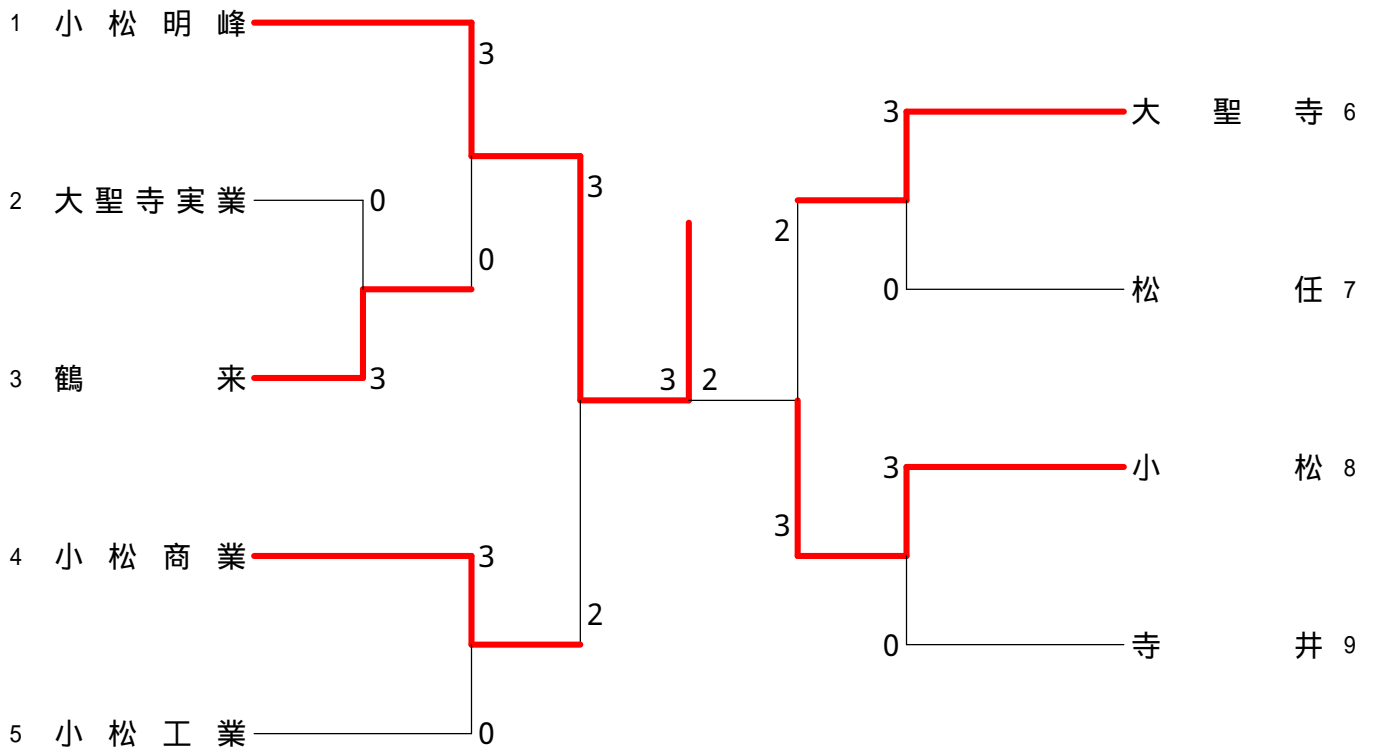

<p>試合番号 MT - 1</p> <p>小松工業 3 - 0 加 賀</p> <p>濱本 知希 2 <math>\left( \begin{smallmatrix} 21-9 \\ 21-5 \end{smallmatrix} \right)</math> 0 松川 黎言 表 智也</p> <p>林 貴光 2 <math>\left( \begin{smallmatrix} 21-4 \\ 21-5 \end{smallmatrix} \right)</math> 0 織田 和輝 岩 住 薫 熊谷 光起</p> <p>大友 春生 2 <math>\left( \begin{smallmatrix} 21-9 \\ 21-7 \end{smallmatrix} \right)</math> 0 畑中 祥吾</p> <p>濱本 知希 <math>\left( \quad \right)</math> 奥野 宏征</p> <p>表 智也 <math>\left( \quad \right)</math> 織田 和輝</p>	<p>試合番号 MT - 2</p> <p>松 任 3 - 2 寺 井</p> <p>山口 祥太 2 <math>\left( \begin{smallmatrix} 21-14 \\ 21-14 \end{smallmatrix} \right)</math> 0 中田 壮起 北次 政典 中野 颯</p> <p>内嶋 裕己 0 <math>\left( \begin{smallmatrix} 6-21 \\ 12-21 \end{smallmatrix} \right)</math> 2 庄 司 順 今村 玲太 盛戸 広務</p> <p>三島 誠志朗 2 <math>\left( \begin{smallmatrix} 21-19 \\ 13-21 \\ 21-19 \end{smallmatrix} \right)</math> 1 金 丸 蓮</p> <p>北次 政典 0 <math>\left( \begin{smallmatrix} 15-21 \\ 19-21 \end{smallmatrix} \right)</math> 2 庄 司 順</p> <p>山口 祥太 2 <math>\left( \begin{smallmatrix} 22-20 \\ 21-18 \end{smallmatrix} \right)</math> 0 盛戸 広務</p>	<p>試合番号 MT - 3</p> <p>小松明峰 3 - 2 大 聖 寺</p> <p>小山 隼司 2 <math>\left( \begin{smallmatrix} 21-10 \\ 21-5 \end{smallmatrix} \right)</math> 0 尾茂谷 滉 西田 渉二 高橋 柊太</p> <p>篠原 弘樹 0 <math>\left( \begin{smallmatrix} 10-21 \\ 10-21 \end{smallmatrix} \right)</math> 2 永井 優河 深田 雅人 谷屋 洸陽</p> <p>中屋敷 佑真 0 <math>\left( \begin{smallmatrix} 14-21 \\ 16-21 \end{smallmatrix} \right)</math> 2 尾田 準平</p> <p>小山 隼司 2 <math>\left( \begin{smallmatrix} 21-15 \\ 21-16 \end{smallmatrix} \right)</math> 0 永井 優河</p> <p>西田 渉二 2 <math>\left( \begin{smallmatrix} 21-13 \\ 21-8 \end{smallmatrix} \right)</math> 0 谷屋 洸陽</p>
<p>試合番号 MT - 4</p> <p>小 松 3 - 0 大聖寺実業</p> <p>荒北 将孝 2 <math>\left( \begin{smallmatrix} 21-7 \\ 21-8 \end{smallmatrix} \right)</math> 0 清札 昇吾 西出 圭佑 中江 圭佑</p> <p>杉本 昌哉 2 <math>\left( \begin{smallmatrix} 21-6 \\ 21-5 \end{smallmatrix} \right)</math> 0 向 拓希 北島 陽貴 笹谷 玲音</p> <p>高橋 哲哉 2 <math>\left( \begin{smallmatrix} 21-5 \\ 21-5 \end{smallmatrix} \right)</math> 0 斉藤 優太</p> <p>荒北 将孝 <math>\left( \quad \right)</math> 清札 昇吾</p> <p>西出 圭佑 <math>\left( \quad \right)</math> 岩村 滉</p>	<p>試合番号 MT - 5</p> <p>小松工業 3 - 0 松 任</p> <p>濱本 知希 2 <math>\left( \begin{smallmatrix} 21-5 \\ 21-7 \end{smallmatrix} \right)</math> 0 北間 大貴 表 智也 三島 誠志朗</p> <p>林 貴光 2 <math>\left( \begin{smallmatrix} 21-6 \\ 21-9 \end{smallmatrix} \right)</math> 0 中村 暢宏 岩 住 薫 内嶋 裕己</p> <p>染川 幸也 2 <math>\left( \begin{smallmatrix} 15-21 \\ 21-11 \\ 21-8 \end{smallmatrix} \right)</math> 1 山口 祥太</p> <p>濱本 知希 <math>\left( \quad \right)</math> 北次 政典</p> <p>表 智也 <math>\left( \quad \right)</math> 三島 誠志朗</p>	<p>試合番号 MT - 6</p> <p>小 松 3 - 1 小松明峰</p> <p>荒北 将孝 0 <math>\left( \begin{smallmatrix} 16-21 \\ 11-21 \end{smallmatrix} \right)</math> 2 西田 渉二 西出 圭佑 小山 隼司</p> <p>北島 陽貴 2 <math>\left( \begin{smallmatrix} 21-14 \\ 21-6 \end{smallmatrix} \right)</math> 0 中屋敷 佑真 門馬 蒼太 三島 豪士</p> <p>高橋 哲哉 2 <math>\left( \begin{smallmatrix} 21-9 \\ 21-13 \end{smallmatrix} \right)</math> 0 篠原 弘樹</p> <p>荒北 将孝 2 <math>\left( \begin{smallmatrix} 21-17 \\ 16-21 \\ 21-13 \end{smallmatrix} \right)</math> 1 小山 隼司</p> <p>西出 圭佑 <math>\left( \quad \right)</math> 西田 渉二</p>
<p>試合番号 MT - 7</p> <p>小松工業 3 - 0 小 松</p> <p>林 貴光 2 <math>\left( \begin{smallmatrix} 21-11 \\ 21-8 \end{smallmatrix} \right)</math> 0 北島 陽貴 染川 幸也 杉本 昌哉</p> <p>濱本 知希 2 <math>\left( \begin{smallmatrix} 25-23 \\ 21-16 \end{smallmatrix} \right)</math> 0 荒北 将孝 表 智也 西出 圭佑</p> <p>岩 住 薫 2 <math>\left( \begin{smallmatrix} 23-21 \\ 18-21 \\ 21-4 \end{smallmatrix} \right)</math> 1 高橋 哲哉</p> <p>表 智也 <math>\left( \quad \right)</math> 荒北 将孝</p> <p>濱本 知希 <math>\left( \quad \right)</math> 西出 圭佑</p>		

<p>試合番号 WT - 1</p> <p>鶴 来 3 - 0 大聖寺実業</p> <p>浅香 なな <math>2 \begin{pmatrix} 21-5 \\ 21-5 \end{pmatrix} 0</math> 近澤 花菜 藤田 芽衣</p> <p>山岸 万恵 <math>2 \begin{pmatrix} 21-10 \\ 21-6 \end{pmatrix} 0</math> 西出 彩乃 坂口 和奏</p> <p>山崎 小春 <math>2 \begin{pmatrix} 21-8 \\ 21-7 \end{pmatrix} 0</math> 上野 早瑛</p> <p>藤田 芽衣 ( ) 松下 桃</p> <p>浅香 なな ( ) 近澤 花菜</p>	<p>試合番号 WT - 2</p> <p>小松明峰 3 - 0 鶴 来</p> <p>渡部 実歩 <math>2 \begin{pmatrix} 21-3 \\ 21-5 \end{pmatrix} 0</math> 山岸 万恵 川本 愛里</p> <p>土山 日菜子 <math>2 \begin{pmatrix} 22-20 \\ 22-20 \end{pmatrix} 0</math> 浅香 なな 松下 世奈</p> <p>吉田 瞳 <math>2 \begin{pmatrix} 21-11 \\ 21-2 \end{pmatrix} 0</math> 坂口 和奏</p> <p>渡部 実歩 ( ) 藤田 芽衣</p> <p>川本 愛里 ( ) 浅香 なな</p>	<p>試合番号 WT - 3</p> <p>小松商業 3 - 0 小松工業</p> <p>上村 有唯 <math>2 \begin{pmatrix} 21-3 \\ 21-6 \end{pmatrix} 0</math> 中出 桃愛 中出 芽依</p> <p>松本 真矢香 <math>2 \begin{pmatrix} 18-21 \\ 21-14 \\ 21-18 \end{pmatrix} 1</math> 田中 碧 新谷 步未</p> <p>河端 美香 <math>2 \begin{pmatrix} 21-9 \\ 21-6 \end{pmatrix} 0</math> 高谷 理加</p> <p>伊東 奈桜 ( ) 田中 碧</p> <p>中出 芽依 ( ) 山野下 愛美</p>
<p>試合番号 WT - 4</p> <p>大聖寺 3 - 0 松 任</p> <p>下坂 真里亜 <math>2 \begin{pmatrix} 21-10 \\ 21-18 \end{pmatrix} 0</math> 南 文乃 山田 和穂</p> <p>大田 瀬奈 <math>2 \begin{pmatrix} 21-7 \\ 21-2 \end{pmatrix} 0</math> 山口 恵 土山 未来</p> <p>村口 紗雪 <math>2 \begin{pmatrix} 21-8 \\ 21-17 \end{pmatrix} 0</math> 青木 海</p> <p>大田 瀬奈 ( ) 南 文乃</p> <p>山田 和穂 ( ) 武藤 夢佳</p>	<p>試合番号 WT - 5</p> <p>小 松 3 - 0 寺 井</p> <p>寺腰 晴夏 <math>2 \begin{pmatrix} 21-17 \\ 23-21 \end{pmatrix} 0</math> 中松 美羽 元野 里映</p> <p>小村 優香 <math>2 \begin{pmatrix} 21-19 \\ 21-11 \end{pmatrix} 0</math> 榮田 咲希 中出 みゆ</p> <p>松下 希望 <math>2 \begin{pmatrix} 21-7 \\ 21-15 \end{pmatrix} 0</math> 中口 実歩</p> <p>元野 里映 ( ) 中松 美羽</p> <p>寺腰 晴夏 ( ) 青山 茜</p>	<p>試合番号 WT - 6</p> <p>小松明峰 3 - 2 小松商業</p> <p>渡部 実歩 <math>2 \begin{pmatrix} 21-14 \\ 21-12 \end{pmatrix} 0</math> 上村 有唯 川本 愛里</p> <p>土山 日菜子 <math>0 \begin{pmatrix} 13-21 \\ 19-21 \end{pmatrix} 2</math> 松本 真矢香 吉田 瞳</p> <p>松下 世奈 <math>0 \begin{pmatrix} 20-22 \\ 10-21 \end{pmatrix} 2</math> 河端 美香</p> <p>渡部 実歩 <math>2 \begin{pmatrix} 21-16 \\ 21-9 \end{pmatrix} 0</math> 山下 円果</p> <p>川本 愛里 <math>2 \begin{pmatrix} 21-18 \\ 21-11 \end{pmatrix} 0</math> 中出 芽依</p>
<p>試合番号 WT - 7</p> <p>小 松 3 - 2 大聖寺</p> <p>寺腰 晴夏 <math>2 \begin{pmatrix} 21-13 \\ 21-12 \end{pmatrix} 0</math> 下坂 真里亜 元野 里映</p> <p>小村 優香 <math>0 \begin{pmatrix} 4-21 \\ 5-21 \end{pmatrix} 2</math> 大田 瀬奈 中出 みゆ</p> <p>松下 希望 <math>2 \begin{pmatrix} 21-17 \\ 21-5 \end{pmatrix} 0</math> 小泉 菜奈</p> <p>元野 里映 <math>2 \begin{pmatrix} 21-15 \\ 22-24 \\ 21-14 \end{pmatrix} 1</math> 大田 瀬奈</p> <p>寺腰 晴夏 <math>0 \begin{pmatrix} 13-21 \\ 9-21 \end{pmatrix} 2</math> 土山 未来</p>	<p>試合番号 WT - 8</p> <p>小松明峰 3 - 2 小 松</p> <p>渡部 実歩 <math>2 \begin{pmatrix} 21-17 \\ 21-17 \end{pmatrix} 0</math> 寺腰 晴夏 川本 愛里</p> <p>土山 日菜子 <math>0 \begin{pmatrix} 14-21 \\ 15-21 \end{pmatrix} 2</math> 小村 優香 松下 世奈</p> <p>吉田 瞳 <math>0 \begin{pmatrix} 12-21 \\ 19-21 \end{pmatrix} 2</math> 松下 希望</p> <p>渡部 実歩 <math>2 \begin{pmatrix} 21-10 \\ 21-15 \end{pmatrix} 0</math> 元野 里映</p> <p>川本 愛里 <math>2 \begin{pmatrix} 21-18 \\ 19-21 \\ 21-18 \end{pmatrix} 1</math> 寺腰 晴夏</p>	

# 第50回県加賀地区高等学校バドミントン選手権大会(個人)

平成28年4月23~24日 白山市美川スポーツセンター

## 【ベスト8】

### 男子ダブルス

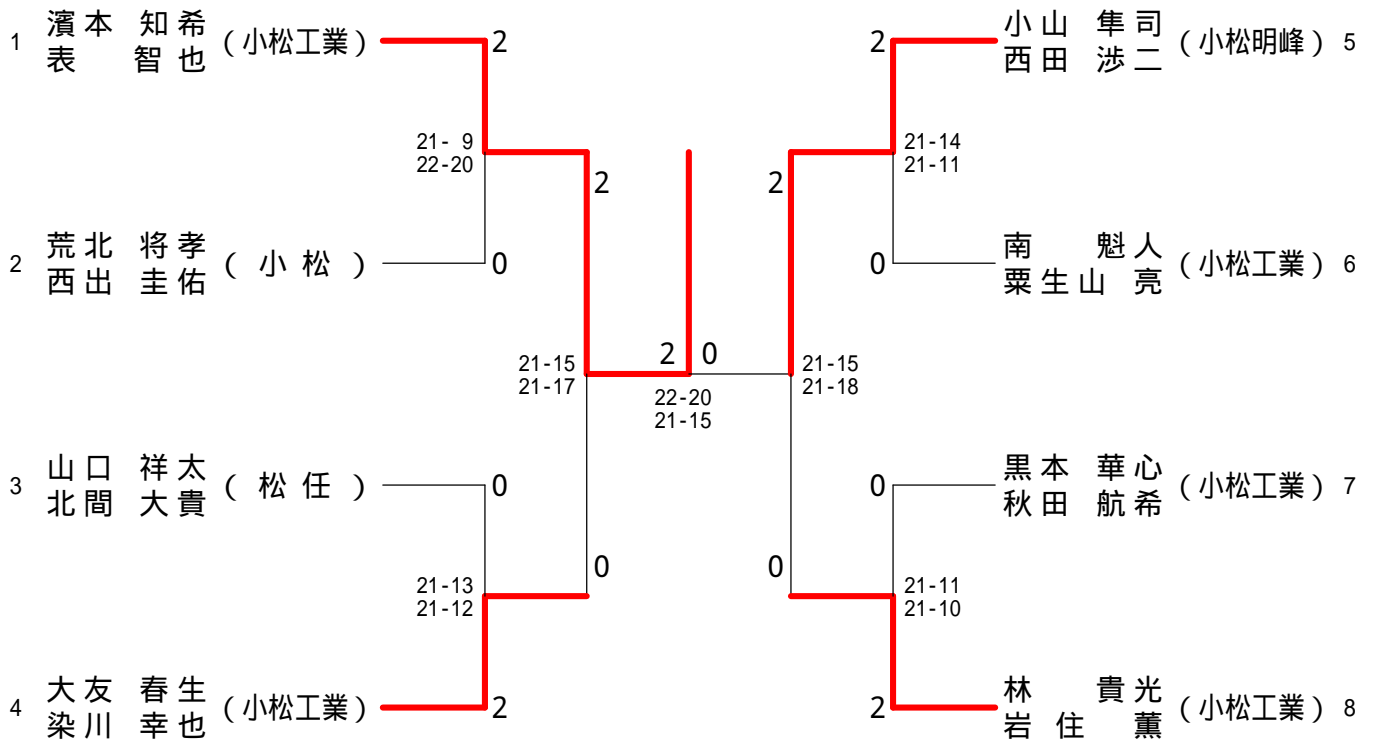

### 女子ダブルス

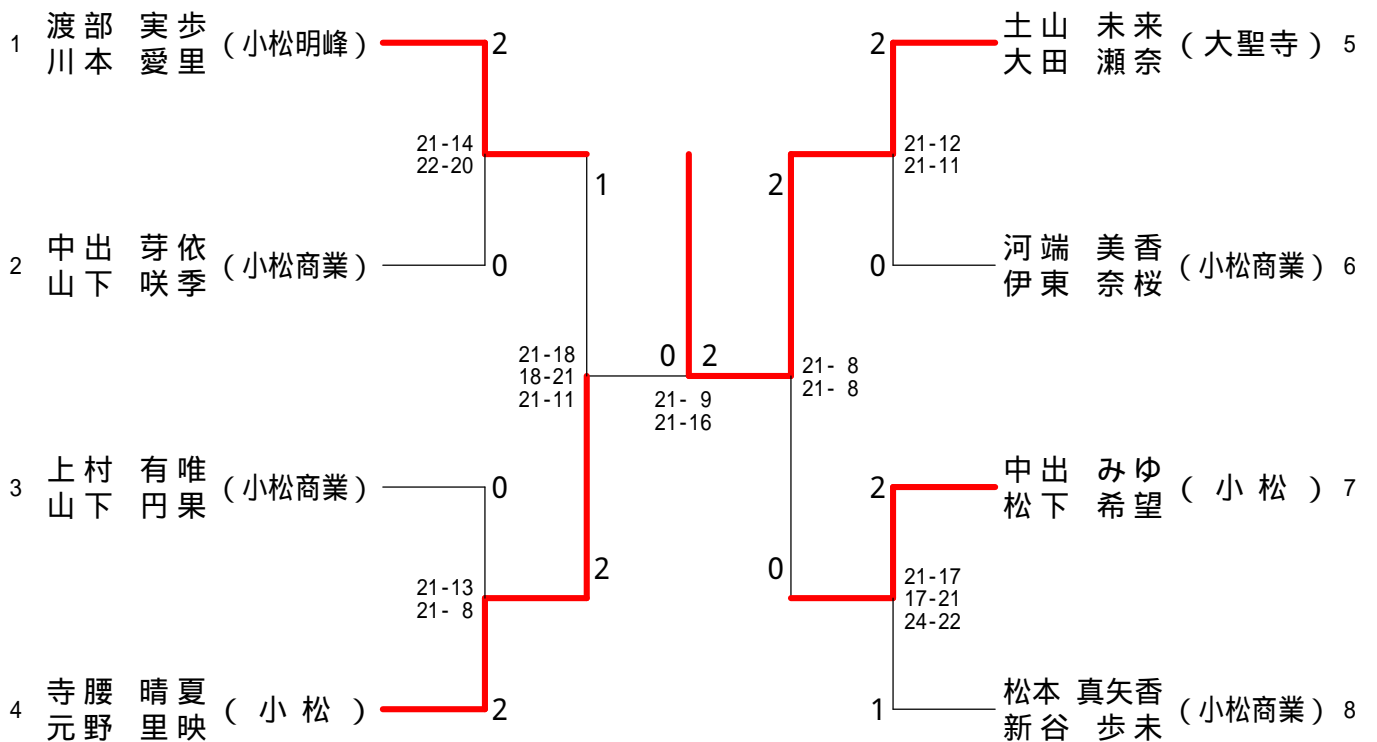

# 第50回県加賀地区高等学校バドミントン選手権大会（個人）

平成28年4月23～24日 白山市美川スポーツセンター

【ベスト8】

## 男子シングルス

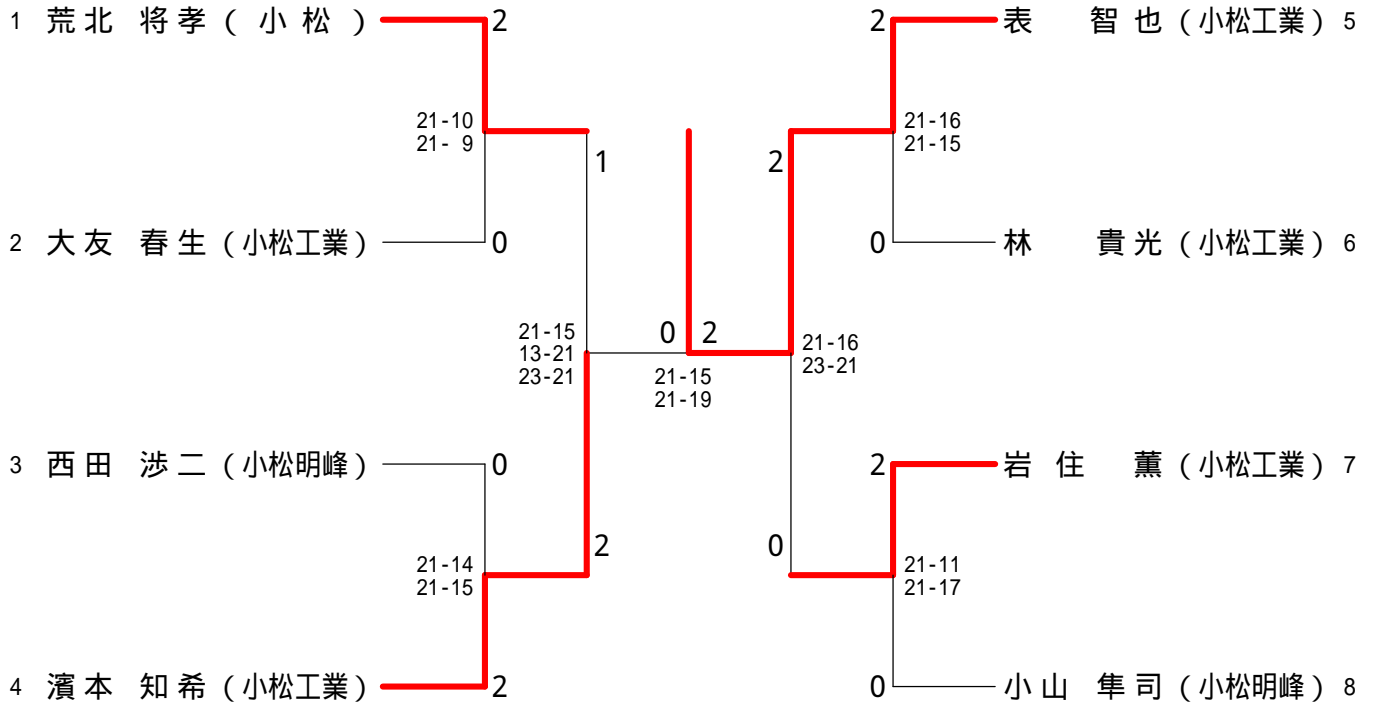

## 女子シングルス

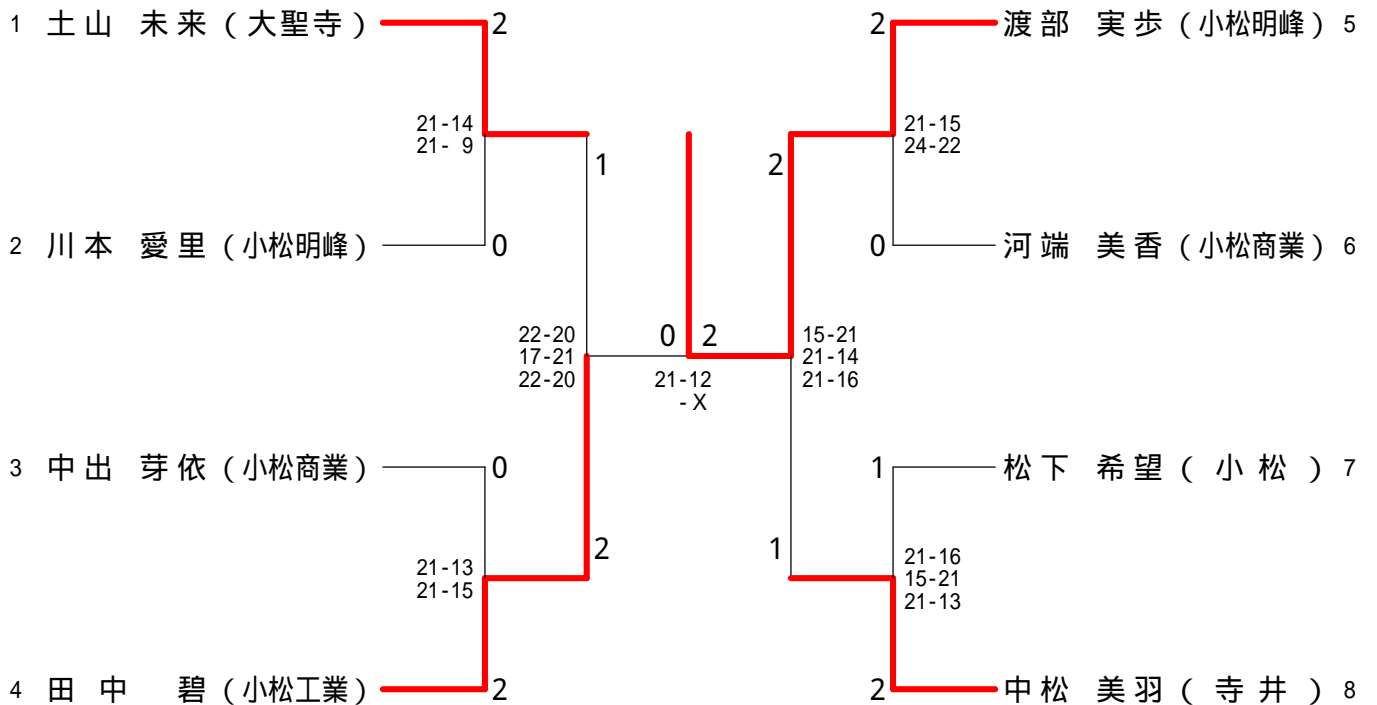

# 第50回県加賀地区高等学校バドミントン選手権大会(個人)

平成28年4月23~24日 白山市美川スポーツセンター

## 男子ダブルス

1	濱本知希 (小松工業)	2	15-7 15-1	2	小西山田隼司 (小松明峰)	29	15-4 15-4
2	水口翔太 (大聖寺実業)	0	15-7 15-13	2	加藤悠生 (大聖寺実業)	30	15-8 15-10
3	大西誠真 (小松工業)	2	11-15 15-7 15-9	2	深田浅野航輝 (小松工業)	31	15-10 15-6
4	中屋敷佑真 (小松明峰)	2	10-15 15-6 15-8	0	金丸蓮 (寺井)	32	16-14 15-12
5	澤城雄大 (寺井)	1	15-7 15-12	1	中西出創 (小松)	33	14-16 15-4 15-6
6	芥藤優太 (大聖寺実業)	0	15-7 15-5	2	若本匡生 (小松工業)	34	15-7 8-15 15-12
7	村口圭希 (小松大谷)	2	21-9 22-20	2	奥野宏征 (加賀)	35	21-14 21-11
8	永井優河 (大聖寺)	2	15-5 15-11	2	高橋哲哉 (小松)	36	15-13 15-8
9	小西秀典 (小松工業)	0	15-9 15-4	0	山角隼弥 (翠星)	37	15-6 15-9
10	松川黎言 (加賀)	1	15-10 10-15 15-11	0	岩村晃介 (大聖寺実業)	38	15-11 15-13
11	向谷拓希 (大聖寺実業)	2	15-12 15-11	0	川東大馬芽 (小松明峰)	39	15-10 17-15
12	松山竜隼 (小松工業)	2	13-15 21-19 15-12	0	浅藤井元健 (小松工業)	40	15-13 6-15 15-9
13	中内暢裕 (松任)	1	15-3 15-3	2	高橋柗太 (大聖寺)	41	15-3 15-2
14	荒北将圭 (小松)	2	21-15 21-17	2	南粟生山魁人 (小松工業)	42	13-15 15-9 15-8
15	山口祥太 (松任)	2	15-4 15-2	2	黒田華心 (小松工業)	43	15-11 15-9
16	杉木克弥 (加賀)	0	X	2	奥野智朗 (小松)	44	15-11 15-9
17	岡山颯樹 (大聖寺実業)	0	15-12 13-15 15-11	0	久保田章吾 (大聖寺実業)	45	15-12 13-15 15-13
18	杉本昌哉 (小松)	2	12-15 15-7 15-9	0	三島誠志朗 (松任)	46	15-11 15-12
19	森尾泷介 (小松工業)	1	15-4 15-12	1	中朝倉龍太 (寺井)	47	15-9 7-15 16-14
20	瀧川侑生 (大聖寺実業)	0	-X -X	0	齐藤拓雅 (小松明峰)	48	15-10 15-13
21	庄司順務 (寺井)	2	21-13 21-12	0	清中江昇吾 (大聖寺実業)	49	15-13 9-15 15-11
22	織田和輝 (加賀)	2	15-13 15-5	0	尾田谷準平 (大聖寺)	50	15-9 15-8
23	有天川聖那 (小松工業)	0	9-15 15-7 15-10	0	鈴鷲海和惇 (小松工業)	51	15-4 15-4
24	中村来蓮 (大聖寺実業)	1	9-15 15-10 15-9	2	河山下孔秋 (加賀)	52	15-11 15-6
25	篠原弘樹 (小松明峰)	2	15-6 15-9	2	金門崎馬哉太 (小松)	53	15-12 15-6
26	坂野太一 (小松)	1	12-15 15-13 16-14	0	橋本村野昌貴也 (大聖寺実業)	54	15-1 15-1
27	宮下耀良 (寺井)	2	15-0 15-1	2	林岩住貴光 (小松工業)	55	
28	大友川春幸 (小松工業)	2		2		56	

# 第50回県加賀地区高等学校バドミントン選手権大会(個人)

平成28年4月23~24日 白山市美川スポーツセンター

## 女子ダブルス

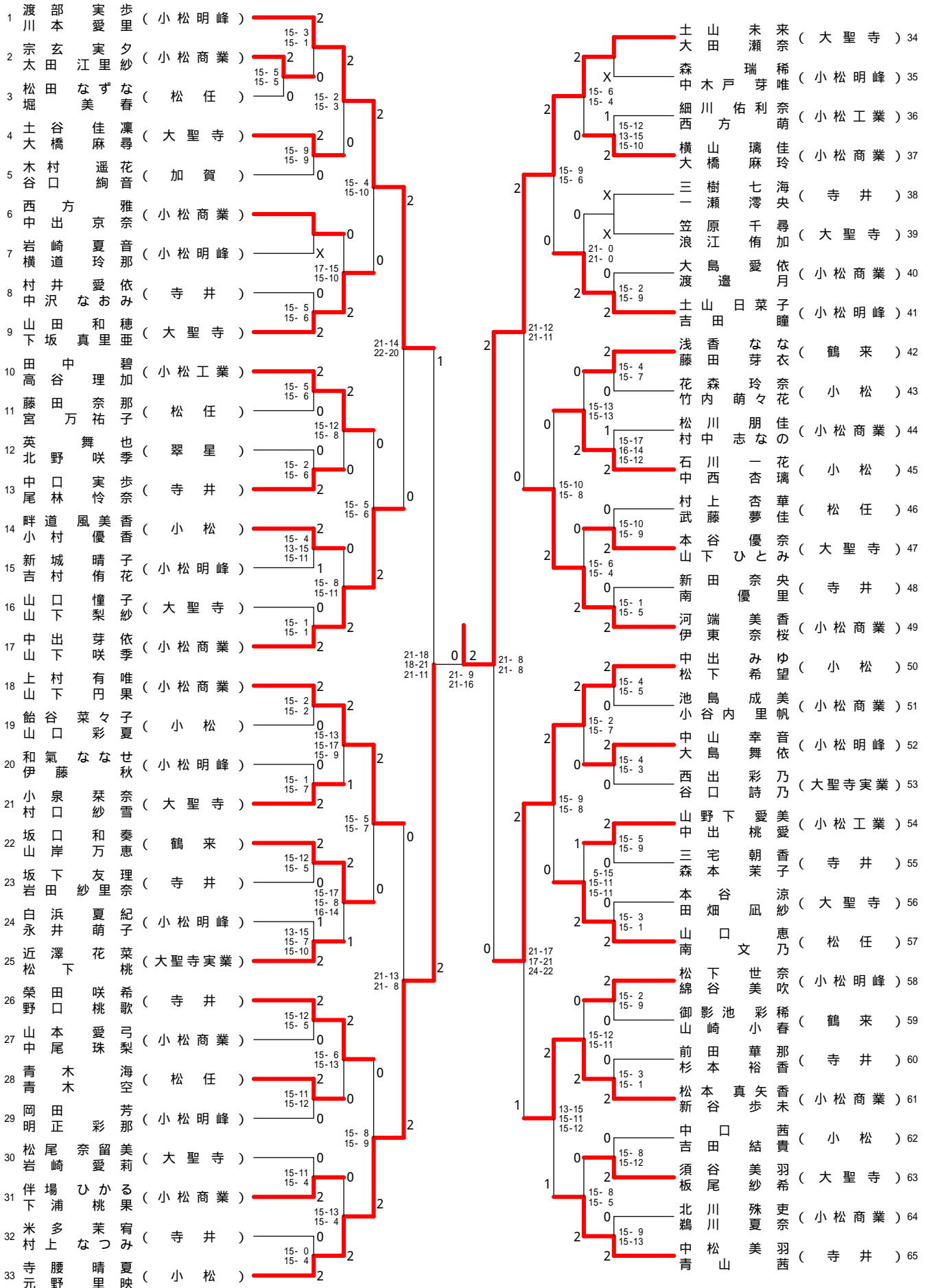



# 第50回県加賀地区高等学校バドミントン選手権大会（個人）

平成28年4月23～24日 白山市美川スポーツセンター

## 男子シングルス - 1

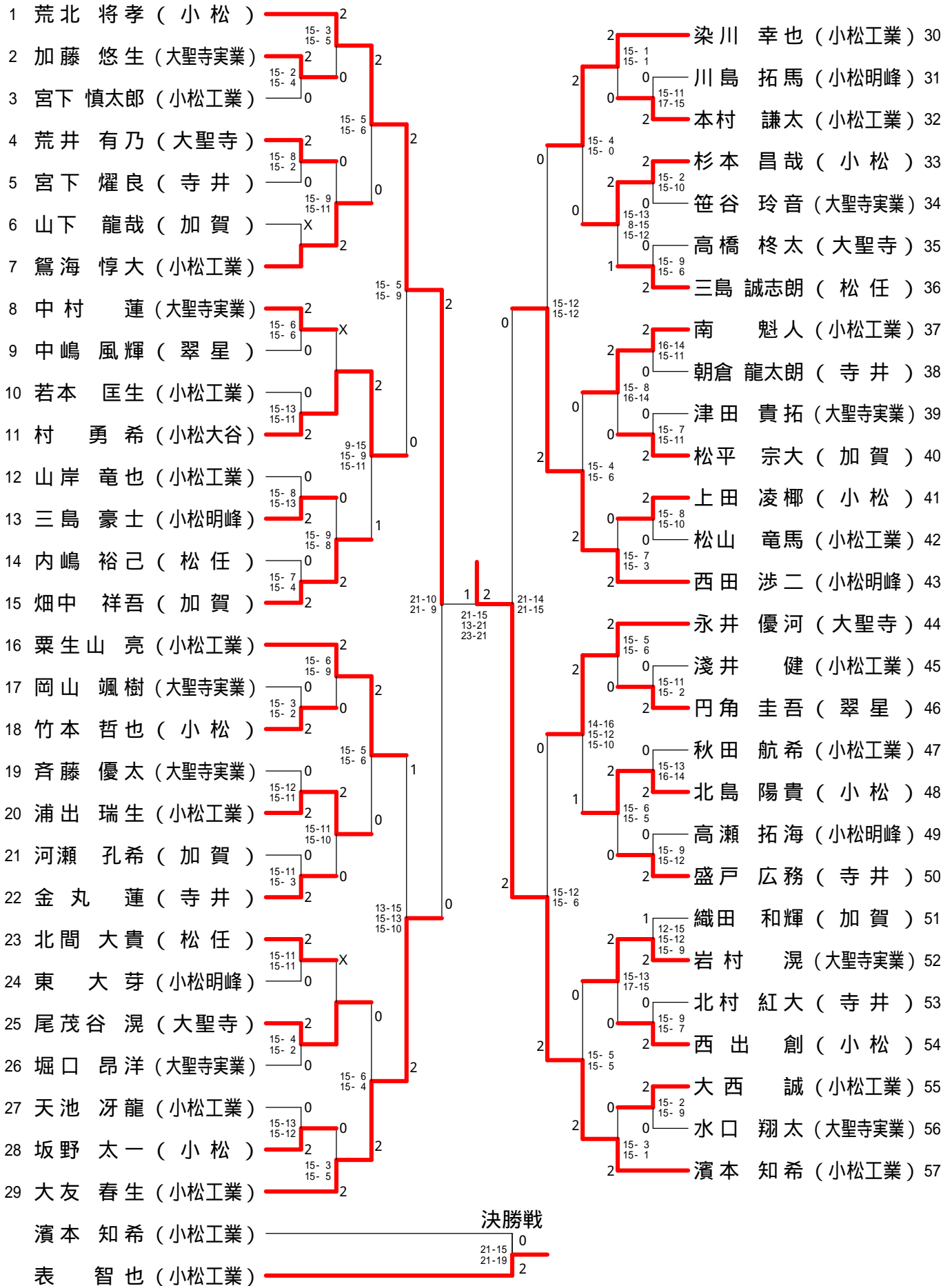

第50回県加賀地区高等学校バドミントン選手権大会(個人)

平成28年4月23~24日 白山市美川スポーツセンター

男子シングルス - 2

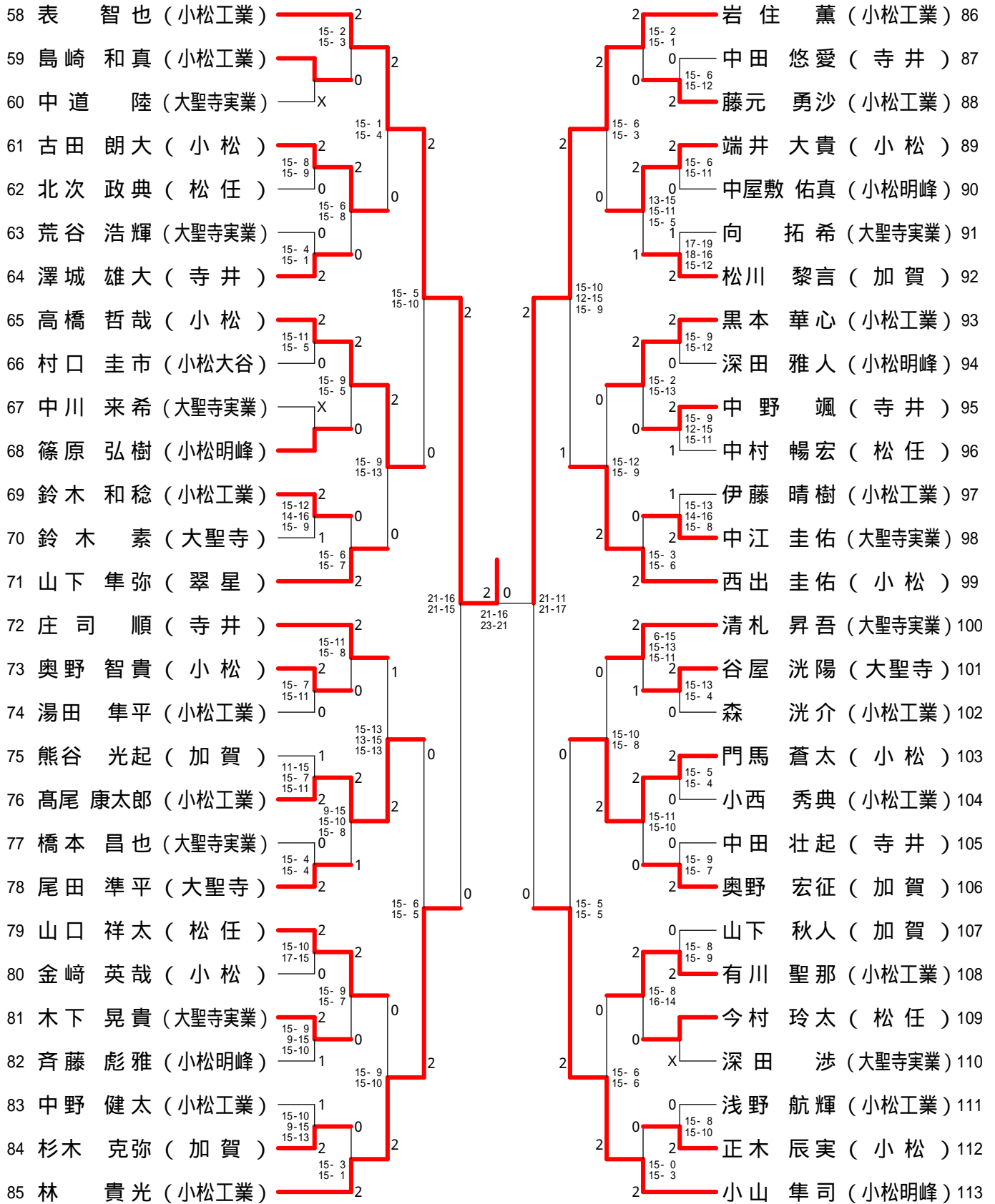

# 第50回県加賀地区高等学校バドミントン選手権大会(個人)

平成28年4月23~24日 白山市美川スポーツセンター

## 女子シングルス - 1

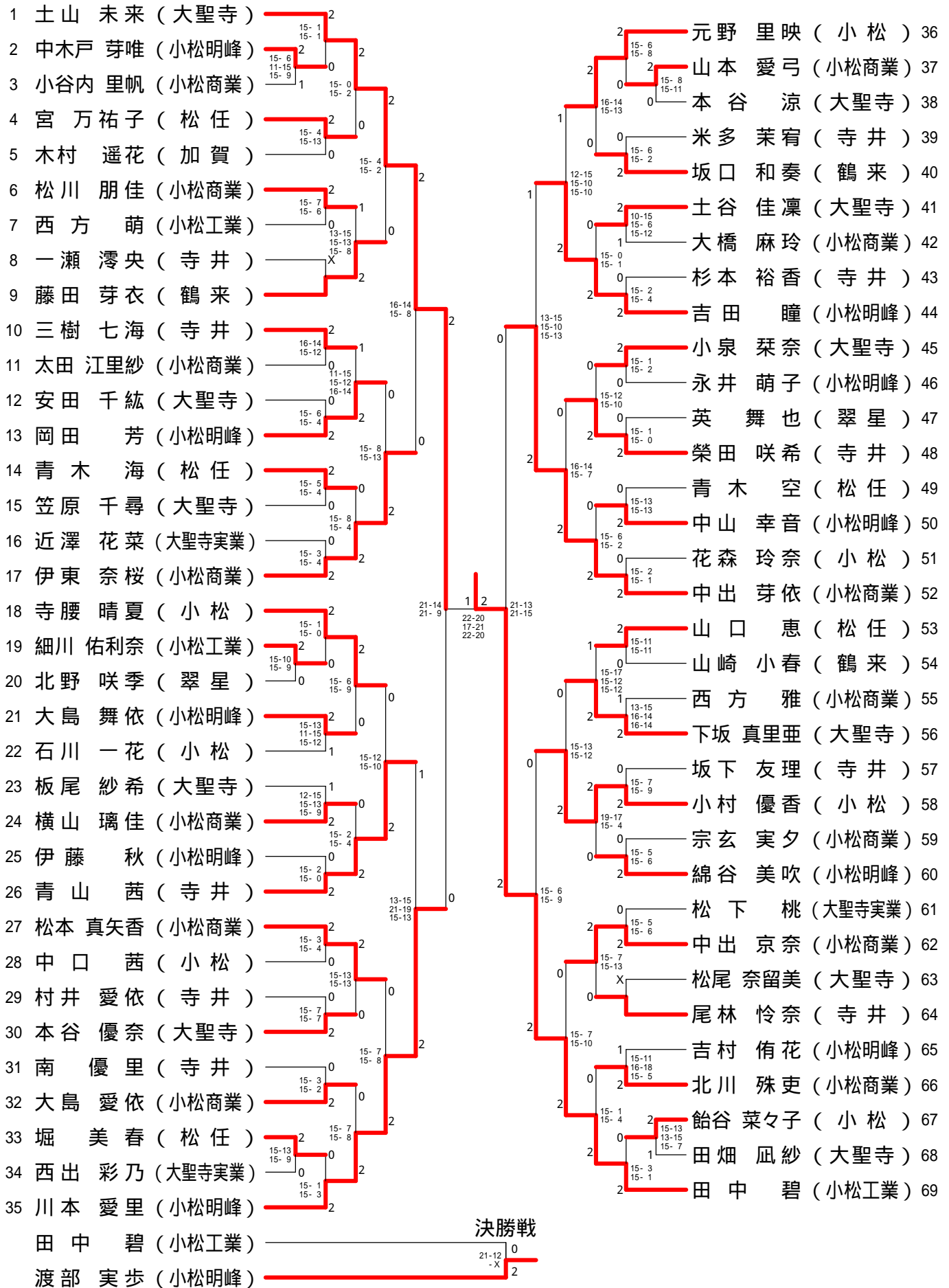

# 第50回県加賀地区高等学校バドミントン選手権大会(個人)

平成28年4月23~24日 白山市美川スポーツセンター

## 女子シングルス - 2

