

平成 2 1 年度石川県高等学校新人バドミントン大会

2009.11.12 -15 七尾総合市民体育館、鹿島体育センター

種 目	優 勝	準 優 勝	三 位	
男子団体	金市工業	金沢二水	星稜	小松工業
女子団体	金沢向陽	星稜	金沢西	金沢商業
男子複	よしもり つかさ 吉森 司 みなみ じゅんや 南 淳也 (金市工業)	ほその しんご 細野 真吾 あらきたかひろ 荒木 隆宏 (金市工業)	よしざわ かずき 吉澤 一樹 かさしま りょうへい 笠嶋 亮平 (小松工業)	てらだま さひろ 寺田 昌宏 きど しょうた 城戸 翔太 (金市工業)
男子単	みなみ じゅんや 南 淳也 (金市工業)	ほその しんご 細野 真吾 (金市工業)	あらき たかひろ 荒木 隆宏 (金市工業)	よしざわ かずき 吉澤 一樹 (小松工業)
女子複	ひらの かりん 平野 華梨 しばのまゆ 芝野 真由 (金沢向陽)	シェン チェンニ 薛 チェンニ たちばな えり 橘 愛里 (尾山台)	にしかわ よしえ 西川 美枝 まえなか いくみ 前中 郁美 (金沢向陽)	こんや まゆ 紺谷 茉由 しおのや いくよ 塩谷 郁代 (小松)
女子単	ひらの かりん 平野 華梨 (金沢向陽)	しばの まゆ 芝野 真由 (金沢向陽)	シュエ チェンニ 薛 チェンニ (尾山台)	にしかわ よしえ 西川 美枝 (金沢向陽)

平成21年度石川県高等学校新人バドミントン大会（男子団体）

男子団体 平成21年11月12～13日 鹿島体育センター

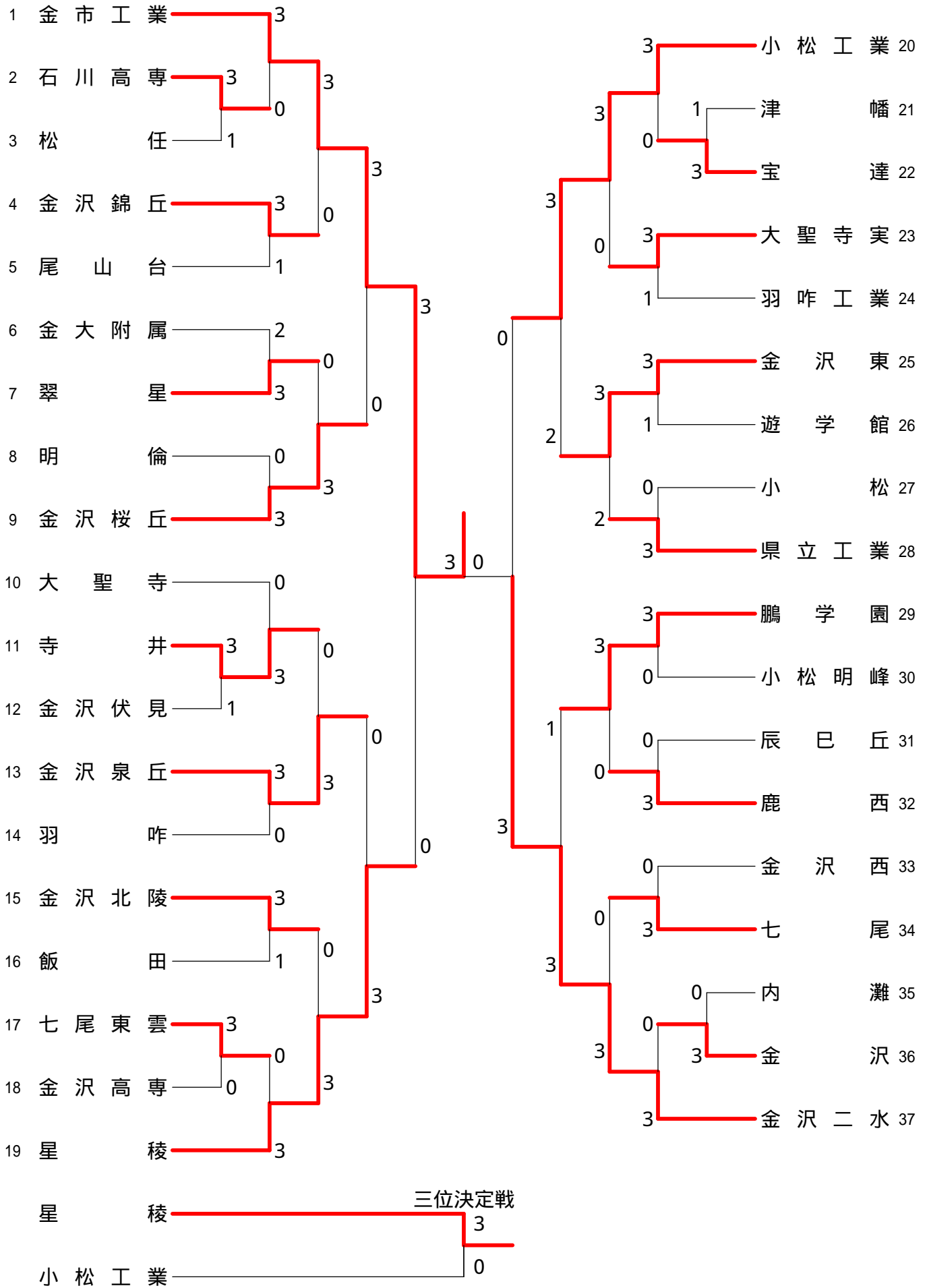

平成21年度石川県高等学校新人バドミントン大会（女子団体）

女子団体 平成21年11月12日 - 13日 七尾総合市民体育館

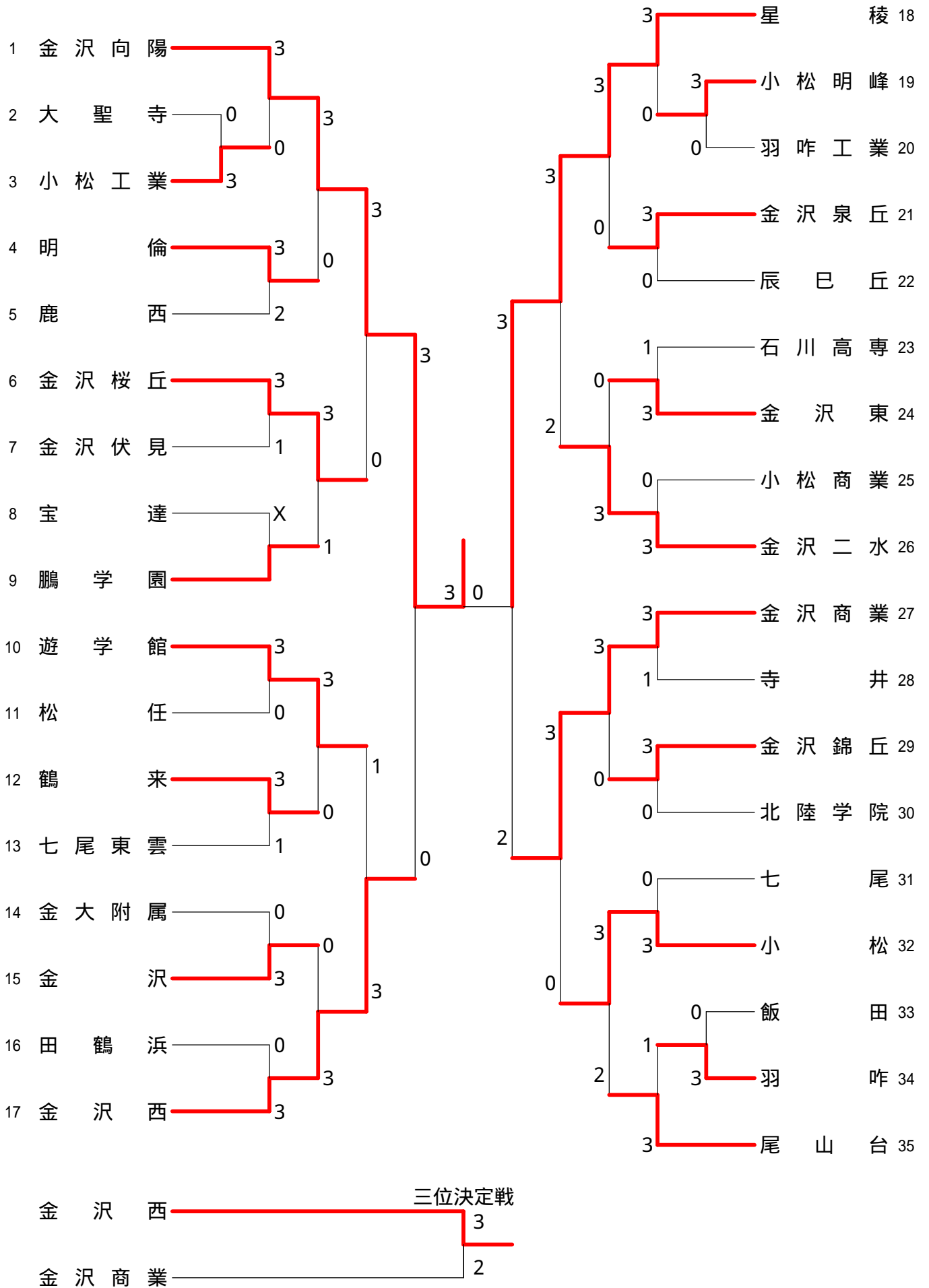

<p>試合番号 MT - 1</p> <p>石川高専 3 - 1 松 任</p> <p>林 貴広 2 $\begin{pmatrix} 21-9 \\ 21-5 \end{pmatrix}$ 0 北村 直人 若松 宏明 2 $\begin{pmatrix} 21-9 \\ 21-5 \end{pmatrix}$ 0 中嶋 翔</p> <p>小原 純平 0 $\begin{pmatrix} 19-21 \\ 14-21 \end{pmatrix}$ 2 西田 健人 廣瀬 敬太 0 $\begin{pmatrix} 19-21 \\ 14-21 \end{pmatrix}$ 2 津田 悠生</p> <p>長田 修至 2 $\begin{pmatrix} 21-4 \\ 21-5 \end{pmatrix}$ 0 番作 真紀</p> <p>江尻 啓太 2 $\begin{pmatrix} 21-8 \\ 21-10 \end{pmatrix}$ 0 上田 力也</p> <p>林 貴広 $\begin{pmatrix} \\ \end{pmatrix}$ 西田 健人</p>	<p>試合番号 MT - 2</p> <p>寺 井 3 - 1 金沢伏見</p> <p>裏野 剛史 2 $\begin{pmatrix} 21-10 \\ 21-7 \end{pmatrix}$ 0 秋場 星也 山本 剛司 2 $\begin{pmatrix} 21-10 \\ 21-7 \end{pmatrix}$ 0 丸山 貢輝</p> <p>谷口 岳人 0 $\begin{pmatrix} 18-21 \\ 8-21 \end{pmatrix}$ 2 杉野 翔太 立花 善三 0 $\begin{pmatrix} 18-21 \\ 8-21 \end{pmatrix}$ 2 竹中 涼太</p> <p>辻 涼太 2 $\begin{pmatrix} 22-20 \\ 18-21 \\ 21-13 \end{pmatrix}$ 1 外山 友紀</p> <p>裏野 剛史 2 $\begin{pmatrix} 23-21 \\ 23-21 \end{pmatrix}$ 0 杉野 翔太</p> <p>山本 剛司 $\begin{pmatrix} \\ \end{pmatrix}$ 竹中 涼太</p>	<p>試合番号 MT - 3</p> <p>七尾東雲 3 - 0 金沢高専</p> <p>川上 大介 2 $\begin{pmatrix} 20-22 \\ 21-16 \\ 21-8 \end{pmatrix}$ 1 柴田 裕樹 田上 智大 2 $\begin{pmatrix} 20-22 \\ 21-16 \\ 21-8 \end{pmatrix}$ 1 若林 真和</p> <p>大野 圭市 2 $\begin{pmatrix} 21-3 \\ 21-6 \end{pmatrix}$ 0 稲垣 洋祐 下村 勝耶 2 $\begin{pmatrix} 21-3 \\ 21-6 \end{pmatrix}$ 0 木本 竜馬</p> <p>川端 陸 2 $\begin{pmatrix} 21-8 \\ 21-6 \end{pmatrix}$ 0 山下 大揮</p> <p>下村 勝耶 $\begin{pmatrix} \\ \end{pmatrix}$ 若林 真和</p> <p>川上 大介 $\begin{pmatrix} \\ \end{pmatrix}$ 木本 竜馬</p>
<p>試合番号 MT - 4</p> <p>宝 達 3 - 1 津 幡</p> <p>町居 亮平 2 $\begin{pmatrix} 21-14 \\ 21-11 \end{pmatrix}$ 0 坂口 幸基 上林 一樹 2 $\begin{pmatrix} 21-14 \\ 21-11 \end{pmatrix}$ 0 蔵谷 正浩</p> <p>山田 雅人 2 $\begin{pmatrix} 21-10 \\ 21-12 \end{pmatrix}$ 0 村田 雄一 中村 真也 2 $\begin{pmatrix} 21-10 \\ 21-12 \end{pmatrix}$ 0 安田 龍之介</p> <p>白江 将孝 0 $\begin{pmatrix} 5-21 \\ 4-21 \end{pmatrix}$ 2 坂口 雄樹</p> <p>上林 一樹 2 $\begin{pmatrix} 21-15 \\ 21-12 \end{pmatrix}$ 0 橋本 光司</p> <p>町居 亮平 $\begin{pmatrix} \\ \end{pmatrix}$ 的場 義騎</p>	<p>試合番号 MT - 5</p> <p>金 沢 3 - 0 内 灘</p> <p>河江 壮哉 2 $\begin{pmatrix} 21-8 \\ 21-5 \end{pmatrix}$ 0 浅ヶ谷内 健太 宮本 隼輔 2 $\begin{pmatrix} 21-8 \\ 21-5 \end{pmatrix}$ 0 松代 祐哉</p> <p>小山 克也 2 $\begin{pmatrix} 21-4 \\ 21-7 \end{pmatrix}$ 0 水口 堯明 松森 快 2 $\begin{pmatrix} 21-4 \\ 21-7 \end{pmatrix}$ 0 長谷川 真人</p> <p>田村 尚也 2 $\begin{pmatrix} 21-9 \\ 21-3 \end{pmatrix}$ 0 中田 雅己</p> <p>河江 壮哉 $\begin{pmatrix} \\ \end{pmatrix}$ 水口 堯明</p> <p>小山 克也 $\begin{pmatrix} \\ \end{pmatrix}$ 長谷川 真人</p>	<p>試合番号 MT - 6</p> <p>金市工業 3 - 0 石川高専</p> <p>吉森 司 2 $\begin{pmatrix} 21-10 \\ 21-6 \end{pmatrix}$ 0 林 貴広 南 淳也 2 $\begin{pmatrix} 21-10 \\ 21-6 \end{pmatrix}$ 0 長田 修至</p> <p>細野 真吾 2 $\begin{pmatrix} 21-1 \\ 21-7 \end{pmatrix}$ 0 小原 純平 荒木 隆宏 2 $\begin{pmatrix} 21-1 \\ 21-7 \end{pmatrix}$ 0 若松 宏明</p> <p>中村 拓磨 2 $\begin{pmatrix} 21-4 \\ 21-5 \end{pmatrix}$ 0 江尻 啓太</p> <p>荒木 隆宏 $\begin{pmatrix} \\ \end{pmatrix}$ 廣瀬 敬太</p> <p>南 淳也 $\begin{pmatrix} \\ \end{pmatrix}$ 林 貴広</p>
<p>試合番号 MT - 7</p> <p>金沢錦丘 3 - 1 尾 山 台</p> <p>山田 陽亮 2 $\begin{pmatrix} 21-6 \\ 21-8 \end{pmatrix}$ 0 山田 恭平 塚本 拓也 2 $\begin{pmatrix} 21-6 \\ 21-8 \end{pmatrix}$ 0 森 健祥</p> <p>諸江 大輔 0 $\begin{pmatrix} 15-21 \\ 16-21 \end{pmatrix}$ 2 鳥崎 裕貴 山口 宏紀 0 $\begin{pmatrix} 15-21 \\ 16-21 \end{pmatrix}$ 2 中村 力斗</p> <p>清水 裕也 2 $\begin{pmatrix} 18-21 \\ 21-18 \\ 21-18 \end{pmatrix}$ 1 太田 光</p> <p>塚本 拓也 2 $\begin{pmatrix} 21-9 \\ 21-12 \end{pmatrix}$ 0 中村 力斗</p> <p>山田 陽亮 $\begin{pmatrix} \\ \end{pmatrix}$ 鳥崎 裕貴</p>	<p>試合番号 MT - 8</p> <p>翠 星 3 - 2 金大附属</p> <p>水上 友貴 0 $\begin{pmatrix} 19-21 \\ 6-21 \end{pmatrix}$ 2 音頭 暁洋 今本 崇慈 0 $\begin{pmatrix} 19-21 \\ 6-21 \end{pmatrix}$ 2 山村 和弘</p> <p>泉 嶺平 2 $\begin{pmatrix} 21-13 \\ 21-9 \end{pmatrix}$ 0 澤本 俊樹 山岸 拓哉 2 $\begin{pmatrix} 21-13 \\ 21-9 \end{pmatrix}$ 0 山崎 裕太</p> <p>三神 達也 0 $\begin{pmatrix} 16-21 \\ 19-21 \end{pmatrix}$ 2 中村 俊太</p> <p>山岸 拓哉 2 $\begin{pmatrix} 22-20 \\ 21-15 \end{pmatrix}$ 0 音頭 暁洋</p> <p>泉 嶺平 2 $\begin{pmatrix} 21-15 \\ 21-10 \end{pmatrix}$ 0 山村 和弘</p>	<p>試合番号 MT - 9</p> <p>金沢桜丘 3 - 0 明 倫</p> <p>山村 光平 2 $\begin{pmatrix} 21-7 \\ 21-11 \end{pmatrix}$ 0 志茂 利貴 森 啓哉 2 $\begin{pmatrix} 21-7 \\ 21-11 \end{pmatrix}$ 0 北浜 央也</p> <p>西村 匠平 2 $\begin{pmatrix} 21-11 \\ 21-12 \end{pmatrix}$ 0 斉藤 遼 高市 大輔 2 $\begin{pmatrix} 21-11 \\ 21-12 \end{pmatrix}$ 0 西村 友佑</p> <p>平山 知志 2 $\begin{pmatrix} 21-9 \\ 21-7 \end{pmatrix}$ 0 荒水 進吾</p> <p>森 啓哉 $\begin{pmatrix} \\ \end{pmatrix}$ 北浜 央也</p> <p>西村 匠平 $\begin{pmatrix} \\ \end{pmatrix}$ 斉藤 遼</p>
<p>試合番号 MT - 10</p> <p>寺 井 3 - 0 大 聖 寺</p> <p>裏野 剛史 2 $\begin{pmatrix} 21-10 \\ 21-9 \end{pmatrix}$ 0 佐々木 順平 山本 剛司 2 $\begin{pmatrix} 21-10 \\ 21-9 \end{pmatrix}$ 0 清水 康友</p> <p>谷口 岳人 2 $\begin{pmatrix} 21-15 \\ 21-12 \end{pmatrix}$ 0 新屋 祥平 立花 善三 2 $\begin{pmatrix} 21-15 \\ 21-12 \end{pmatrix}$ 0 皆本 健吾</p> <p>辻 涼太 2 $\begin{pmatrix} 21-13 \\ 15-21 \\ 21-16 \end{pmatrix}$ 1 北出 稜</p> <p>裏野 剛史 $\begin{pmatrix} \\ \\ \end{pmatrix}$ 佐々木 順平</p> <p>山本 剛司 $\begin{pmatrix} \\ \\ \end{pmatrix}$ 清水 康友</p>	<p>試合番号 MT - 11</p> <p>金沢泉丘 3 - 0 羽 咋</p> <p>戸田 恭平 2 $\begin{pmatrix} 21-13 \\ 21-9 \end{pmatrix}$ 0 松本 慎也 堂川 昂志 2 $\begin{pmatrix} 21-13 \\ 21-9 \end{pmatrix}$ 0 丹後 大輝</p> <p>塚本 康典 2 $\begin{pmatrix} 21-2 \\ 21-0 \end{pmatrix}$ 0 中村 元彦 細川 翔太 2 $\begin{pmatrix} 21-2 \\ 21-0 \end{pmatrix}$ 0 一谷 琢也</p> <p>杭田 昌彦 2 $\begin{pmatrix} 21-11 \\ 21-12 \end{pmatrix}$ 0 能戸 健輔</p> <p>戸田 恭平 $\begin{pmatrix} \\ \end{pmatrix}$ 松本 慎也</p> <p>塚本 康典 $\begin{pmatrix} \\ \end{pmatrix}$ 丹後 大輝</p>	<p>試合番号 MT - 12</p> <p>金沢北陵 3 - 1 飯 田</p> <p>羽田 慎 2 $\begin{pmatrix} 21-13 \\ 21-11 \end{pmatrix}$ 0 北山 明叡 山本 渉太 2 $\begin{pmatrix} 21-13 \\ 21-11 \end{pmatrix}$ 0 二又 亮</p> <p>神田 篤拓 0 $\begin{pmatrix} 16-21 \\ 18-21 \end{pmatrix}$ 2 木本 一気 宮森 浩輔 0 $\begin{pmatrix} 16-21 \\ 18-21 \end{pmatrix}$ 2 新谷 元</p> <p>尾山 京太郎 2 $\begin{pmatrix} 16-21 \\ 21-18 \\ 21-14 \end{pmatrix}$ 1 中町 翔太</p> <p>羽田 慎 2 $\begin{pmatrix} 21-15 \\ 21-12 \end{pmatrix}$ 0 北山 明叡</p> <p>神田 篤拓 $\begin{pmatrix} \\ \end{pmatrix}$ 木本 一気</p>

<p>試合番号 MT - 13</p> <p>星 稜 3 - 0 七尾東雲</p> <p>竹田 大介 2 $\left(\begin{smallmatrix} 21-8 \\ 21-7 \end{smallmatrix} \right)$ 0 川上 大介 山本 亮 田上 智大</p> <p>村田 裕輔 2 $\left(\begin{smallmatrix} 21-16 \\ 21-16 \end{smallmatrix} \right)$ 0 大野 圭市 可長 広輝 下村 勝耶</p> <p>山岸 悠 2 $\left(\begin{smallmatrix} 21-3 \\ 21-5 \end{smallmatrix} \right)$ 0 川端 陸</p> <p>竹田 大介 $\left(\quad \right)$ 下村 勝耶</p> <p>山本 亮 $\left(\quad \right)$ 川上 大介</p>	<p>試合番号 MT - 14</p> <p>小松工業 3 - 0 宝 達</p> <p>吉澤 一樹 2 $\left(\begin{smallmatrix} 21-4 \\ 21-4 \end{smallmatrix} \right)$ 0 町居 亮平 笠嶋 亮平 上林 一樹</p> <p>新家 諒 2 $\left(\begin{smallmatrix} 21-9 \\ 21-4 \end{smallmatrix} \right)$ 0 山田 雅人 湖山 一真 中村 真也</p> <p>中村 亮介 2 $\left(\begin{smallmatrix} 21-6 \\ 21-5 \end{smallmatrix} \right)$ 0 白江 将孝</p> <p>吉澤 一樹 $\left(\quad \right)$ 上林 一樹</p> <p>笠嶋 亮平 $\left(\quad \right)$ 町居 亮平</p>	<p>試合番号 MT - 15</p> <p>大聖寺実 3 - 1 羽咋工業</p> <p>楚良 祐也 2 $\left(\begin{smallmatrix} 22-20 \\ 21-16 \end{smallmatrix} \right)$ 0 佐藤 貴昭 小保 恭介 新田 拓未</p> <p>新郷 勇太 1 $\left(\begin{smallmatrix} 21-17 \\ 15-21 \\ 12-21 \end{smallmatrix} \right)$ 2 砂山 一貴 山登 潤平 野岸 利喜</p> <p>京谷 将飛 2 $\left(\begin{smallmatrix} 21-7 \\ 21-10 \end{smallmatrix} \right)$ 0 出見世 洋将</p> <p>関 裕磨 2 $\left(\begin{smallmatrix} 19-21 \\ 21-15 \\ 21-15 \end{smallmatrix} \right)$ 1 佐藤 貴昭</p> <p>楚良 祐也 $\left(\quad \right)$ 野岸 利喜</p>
<p>試合番号 MT - 16</p> <p>金沢東 3 - 1 遊学館</p> <p>中川 友郎 2 $\left(\begin{smallmatrix} 21-7 \\ 21-10 \end{smallmatrix} \right)$ 0 普照 甲人 川淵 恭兵 平口 大</p> <p>紺谷 亮介 2 $\left(\begin{smallmatrix} 22-20 \\ 21-16 \end{smallmatrix} \right)$ 0 磯松 弘基 室田 健斗 北川 文平</p> <p>堂下 善弘 0 $\left(\begin{smallmatrix} 4-21 \\ 7-21 \end{smallmatrix} \right)$ 2 団 郁哉</p> <p>中川 友郎 2 $\left(\begin{smallmatrix} 21-11 \\ 21-13 \end{smallmatrix} \right)$ 0 北川 文平</p> <p>川淵 恭兵 $\left(\quad \right)$ 磯松 弘基</p>	<p>試合番号 MT - 17</p> <p>県立工業 3 - 0 小 松</p> <p>吉田 光磨 2 $\left(\begin{smallmatrix} 21-9 \\ 21-7 \end{smallmatrix} \right)$ 0 津軽 歩 山崎 晃 山口 晶平</p> <p>堂本 貴公 2 $\left(\begin{smallmatrix} 21-10 \\ 14-21 \\ 21-14 \end{smallmatrix} \right)$ 1 橋場 大和 樫田 柁平 高木 太一</p> <p>山田 翔太 2 $\left(\begin{smallmatrix} 21-16 \\ 21-13 \end{smallmatrix} \right)$ 0 多嶋 祥吾</p> <p>山崎 晃 $\left(\quad \right)$ 橋場 大和</p> <p>堂本 貴公 $\left(\quad \right)$ 高木 太一</p>	<p>試合番号 MT - 18</p> <p>鵬学園 3 - 0 小松明峰</p> <p>曾我 亮太 2 $\left(\begin{smallmatrix} 21-3 \\ 21-8 \end{smallmatrix} \right)$ 0 豊田 誉士 林 涼太 大内 瞭</p> <p>作井 祐太 2 $\left(\begin{smallmatrix} 21-12 \\ 21-12 \end{smallmatrix} \right)$ 0 岩井 伸太郎 卜部 丈聡 橋本 拓磨</p> <p>山腰 一輝 2 $\left(\begin{smallmatrix} 21-10 \\ 21-7 \end{smallmatrix} \right)$ 0 上杉 拓矢</p> <p>曾我 亮太 $\left(\quad \right)$ 岩井 伸太郎</p> <p>卜部 丈聡 $\left(\quad \right)$ 豊田 誉士</p>
<p>試合番号 MT - 19</p> <p>鹿 西 3 - 0 辰巴丘</p> <p>堀井 雄太 2 $\left(\begin{smallmatrix} 21-8 \\ 21-12 \end{smallmatrix} \right)$ 0 中西 大紀 竹中 健志 田井 啓佑</p> <p>錦川 雅一 2 $\left(\begin{smallmatrix} 21-7 \\ 21-14 \end{smallmatrix} \right)$ 0 鈴木 健士 岡水 一晃 山田 恒輔</p> <p>松野 貴宣 2 $\left(\begin{smallmatrix} 21-10 \\ 23-21 \end{smallmatrix} \right)$ 0 大目 竣</p> <p>竹中 健志 $\left(\quad \right)$ 山田 恒輔</p> <p>錦川 雅一 $\left(\quad \right)$ 鈴木 健士</p>	<p>試合番号 MT - 20</p> <p>七 尾 3 - 0 金沢西</p> <p>仁八 健志 2 $\left(\begin{smallmatrix} 21-9 \\ 21-13 \end{smallmatrix} \right)$ 0 瀬戸 凌平 横山 慶 英 俊介</p> <p>前田 竜徳 2 $\left(\begin{smallmatrix} 21-18 \\ 21-16 \end{smallmatrix} \right)$ 0 上田 拓也 浜崎 涼 堀井 航</p> <p>三浦 理貴 2 $\left(\begin{smallmatrix} 21-13 \\ 16-21 \\ 21-18 \end{smallmatrix} \right)$ 1 若松 拓夢</p> <p>浜崎 涼 $\left(\quad \right)$ 堀井 航</p> <p>前田 竜徳 $\left(\quad \right)$ 上田 拓也</p>	<p>試合番号 MT - 21</p> <p>金沢二水 3 - 0 金 沢</p> <p>西村 匠 2 $\left(\begin{smallmatrix} 21-16 \\ 21-14 \end{smallmatrix} \right)$ 0 小山 克也 北 浩介 松森 快</p> <p>坂井 文哉 2 $\left(\begin{smallmatrix} 21-12 \\ 21-9 \end{smallmatrix} \right)$ 0 河江 壮哉 横山 将太 宮本 隼輔</p> <p>橋 健朗 2 $\left(\begin{smallmatrix} 21-12 \\ 21-12 \end{smallmatrix} \right)$ 0 田村 尚也</p> <p>西村 匠 $\left(\quad \right)$ 河江 壮哉</p> <p>北 浩介 $\left(\quad \right)$ 小山 克也</p>
<p>試合番号 MT - 22</p> <p>金市工業 3 - 0 金沢錦丘</p> <p>吉森 司 2 $\left(\begin{smallmatrix} 21-7 \\ 21-3 \end{smallmatrix} \right)$ 0 諸江 大輔 南 淳也 山口 宏紀</p> <p>細野 真吾 2 $\left(\begin{smallmatrix} 21-16 \\ 21-12 \end{smallmatrix} \right)$ 0 山田 陽亮 寺田 昌宏 塚本 拓也</p> <p>荒木 隆宏 2 $\left(\begin{smallmatrix} 21-13 \\ 21-5 \end{smallmatrix} \right)$ 0 清水 裕也</p> <p>南 淳也 $\left(\quad \right)$ 山田 陽亮</p> <p>中村 拓磨 $\left(\quad \right)$ 塚本 拓也</p>	<p>試合番号 MT - 23</p> <p>金沢桜丘 3 - 0 翠 星</p> <p>山村 光平 2 $\left(\begin{smallmatrix} 21-7 \\ 21-5 \end{smallmatrix} \right)$ 0 水上 友貴 森 啓哉 三神 達也</p> <p>高市 大輔 2 $\left(\begin{smallmatrix} 21-16 \\ 21-9 \end{smallmatrix} \right)$ 0 泉 嶺平 堀 基樹 山岸 拓哉</p> <p>杉本 亮磨 2 $\left(\begin{smallmatrix} 21-13 \\ 21-14 \end{smallmatrix} \right)$ 0 今本 崇慈</p> <p>西村 匠平 $\left(\quad \right)$ 山岸 拓哉</p> <p>森 啓哉 $\left(\quad \right)$ 泉 嶺平</p>	<p>試合番号 MT - 24</p> <p>金沢泉丘 3 - 0 寺 井</p> <p>戸田 恭平 2 $\left(\begin{smallmatrix} 21-16 \\ 21-19 \end{smallmatrix} \right)$ 0 裏野 剛史 堂川 昂志 山本 剛司</p> <p>塚本 康典 2 $\left(\begin{smallmatrix} 21-6 \\ 21-10 \end{smallmatrix} \right)$ 0 谷口 岳人 細川 翔太 立花 善三</p> <p>出口 恭平 2 $\left(\begin{smallmatrix} 23-21 \\ 20-22 \\ 21-15 \end{smallmatrix} \right)$ 1 辻 涼太</p> <p>塚本 康典 $\left(\quad \right)$ 山本 剛司</p> <p>戸田 恭平 $\left(\quad \right)$ 裏野 剛史</p>

<p>試合番号 MT - 25</p> <p>星 稜 3 - 0 金沢北陵</p> <p>山本 亮 2 $\begin{pmatrix} 21-6 \\ 21-5 \end{pmatrix}$ 0 羽田 慎 竹田 大介</p> <p>坂井 友哉 2 $\begin{pmatrix} 21-8 \\ 21-13 \end{pmatrix}$ 0 神田 篤拓 山岸 悠 尾山 京太郎</p> <p>東 大貴 2 $\begin{pmatrix} 21-5 \\ 21-6 \end{pmatrix}$ 0 宮森 浩輔</p> <p>竹田 大介 () 羽田 慎</p> <p>山本 亮 () 神田 篤拓</p>	<p>試合番号 MT - 26</p> <p>小松工業 3 - 0 大聖寺実</p> <p>吉澤 一樹 2 $\begin{pmatrix} 21-11 \\ 21-3 \end{pmatrix}$ 0 楚良 祐也 笠嶋 亮平 小俣 恭介</p> <p>新家 諒 2 $\begin{pmatrix} 21-13 \\ 21-5 \end{pmatrix}$ 0 北佐古 雄也 湖山 一真 関 裕磨</p> <p>中村 亮介 2 $\begin{pmatrix} 21-7 \\ 21-10 \end{pmatrix}$ 0 京谷 将飛</p> <p>吉澤 一樹 () 楚良 祐也</p> <p>笠嶋 亮平 () 関 裕磨</p>	<p>試合番号 MT - 27</p> <p>金沢東 3 - 2 県立工業</p> <p>中川 友郎 2 $\begin{pmatrix} 21-14 \\ 25-23 \end{pmatrix}$ 0 堂本 貴公 川淵 恭兵 榎田 柊平</p> <p>室田 健斗 0 $\begin{pmatrix} 14-21 \\ 13-21 \end{pmatrix}$ 2 吉田 光磨 勝元 孝亮 山崎 晃</p> <p>紺谷 亮介 0 $\begin{pmatrix} 17-21 \\ 19-21 \end{pmatrix}$ 2 山田 翔太</p> <p>川淵 恭兵 2 $\begin{pmatrix} 21-17 \\ 22-20 \end{pmatrix}$ 0 山崎 晃</p> <p>中川 友郎 2 $\begin{pmatrix} 23-21 \\ 16-21 \\ 21-15 \end{pmatrix}$ 1 堂本 貴公</p>
<p>試合番号 MT - 28</p> <p>鵬学園 3 - 0 鹿西</p> <p>曾我 亮太 2 $\begin{pmatrix} 21-9 \\ 21-9 \end{pmatrix}$ 0 松野 貴宣 林 涼太 竹森 博紀</p> <p>作井 祐太 2 $\begin{pmatrix} 21-8 \\ 21-17 \end{pmatrix}$ 0 錦川 雅一 卜部 丈聡 岡水 一晃</p> <p>山腰 一輝 2 $\begin{pmatrix} 21-14 \\ 21-9 \end{pmatrix}$ 0 堀井 雄太</p> <p>卜部 丈聡 () 錦川 雅一</p> <p>曾我 亮太 () 竹中 健志</p>	<p>試合番号 MT - 29</p> <p>金沢二水 3 - 0 七尾</p> <p>西村 匠 2 $\begin{pmatrix} 21-15 \\ 21-8 \end{pmatrix}$ 0 仁八 健志 北 浩介 横山 慶</p> <p>坂井 文哉 2 $\begin{pmatrix} 21-17 \\ 21-12 \end{pmatrix}$ 0 前田 竜徳 横山 将太 浜崎 涼</p> <p>橘 健朗 2 $\begin{pmatrix} 21-14 \\ 21-15 \end{pmatrix}$ 0 新保 龍</p> <p>西村 匠 () 浜崎 涼</p> <p>北 浩介 () 仁八 健志</p>	<p>試合番号 MT - 30</p> <p>金市工業 3 - 0 金沢桜丘</p> <p>吉森 司 2 $\begin{pmatrix} 21-9 \\ 21-11 \end{pmatrix}$ 0 高市 大輔 南 淳也 堀 基樹</p> <p>細野 真吾 2 $\begin{pmatrix} 21-11 \\ 21-8 \end{pmatrix}$ 0 山村 光平 寺田 昌宏 森 啓哉</p> <p>中村 拓磨 2 $\begin{pmatrix} 21-15 \\ 21-14 \end{pmatrix}$ 0 西村 匠平</p> <p>荒木 隆宏 () 森 啓哉</p> <p>南 淳也 () 山村 光平</p>
<p>試合番号 MT - 31</p> <p>星 稜 3 - 0 金沢泉丘</p> <p>山本 亮 2 $\begin{pmatrix} 21-11 \\ 21-9 \end{pmatrix}$ 0 戸田 恭平 竹田 大介 堂川 昂志</p> <p>坂井 友哉 2 $\begin{pmatrix} 21-17 \\ 21-16 \end{pmatrix}$ 0 塚本 康典 山岸 悠 細川 翔太</p> <p>村田 裕輔 2 $\begin{pmatrix} 21-6 \\ 21-7 \end{pmatrix}$ 0 出口 恭平</p> <p>山本 亮 () 戸田 恭平</p> <p>竹田 大介 () 塚本 康典</p>	<p>試合番号 MT - 32</p> <p>小松工業 3 - 2 金沢東</p> <p>湖山 一真 0 $\begin{pmatrix} 10-21 \\ 14-21 \end{pmatrix}$ 2 川淵 恭兵 新家 諒 中川 友郎</p> <p>吉澤 一樹 2 $\begin{pmatrix} 21-6 \\ 21-8 \end{pmatrix}$ 0 室田 健斗 笠嶋 亮平 勝元 孝亮</p> <p>中村 亮介 2 $\begin{pmatrix} 21-11 \\ 21-7 \end{pmatrix}$ 0 紺谷 亮介</p> <p>笠嶋 亮平 0 $\begin{pmatrix} 10-21 \\ 12-21 \end{pmatrix}$ 2 川淵 恭兵</p> <p>吉澤 一樹 2 $\begin{pmatrix} 21-18 \\ 21-13 \end{pmatrix}$ 0 中川 友郎</p>	<p>試合番号 MT - 33</p> <p>金沢二水 3 - 1 鵬学園</p> <p>西村 匠 2 $\begin{pmatrix} 21-9 \\ 21-14 \end{pmatrix}$ 0 山腰 一輝 北 浩介 林 涼太</p> <p>坂井 文哉 2 $\begin{pmatrix} 21-18 \\ 21-11 \end{pmatrix}$ 0 曾我 亮太 横山 将太 作井 祐太</p> <p>橘 健朗 0 $\begin{pmatrix} 18-21 \\ 16-21 \end{pmatrix}$ 2 卜部 丈聡</p> <p>西村 匠 2 $\begin{pmatrix} 21-10 \\ 21-8 \end{pmatrix}$ 0 作井 祐太</p> <p>北 浩介 () 曾我 亮太</p>
<p>試合番号 MT - 34</p> <p>金市工業 3 - 0 星稜</p> <p>吉森 司 2 $\begin{pmatrix} 21-14 \\ 21-15 \end{pmatrix}$ 0 山本 亮 南 淳也 竹田 大介</p> <p>細野 真吾 2 $\begin{pmatrix} 21-17 \\ 21-15 \end{pmatrix}$ 0 山岸 悠 寺田 昌宏 坂井 友哉</p> <p>荒木 隆宏 2 $\begin{pmatrix} 21-16 \\ 21-8 \end{pmatrix}$ 0 村田 裕輔</p> <p>南 淳也 () 竹田 大介</p> <p>吉森 司 () 山本 亮</p>	<p>試合番号 MT - 35</p> <p>金沢二水 3 - 0 小松工業</p> <p>西村 匠 2 $\begin{pmatrix} 21-8 \\ 21-14 \end{pmatrix}$ 0 湖山 一真 北 浩介 新家 諒</p> <p>坂井 文哉 2 $\begin{pmatrix} 21-10 \\ 21-13 \end{pmatrix}$ 0 吉澤 一樹 横山 将太 笠嶋 亮平</p> <p>橘 健朗 2 $\begin{pmatrix} 21-19 \\ 21-13 \end{pmatrix}$ 0 中村 亮介</p> <p>北 浩介 () 笠嶋 亮平</p> <p>西村 匠 () 吉澤 一樹</p>	<p>試合番号 MT - 36</p> <p>金市工業 3 - 0 金沢二水</p> <p>吉森 司 2 $\begin{pmatrix} 21-10 \\ 21-13 \end{pmatrix}$ 0 北 浩介 南 淳也 西村 匠</p> <p>細野 真吾 2 $\begin{pmatrix} 21-8 \\ 21-17 \end{pmatrix}$ 0 坂井 文哉 寺田 昌宏 横山 将太</p> <p>荒木 隆宏 2 $\begin{pmatrix} 21-9 \\ 21-10 \end{pmatrix}$ 0 橘 健朗</p> <p>南 淳也 () 北 浩介</p> <p>吉森 司 () 西村 匠</p>

試合番号 MT-37

星 稜 3 - 0 小松工業

山岸 悠 2 $\left(\begin{matrix} 21-14 \\ 21-15 \end{matrix} \right)$ 0 笠嶋 亮平
坂井 友哉

山本 亮 2 $\left(\begin{matrix} 21-7 \\ 23-21 \end{matrix} \right)$ 0 吉澤 一樹
竹田 大介

村田 裕輔 2 $\left(\begin{matrix} 21-10 \\ 23-21 \end{matrix} \right)$ 0 湖山 一真

山本 亮 $\left(\quad \quad \right)$ 吉澤 一樹

竹田 大介 $\left(\quad \quad \right)$ 中村 亮介

<p>試合番号 WT - 1</p> <p>小松工業 3 - 0 大聖寺</p> <p>伊藤 楓 2 $\begin{pmatrix} 21-12 \\ 21-19 \end{pmatrix}$ 0 中野 真依 藪越 あかね 0 福本 千尋</p> <p>津田 紫織 2 $\begin{pmatrix} 21-6 \\ 21-6 \end{pmatrix}$ 0 中道 千晴 表 佳菜 0 石塚 翔子</p> <p>小西 菜月 2 $\begin{pmatrix} 21-1 \\ 21-6 \end{pmatrix}$ 0 谷口 真由</p> <p>伊藤 楓 () 中野 真依</p> <p>津田 紫織 () 福本 千尋</p>	<p>試合番号 WT - 2</p> <p>小松明峰 3 - 0 羽咋工業</p> <p>福本 紗世 2 $\begin{pmatrix} 21-4 \\ 21-5 \end{pmatrix}$ 0 諸本 冬菜 西出 祐菜 0 目ヶ谷 望未</p> <p>高田 絵美 2 $\begin{pmatrix} 21-8 \\ 21-5 \end{pmatrix}$ 0 藤塚 英恵 高瀬 咲 0 林 裕未</p> <p>森高 詩織 2 $\begin{pmatrix} 21-8 \\ 21-11 \end{pmatrix}$ 0 蔵谷 日咲子</p> <p>福本 紗世 () 吉本 ひかる</p> <p>西出 祐菜 () 諸本 冬菜</p>	<p>試合番号 WT - 3</p> <p>羽 咋 3 - 0 飯 田</p> <p>金井 水樹 2 $\begin{pmatrix} 21-12 \\ 21-11 \end{pmatrix}$ 0 藤田 星 金谷 有咲 0 金田 京子</p> <p>長谷川 瑞季 2 $\begin{pmatrix} 21-6 \\ 21-3 \end{pmatrix}$ 0 豊田 凜 吉田 展子 0 米澤 悠希</p> <p>村 里依子 2 $\begin{pmatrix} 21-8 \\ 21-17 \end{pmatrix}$ 0 小 由香里</p> <p>金井 水樹 () 藤田 星</p> <p>金谷 有咲 () 金田 京子</p>
<p>試合番号 WT - 4</p> <p>金沢向陽 3 - 0 小松工業</p> <p>平野 華梨 2 $\begin{pmatrix} 21-11 \\ 21-6 \end{pmatrix}$ 0 小西 菜月 芝野 真由 0 伊藤 楓</p> <p>前中 郁美 2 $\begin{pmatrix} 21-17 \\ 21-14 \end{pmatrix}$ 0 藪越 あかね 清水 美穂 0 表 佳菜</p> <p>西川 美枝 2 $\begin{pmatrix} 21-9 \\ 21-10 \end{pmatrix}$ 0 津田 紫織</p> <p>平野 華梨 () 伊藤 楓</p> <p>芝野 真由 () 小西 菜月</p>	<p>試合番号 WT - 5</p> <p>明 倫 3 - 2 鹿 西</p> <p>増田 純枝 2 $\begin{pmatrix} 22-20 \\ 21-13 \end{pmatrix}$ 0 村田 奏子 菊池 礼恵 0 垣内 友里</p> <p>榎加 加奈子 2 $\begin{pmatrix} 21-18 \\ 21-15 \end{pmatrix}$ 0 山本 美穂 佐田 恵理 0 金谷 麻以</p> <p>新 瑞穂 0 $\begin{pmatrix} 11-21 \\ 14-21 \end{pmatrix}$ 2 曾山 成美</p> <p>菊池 礼恵 1 $\begin{pmatrix} 15-21 \\ 21-16 \\ 17-21 \end{pmatrix}$ 2 垣内 友里</p> <p>増田 純枝 2 $\begin{pmatrix} 21-7 \\ 21-11 \end{pmatrix}$ 0 村田 奏子</p>	<p>試合番号 WT - 6</p> <p>金沢桜丘 3 - 1 金沢伏見</p> <p>嶋 朱音 0 $\begin{pmatrix} 8-21 \\ 4-21 \end{pmatrix}$ 2 小笠原 菜七 西野 ちなみ 0 紺野 佳奈</p> <p>畑 智実 2 $\begin{pmatrix} 21-14 \\ 21-9 \end{pmatrix}$ 0 中山 理沙 中嶋 智耶子 0 徳田 郁美</p> <p>元林 理佳 2 $\begin{pmatrix} 21-13 \\ 21-17 \end{pmatrix}$ 0 堀田 美和</p> <p>畑 智実 2 $\begin{pmatrix} 21-13 \\ 21-10 \end{pmatrix}$ 0 紺野 佳奈</p> <p>中嶋 智耶子 () 中山 理沙</p>
<p>試合番号 WT - 7</p> <p>宝 達 - 鵬 学 園</p> <p>岡田 有紀 () 中倉 千里 岡田 有紀 () 作井 佳奈</p> <p>武石 佳寿美 () 若狭 由香 () 中道 絵里菜</p> <p>() 金田 岬</p> <p>() 中倉 千里</p> <p>() 作井 佳奈</p>	<p>試合番号 WT - 8</p> <p>遊学館 3 - 0 松 任</p> <p>寺井 杏奈 2 $\begin{pmatrix} 21-9 \\ 21-9 \end{pmatrix}$ 0 高本 純香 瀬戸 寛子 0 二穴 絵里奈</p> <p>濱上 恵圭 2 $\begin{pmatrix} 21-4 \\ 21-12 \end{pmatrix}$ 0 原 彩乃 城崎 雪乃 0 新田 栄里</p> <p>垣内 紗貴 2 $\begin{pmatrix} 21-6 \\ 21-5 \end{pmatrix}$ 0 源内 智絵</p> <p>嶋 加奈子 () 高本 純香</p> <p>多田 彩花 () 二穴 絵里奈</p>	<p>試合番号 WT - 9</p> <p>鶴 来 3 - 1 七尾東雲</p> <p>今田 幸良 2 $\begin{pmatrix} 21-8 \\ 21-9 \end{pmatrix}$ 0 井上 亜紀 長船 綾佳 0 中川 真理</p> <p>宮下 亜紀 0 $\begin{pmatrix} 12-21 \\ 15-21 \end{pmatrix}$ 2 平田 真美 倉 彩菜 0 前田 夏生</p> <p>谷口 あずさ () X 石中 舞</p> <p>長船 綾佳 2 $\begin{pmatrix} 21-9 \\ 21-10 \end{pmatrix}$ 0 平田 真美</p> <p>今田 幸良 () 前田 夏生</p>
<p>試合番号 WT - 10</p> <p>金 沢 3 - 0 金大附属</p> <p>東 泰子 2 $\begin{pmatrix} 21-8 \\ 21-13 \end{pmatrix}$ 0 大西 志歩 石村 久乃 0 中林 里緒</p> <p>東 由梨加 2 $\begin{pmatrix} 20-22 \\ 22-20 \\ 21-19 \end{pmatrix}$ 1 松井 映莉子 西垣 加菜 0 中村 施央里</p> <p>片岡 涼 2 $\begin{pmatrix} 21-8 \\ 21-6 \end{pmatrix}$ 0 濱野 紗弓</p> <p>石村 久乃 () 大西 志歩</p> <p>東 泰子 () 中林 里緒</p>	<p>試合番号 WT - 11</p> <p>金 沢 西 3 - 0 田 鶴 浜</p> <p>政谷 沙央里 2 $\begin{pmatrix} 21-4 \\ 21-6 \end{pmatrix}$ 0 小村 美紗 明 翫 綾 0 堂谷内 祐希</p> <p>桃井 希美 2 $\begin{pmatrix} 21-3 \\ 21-7 \end{pmatrix}$ 0 中瀬 文 森吉 可菜恵 0 宮崎 千沙季</p> <p>長 真由子 2 $\begin{pmatrix} 21-5 \\ 21-5 \end{pmatrix}$ 0 山口 星香</p> <p>吉廣 夢子 () 中瀬 文</p> <p>平井 良枝 () 宮崎 千沙季</p>	<p>試合番号 WT - 12</p> <p>星 稜 3 - 0 小松明峰</p> <p>三屋 みどり 2 $\begin{pmatrix} 21-17 \\ 17-21 \\ 21-14 \end{pmatrix}$ 1 福本 紗世 吉川 ちえり 0 西出 祐菜</p> <p>清水 知里 2 $\begin{pmatrix} 21-2 \\ 21-6 \end{pmatrix}$ 0 東田 茉莉 坪口 祐莉菜 0 森高 詩織</p> <p>彼 島 葵 2 $\begin{pmatrix} 21-7 \\ 21-7 \end{pmatrix}$ 0 金子 千咲</p> <p>三屋 みどり () 高田 絵美</p> <p>吉川 ちえり () 高瀬 咲</p>

<p>試合番号 WT - 13</p> <p>金沢泉丘 3 - 0 辰巳丘</p> <p>室谷 佳奈 2 $\left(\begin{smallmatrix} 21-16 \\ 21-14 \end{smallmatrix} \right)$ 0 沢田 翔子 中村 未来 $\left(\begin{smallmatrix} 21-14 \\ 21-14 \end{smallmatrix} \right)$</p> <p>黒田 奈々恵 2 $\left(\begin{smallmatrix} 21-2 \\ 21-9 \end{smallmatrix} \right)$ 0 伊藤 律子 梶山 恭子 $\left(\begin{smallmatrix} 21-9 \\ 21-9 \end{smallmatrix} \right)$ 角間 祐美</p> <p>付 航 2 $\left(\begin{smallmatrix} 19-21 \\ 21-13 \\ 21-18 \end{smallmatrix} \right)$ 1 中島 恵美</p> <p>中村 未来 $\left(\begin{smallmatrix} \\ \\ \end{smallmatrix} \right)$ 沢田 翔子</p> <p>梶山 恭子 $\left(\begin{smallmatrix} \\ \\ \end{smallmatrix} \right)$ 小林 冴子</p>	<p>試合番号 WT - 14</p> <p>金沢東 3 - 1 石川高専</p> <p>木下 実香 2 $\left(\begin{smallmatrix} 21-7 \\ 21-5 \end{smallmatrix} \right)$ 0 高橋 泰子 川淵 智美 $\left(\begin{smallmatrix} 21-5 \\ 21-5 \end{smallmatrix} \right)$ 寺口 緑</p> <p>平村 友佳 2 $\left(\begin{smallmatrix} 21-14 \\ 21-11 \end{smallmatrix} \right)$ 0 西出 早希 岡本 彩花 $\left(\begin{smallmatrix} 21-11 \\ 21-11 \end{smallmatrix} \right)$ 寺田 智子</p> <p>埋橋 和加奈 0 $\left(\begin{smallmatrix} 7-21 \\ 13-21 \end{smallmatrix} \right)$ 2 長江 晟那</p> <p>木下 実香 2 $\left(\begin{smallmatrix} 21-7 \\ 21-5 \end{smallmatrix} \right)$ 0 丹羽 遥</p> <p>平村 友佳 $\left(\begin{smallmatrix} \\ \\ \end{smallmatrix} \right)$ 西出 早希</p>	<p>試合番号 WT - 15</p> <p>金沢二水 3 - 0 小松商業</p> <p>篠原 貴江 2 $\left(\begin{smallmatrix} 21-13 \\ 21-13 \end{smallmatrix} \right)$ 0 山口 聡子 中町 陽菜 $\left(\begin{smallmatrix} 21-13 \\ 21-13 \end{smallmatrix} \right)$ 番場 香奈</p> <p>森 由良 2 $\left(\begin{smallmatrix} 21-18 \\ 22-20 \end{smallmatrix} \right)$ 0 小林 栞 和田 理沙 $\left(\begin{smallmatrix} 21-18 \\ 22-20 \end{smallmatrix} \right)$ 室田 紗おり</p> <p>橋本 純 2 $\left(\begin{smallmatrix} 21-6 \\ 21-8 \end{smallmatrix} \right)$ 0 今村 晴華</p> <p>森 由良 $\left(\begin{smallmatrix} \\ \\ \end{smallmatrix} \right)$ 室田 紗おり</p> <p>篠原 貴江 $\left(\begin{smallmatrix} \\ \\ \end{smallmatrix} \right)$ 小林 栞</p>
<p>試合番号 WT - 16</p> <p>金沢商業 3 - 1 寺井</p> <p>西谷 あかね 2 $\left(\begin{smallmatrix} 21-15 \\ 18-21 \\ 21-14 \end{smallmatrix} \right)$ 1 山口 幸恵 徳野 郁美 $\left(\begin{smallmatrix} 21-14 \\ 21-14 \end{smallmatrix} \right)$ 小倉 麻里</p> <p>判多 亜有美 2 $\left(\begin{smallmatrix} 21-16 \\ 21-10 \end{smallmatrix} \right)$ 0 山崎 恵福 西方 結菜 $\left(\begin{smallmatrix} 21-10 \\ 21-10 \end{smallmatrix} \right)$ 西田 渚</p> <p>灰谷 愛美 1 $\left(\begin{smallmatrix} 20-22 \\ 21-12 \\ 15-21 \end{smallmatrix} \right)$ 2 村 彩加</p> <p>高田 有菜 2 $\left(\begin{smallmatrix} 21-11 \\ 16-21 \\ 21-18 \end{smallmatrix} \right)$ 1 小倉 麻里</p> <p>西谷 あかね $\left(\begin{smallmatrix} \\ \\ \end{smallmatrix} \right)$ 山口 幸恵</p>	<p>試合番号 WT - 17</p> <p>金沢錦丘 3 - 0 北陸学院</p> <p>武野 明希 2 $\left(\begin{smallmatrix} 21-8 \\ 21-9 \end{smallmatrix} \right)$ 0 奥泉 恵莉 永井 桃代 $\left(\begin{smallmatrix} 21-9 \\ 21-9 \end{smallmatrix} \right)$ 泉 紗耶</p> <p>北川 なつみ 2 $\left(\begin{smallmatrix} 21-6 \\ 21-9 \end{smallmatrix} \right)$ 0 中山 真梨子 宮崎 希映 $\left(\begin{smallmatrix} 21-9 \\ 21-9 \end{smallmatrix} \right)$ 中西 歩</p> <p>天方 絵莉香 2 $\left(\begin{smallmatrix} 21-14 \\ 21-15 \end{smallmatrix} \right)$ 0 桶川 愛菜</p> <p>北川 なつみ $\left(\begin{smallmatrix} \\ \\ \end{smallmatrix} \right)$ 清造 実花</p> <p>宮崎 希映 $\left(\begin{smallmatrix} \\ \\ \end{smallmatrix} \right)$ 五十嵐 結子</p>	<p>試合番号 WT - 18</p> <p>小松 3 - 0 七尾</p> <p>紺谷 茉由 2 $\left(\begin{smallmatrix} 21-10 \\ 21-15 \end{smallmatrix} \right)$ 0 木村 友美 塩谷 郁代 $\left(\begin{smallmatrix} 21-15 \\ 21-15 \end{smallmatrix} \right)$ 清水 愛子</p> <p>南園 舞 2 $\left(\begin{smallmatrix} 21-18 \\ 21-15 \end{smallmatrix} \right)$ 0 梅澤 有梨冴 山村 あかね $\left(\begin{smallmatrix} 21-15 \\ 21-15 \end{smallmatrix} \right)$ 加賀 麻衣子</p> <p>木戸口 愛 2 $\left(\begin{smallmatrix} 21-9 \\ 21-13 \end{smallmatrix} \right)$ 0 武田 梓</p> <p>紺谷 茉由 $\left(\begin{smallmatrix} \\ \\ \end{smallmatrix} \right)$ 梅澤 有梨冴</p> <p>塩谷 郁代 $\left(\begin{smallmatrix} \\ \\ \end{smallmatrix} \right)$ 加賀 麻衣子</p>
<p>試合番号 WT - 19</p> <p>尾山台 3 - 1 羽咋</p> <p>北出 晃子 0 $\left(\begin{smallmatrix} 11-21 \\ 9-21 \end{smallmatrix} \right)$ 2 金井 水樹 寺岸 友美 $\left(\begin{smallmatrix} 9-21 \\ 9-21 \end{smallmatrix} \right)$ 金谷 有咲</p> <p>橘 愛里 2 $\left(\begin{smallmatrix} 21-14 \\ 21-16 \end{smallmatrix} \right)$ 0 長谷川 瑞季 四ツ井 瑞穂 $\left(\begin{smallmatrix} 21-16 \\ 21-16 \end{smallmatrix} \right)$ 吉田 展子</p> <p>薛 チェンニ 2 $\left(\begin{smallmatrix} 21-7 \\ 21-5 \end{smallmatrix} \right)$ 0 大塚 万梨子</p> <p>四ツ井 瑞穂 2 $\left(\begin{smallmatrix} 21-16 \\ 21-16 \end{smallmatrix} \right)$ 0 金井 水樹</p> <p>橘 愛里 $\left(\begin{smallmatrix} \\ \\ \end{smallmatrix} \right)$ 金谷 有咲</p>	<p>試合番号 WT - 20</p> <p>金沢向陽 3 - 0 明倫</p> <p>平野 華梨 2 $\left(\begin{smallmatrix} 21-10 \\ 21-6 \end{smallmatrix} \right)$ 0 増田 純枝 芝野 真由 $\left(\begin{smallmatrix} 21-6 \\ 21-6 \end{smallmatrix} \right)$ 菊池 礼恵</p> <p>前中 郁美 2 $\left(\begin{smallmatrix} 21-5 \\ 21-8 \end{smallmatrix} \right)$ 0 榎谷 加奈子 清水 美穂 $\left(\begin{smallmatrix} 21-8 \\ 21-8 \end{smallmatrix} \right)$ 佐田 恵理</p> <p>西川 美枝 2 $\left(\begin{smallmatrix} 21-1 \\ 21-0 \end{smallmatrix} \right)$ 0 新 瑞穂</p> <p>平野 華梨 $\left(\begin{smallmatrix} \\ \\ \end{smallmatrix} \right)$ 菊池 礼恵</p> <p>芝野 真由 $\left(\begin{smallmatrix} \\ \\ \end{smallmatrix} \right)$ 増田 純枝</p>	<p>試合番号 WT - 21</p> <p>金沢桜丘 3 - 1 鵬学園</p> <p>元林 理佳 2 $\left(\begin{smallmatrix} 21-13 \\ 21-15 \end{smallmatrix} \right)$ 0 作井 佳奈 畑 智実 $\left(\begin{smallmatrix} 21-15 \\ 21-15 \end{smallmatrix} \right)$ 中倉 千里</p> <p>嶋 朱音 2 $\left(\begin{smallmatrix} 21-16 \\ 21-11 \end{smallmatrix} \right)$ 0 中道 絵里菜 中嶋 智耶子 $\left(\begin{smallmatrix} 21-11 \\ 21-11 \end{smallmatrix} \right)$ 金田 岬</p> <p>松永 沙希 0 $\left(\begin{smallmatrix} 17-21 \\ 16-21 \end{smallmatrix} \right)$ 2 若狭 由香</p> <p>畑 智実 2 $\left(\begin{smallmatrix} 21-9 \\ 21-9 \end{smallmatrix} \right)$ 0 中倉 千里</p> <p>元林 理佳 $\left(\begin{smallmatrix} \\ \\ \end{smallmatrix} \right)$ 作井 佳奈</p>
<p>試合番号 WT - 22</p> <p>遊学館 3 - 0 鶴来</p> <p>嶋 加奈子 2 $\left(\begin{smallmatrix} 21-9 \\ 21-5 \end{smallmatrix} \right)$ 0 宮下 亜紀 多田 彩花 $\left(\begin{smallmatrix} 21-5 \\ 21-5 \end{smallmatrix} \right)$ 倉 彩菜</p> <p>濱上 恵圭 2 $\left(\begin{smallmatrix} 22-20 \\ 21-17 \end{smallmatrix} \right)$ 0 今田 幸良 城崎 雪乃 $\left(\begin{smallmatrix} 21-17 \\ 21-17 \end{smallmatrix} \right)$ 長船 綾佳</p> <p>寺井 杏奈 2 $\left(\begin{smallmatrix} 21-11 \\ 21-11 \end{smallmatrix} \right)$ 0 谷口 あずさ</p> <p>嶋 加奈子 $\left(\begin{smallmatrix} \\ \\ \end{smallmatrix} \right)$ 長船 綾佳</p> <p>多田 彩花 $\left(\begin{smallmatrix} \\ \\ \end{smallmatrix} \right)$ 今田 幸良</p>	<p>試合番号 WT - 23</p> <p>金沢西 3 - 0 金沢</p> <p>吉廣 夢子 2 $\left(\begin{smallmatrix} 21-14 \\ 21-17 \end{smallmatrix} \right)$ 0 東 泰子 長 真由子 $\left(\begin{smallmatrix} 21-17 \\ 21-17 \end{smallmatrix} \right)$ 石村 久乃</p> <p>政谷 沙央里 2 $\left(\begin{smallmatrix} 21-4 \\ 21-9 \end{smallmatrix} \right)$ 0 東 由梨加 明 翫 綾 $\left(\begin{smallmatrix} 21-9 \\ 21-9 \end{smallmatrix} \right)$ 西垣 加菜</p> <p>平井 良枝 2 $\left(\begin{smallmatrix} 21-10 \\ 21-7 \end{smallmatrix} \right)$ 0 片岡 涼</p> <p>長 真由子 $\left(\begin{smallmatrix} \\ \\ \end{smallmatrix} \right)$ 石村 久乃</p> <p>吉廣 夢子 $\left(\begin{smallmatrix} \\ \\ \end{smallmatrix} \right)$ 東 泰子</p>	<p>試合番号 WT - 24</p> <p>星稜 3 - 0 金沢泉丘</p> <p>三屋 みどり 2 $\left(\begin{smallmatrix} 21-11 \\ 21-15 \end{smallmatrix} \right)$ 0 黒田 奈々恵 吉川 ちえり $\left(\begin{smallmatrix} 21-15 \\ 21-15 \end{smallmatrix} \right)$ 付 航</p> <p>彼島 葵 2 $\left(\begin{smallmatrix} 17-21 \\ 21-17 \\ 21-19 \end{smallmatrix} \right)$ 1 梶山 恭子 坪口 祐莉菜 $\left(\begin{smallmatrix} 21-17 \\ 21-19 \end{smallmatrix} \right)$ 中村 未来</p> <p>清水 知里 2 $\left(\begin{smallmatrix} 21-15 \\ 21-10 \end{smallmatrix} \right)$ 0 室谷 佳奈</p> <p>三屋 みどり $\left(\begin{smallmatrix} \\ \\ \end{smallmatrix} \right)$ 中村 未来</p> <p>吉川 ちえり $\left(\begin{smallmatrix} \\ \\ \end{smallmatrix} \right)$ 梶山 恭子</p>

<p>試合番号 WT - 25</p> <p>金沢二水 3 - 0 金沢東</p> <p>森 由良 2 $\begin{pmatrix} 21-18 \\ 21-19 \end{pmatrix}$ 0 木下 実香 和田 理沙 2 $\begin{pmatrix} 21-14 \\ 21-15 \end{pmatrix}$ 0 川淵 智美</p> <p>篠原 貴江 2 $\begin{pmatrix} 21-12 \\ 21-4 \end{pmatrix}$ 0 平村 友佳 中町 陽菜 2 $\begin{pmatrix} 21-12 \\ 21-4 \end{pmatrix}$ 0 岡本 彩花</p> <p>橋本 純 2 $\begin{pmatrix} 21-12 \\ 21-4 \end{pmatrix}$ 0 埋橋 和加奈</p> <p>森 由良 $\begin{pmatrix} \\ \end{pmatrix}$ 木下 実香</p> <p>篠原 貴江 $\begin{pmatrix} \\ \end{pmatrix}$ 平村 友佳</p>	<p>試合番号 WT - 26</p> <p>金沢商業 3 - 0 金沢錦丘</p> <p>中嶋 夏美 2 $\begin{pmatrix} 21-8 \\ 21-10 \end{pmatrix}$ 0 武野 明希 高田 有菜 2 $\begin{pmatrix} 21-8 \\ 21-10 \end{pmatrix}$ 0 永井 桃代</p> <p>西谷 あかね 2 $\begin{pmatrix} 21-8 \\ 21-15 \end{pmatrix}$ 0 北川 なつみ 灰谷 愛美 2 $\begin{pmatrix} 21-8 \\ 21-15 \end{pmatrix}$ 0 宮崎 希映</p> <p>西方 結菜 2 $\begin{pmatrix} 21-12 \\ 21-9 \end{pmatrix}$ 0 天方 絵莉香</p> <p>判多 亜有美 $\begin{pmatrix} \\ \end{pmatrix}$ 北川 なつみ</p> <p>西谷 あかね $\begin{pmatrix} \\ \end{pmatrix}$ 宮崎 希映</p>	<p>試合番号 WT - 27</p> <p>小松 3 - 2 尾山台</p> <p>南園 舞 0 $\begin{pmatrix} 9-21 \\ 12-21 \end{pmatrix}$ 2 薛 チェンニ 山村 あかね 0 $\begin{pmatrix} 9-21 \\ 12-21 \end{pmatrix}$ 2 橋 愛里</p> <p>塩谷 郁代 2 $\begin{pmatrix} 21-5 \\ 21-5 \end{pmatrix}$ 0 寺岸 友美 紺谷 茉由 2 $\begin{pmatrix} 21-5 \\ 21-5 \end{pmatrix}$ 0 北出 晃子</p> <p>木戸口 愛 2 $\begin{pmatrix} 21-13 \\ 21-7 \end{pmatrix}$ 0 四ツ井 瑞穂</p> <p>塩谷 郁代 0 $\begin{pmatrix} 12-21 \\ 12-21 \end{pmatrix}$ 2 橋 愛里</p> <p>紺谷 茉由 2 $\begin{pmatrix} 21-1 \\ 21-3 \end{pmatrix}$ 0 寺岸 友美</p>
<p>試合番号 WT - 28</p> <p>金沢向陽 3 - 0 金沢桜丘</p> <p>平野 華梨 2 $\begin{pmatrix} 21-6 \\ 21-5 \end{pmatrix}$ 0 嶋 朱音 芝野 真由 2 $\begin{pmatrix} 21-6 \\ 21-5 \end{pmatrix}$ 0 中嶋 智耶子</p> <p>清水 美穂 2 $\begin{pmatrix} 21-8 \\ 21-12 \end{pmatrix}$ 0 元林 理佳 前中 郁美 2 $\begin{pmatrix} 21-8 \\ 21-12 \end{pmatrix}$ 0 畑 智実</p> <p>西川 美枝 2 $\begin{pmatrix} 21-0 \\ 21-5 \end{pmatrix}$ 0 松永 沙希</p> <p>平野 華梨 $\begin{pmatrix} \\ \end{pmatrix}$ 畑 智実</p> <p>芝野 真由 $\begin{pmatrix} \\ \end{pmatrix}$ 元林 理佳</p>	<p>試合番号 WT - 29</p> <p>金沢西 3 - 1 遊学館</p> <p>政谷 沙央里 2 $\begin{pmatrix} 21-9 \\ 21-18 \end{pmatrix}$ 0 濱上 恵圭 明 翫 綾 2 $\begin{pmatrix} 21-9 \\ 21-18 \end{pmatrix}$ 0 城崎 雪乃</p> <p>吉廣 夢子 2 $\begin{pmatrix} 21-12 \\ 21-16 \end{pmatrix}$ 0 嶋 加奈子 長 真由子 2 $\begin{pmatrix} 21-12 \\ 21-16 \end{pmatrix}$ 0 多田 彩花</p> <p>平井 良枝 0 $\begin{pmatrix} 16-21 \\ 7-21 \end{pmatrix}$ 2 寺井 杏奈</p> <p>吉廣 夢子 2 $\begin{pmatrix} 21-7 \\ 21-17 \end{pmatrix}$ 0 多田 彩花</p> <p>長 真由子 $\begin{pmatrix} \\ \end{pmatrix}$ 嶋 加奈子</p>	<p>試合番号 WT - 30</p> <p>星 稜 3 - 2 金沢二水</p> <p>三屋 みどり 0 $\begin{pmatrix} 7-21 \\ 21-23 \end{pmatrix}$ 2 篠原 貴江 吉川 ちえり 0 $\begin{pmatrix} 7-21 \\ 21-23 \end{pmatrix}$ 2 中町 陽菜</p> <p>清水 知里 2 $\begin{pmatrix} 21-14 \\ 20-22 \\ 24-22 \end{pmatrix}$ 1 森 由良 坪口 祐莉菜 2 $\begin{pmatrix} 21-14 \\ 20-22 \\ 24-22 \end{pmatrix}$ 1 和田 理沙</p> <p>彼島 葵 0 $\begin{pmatrix} 17-21 \\ 19-21 \end{pmatrix}$ 2 橋本 純</p> <p>吉川 ちえり 2 $\begin{pmatrix} 10-21 \\ 21-15 \\ 21-9 \end{pmatrix}$ 1 篠原 貴江</p> <p>三屋 みどり 2 $\begin{pmatrix} 17-21 \\ 21-16 \\ 22-20 \end{pmatrix}$ 1 森 由良</p>
<p>試合番号 WT - 31</p> <p>金沢商業 3 - 0 小松</p> <p>西谷 あかね 2 $\begin{pmatrix} 21-15 \\ 21-14 \end{pmatrix}$ 0 南園 舞 灰谷 愛美 2 $\begin{pmatrix} 21-15 \\ 21-14 \end{pmatrix}$ 0 山村 あかね</p> <p>中嶋 夏美 2 $\begin{pmatrix} 15-21 \\ 21-13 \\ 21-19 \end{pmatrix}$ 1 紺谷 茉由 高田 有菜 2 $\begin{pmatrix} 15-21 \\ 21-13 \\ 21-19 \end{pmatrix}$ 1 塩谷 郁代</p> <p>西方 結菜 2 $\begin{pmatrix} 23-25 \\ 21-14 \\ 21-11 \end{pmatrix}$ 1 木戸口 愛</p> <p>高田 有菜 $\begin{pmatrix} \\ \\ \end{pmatrix}$ 紺谷 茉由</p> <p>西谷 あかね $\begin{pmatrix} \\ \\ \end{pmatrix}$ 塩谷 郁代</p>	<p>試合番号 WT - 32</p> <p>金沢向陽 3 - 0 金沢西</p> <p>平野 華梨 2 $\begin{pmatrix} 21-8 \\ 21-16 \end{pmatrix}$ 0 吉廣 夢子 芝野 真由 2 $\begin{pmatrix} 21-8 \\ 21-16 \end{pmatrix}$ 0 長 真由子</p> <p>清水 美穂 2 $\begin{pmatrix} 21-13 \\ 21-12 \end{pmatrix}$ 0 政谷 沙央里 前中 郁美 2 $\begin{pmatrix} 21-13 \\ 21-12 \end{pmatrix}$ 0 明 翫 綾</p> <p>西川 美枝 2 $\begin{pmatrix} 21-10 \\ 21-16 \end{pmatrix}$ 0 桃井 希美</p> <p>平野 華梨 $\begin{pmatrix} \\ \end{pmatrix}$ 吉廣 夢子</p> <p>芝野 真由 $\begin{pmatrix} \\ \end{pmatrix}$ 長 真由子</p>	<p>試合番号 WT - 33</p> <p>星 稜 3 - 2 金沢商業</p> <p>三屋 みどり 1 $\begin{pmatrix} 21-18 \\ 17-21 \\ 8-21 \end{pmatrix}$ 2 中嶋 夏美 吉川 ちえり 1 $\begin{pmatrix} 21-18 \\ 17-21 \\ 8-21 \end{pmatrix}$ 2 高田 有菜</p> <p>清水 知里 2 $\begin{pmatrix} 21-8 \\ 21-11 \end{pmatrix}$ 0 西谷 あかね 坪口 祐莉菜 2 $\begin{pmatrix} 21-8 \\ 21-11 \end{pmatrix}$ 0 灰谷 愛美</p> <p>彼島 葵 0 $\begin{pmatrix} 11-21 \\ 19-21 \end{pmatrix}$ 2 西方 結菜</p> <p>吉川 ちえり 2 $\begin{pmatrix} 21-15 \\ 21-13 \end{pmatrix}$ 0 高田 有菜</p> <p>三屋 みどり 2 $\begin{pmatrix} 21-19 \\ 21-14 \end{pmatrix}$ 0 西谷 あかね</p>
<p>試合番号 WT - 34</p> <p>金沢向陽 3 - 0 星 稜</p> <p>平野 華梨 2 $\begin{pmatrix} 21-13 \\ 21-9 \end{pmatrix}$ 0 三屋 みどり 芝野 真由 2 $\begin{pmatrix} 21-13 \\ 21-9 \end{pmatrix}$ 0 吉川 ちえり</p> <p>清水 美穂 2 $\begin{pmatrix} 21-11 \\ 21-7 \end{pmatrix}$ 0 清水 知里 前中 郁美 2 $\begin{pmatrix} 21-11 \\ 21-7 \end{pmatrix}$ 0 山田 菜央</p> <p>西川 美枝 2 $\begin{pmatrix} 21-1 \\ 21-10 \end{pmatrix}$ 0 彼島 葵</p> <p>平野 華梨 $\begin{pmatrix} \\ \end{pmatrix}$ 吉川 ちえり</p> <p>芝野 真由 $\begin{pmatrix} \\ \end{pmatrix}$ 三屋 みどり</p>	<p>試合番号 WT - 35</p> <p>金沢西 3 - 2 金沢商業</p> <p>吉廣 夢子 2 $\begin{pmatrix} 21-17 \\ 21-16 \end{pmatrix}$ 0 判多 亜有美 長 真由子 2 $\begin{pmatrix} 21-17 \\ 21-16 \end{pmatrix}$ 0 西方 結菜</p> <p>政谷 沙央里 0 $\begin{pmatrix} 17-21 \\ 19-21 \end{pmatrix}$ 2 中嶋 夏美 明 翫 綾 0 $\begin{pmatrix} 17-21 \\ 19-21 \end{pmatrix}$ 2 高田 有菜</p> <p>平井 良枝 2 $\begin{pmatrix} 15-21 \\ 21-11 \\ 21-17 \end{pmatrix}$ 1 西谷 あかね</p> <p>吉廣 夢子 1 $\begin{pmatrix} 16-21 \\ 21-14 \\ 20-22 \end{pmatrix}$ 2 西方 結菜</p> <p>長 真由子 2 $\begin{pmatrix} 17-21 \\ 21-11 \\ 21-13 \end{pmatrix}$ 1 中嶋 夏美</p>	

平成21年度石川県高等学校新人バドミントン大会（男子個人）

男子ダブルス・男子シングルス ベスト8

平成21年11月12日 - 15日

七尾総合市民体育館他

男子ダブルス

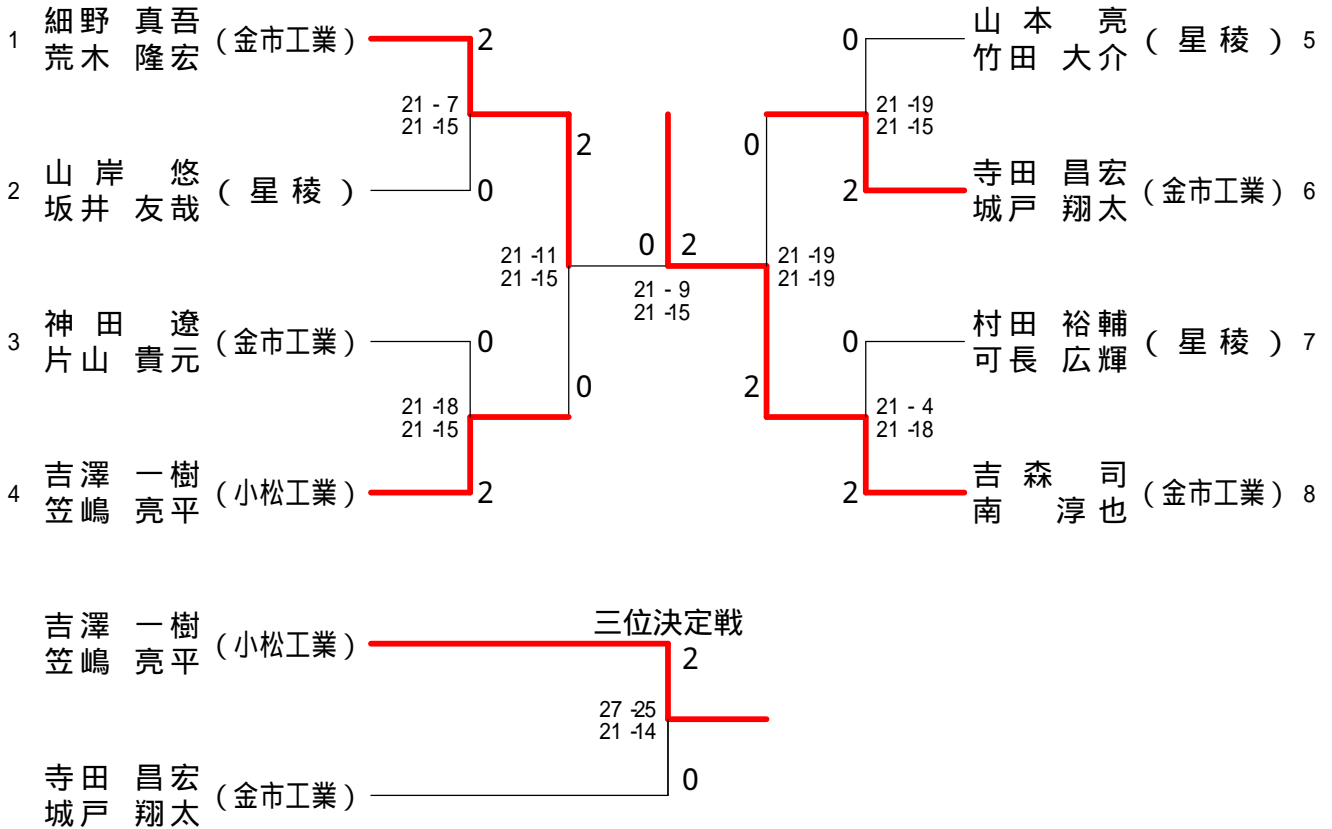

男子シングルス

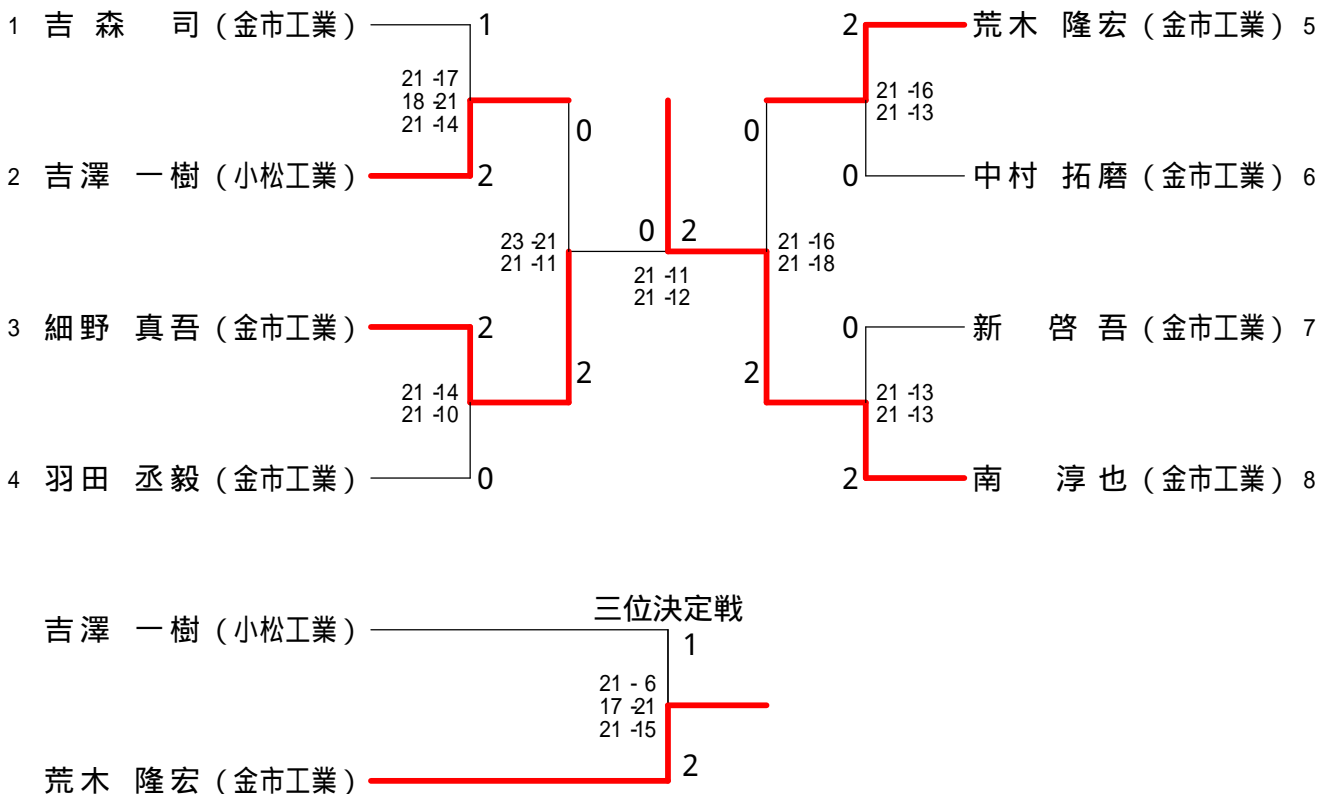

平成21年度石川県高等学校新人バドミントン大会 (男子個人)

平成21年11月12日 - 15日 七尾総合市民体育館他

男子ダブルス - 1

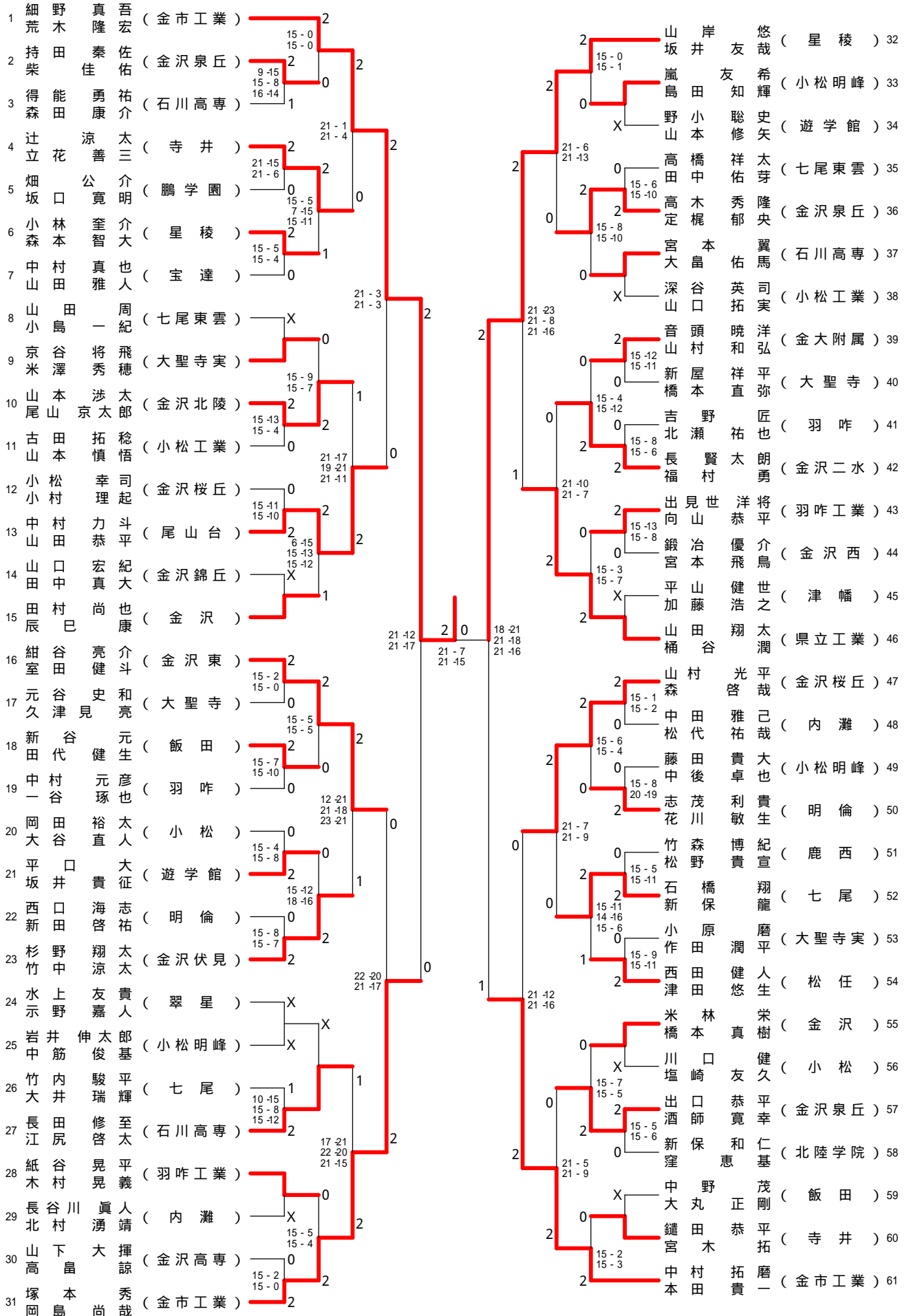

平成21年度石川県高等学校新人バドミントン大会 (男子個人)

平成21年1月12日 - 15日 七尾総合市民体育館他

男子ダブルス - 2

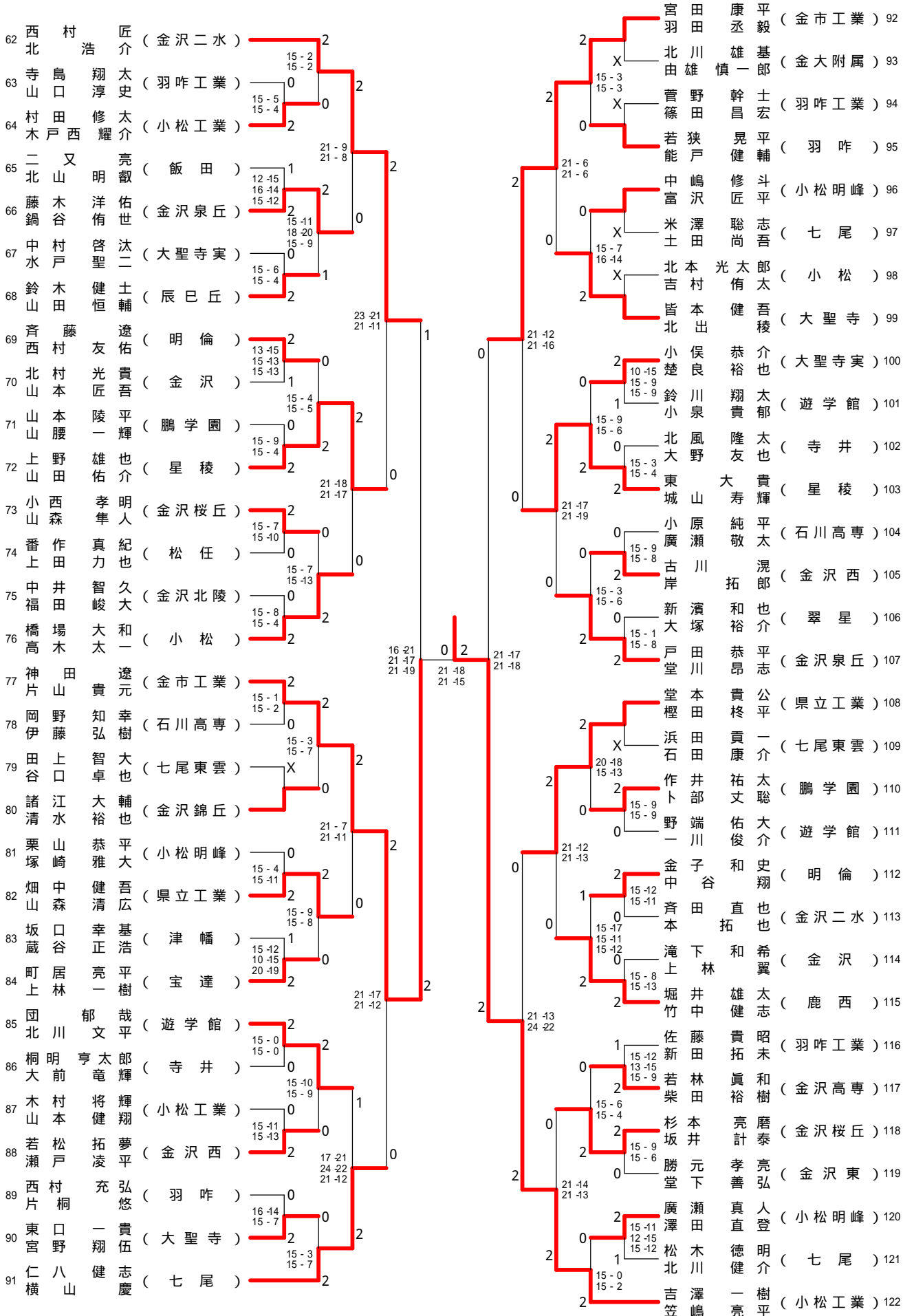

平成21年度石川県高等学校新人バドミントン大会 (男子個人)

平成21年1月12日 - 15日 七尾総合市民体育館他

男子ダブルス - 3

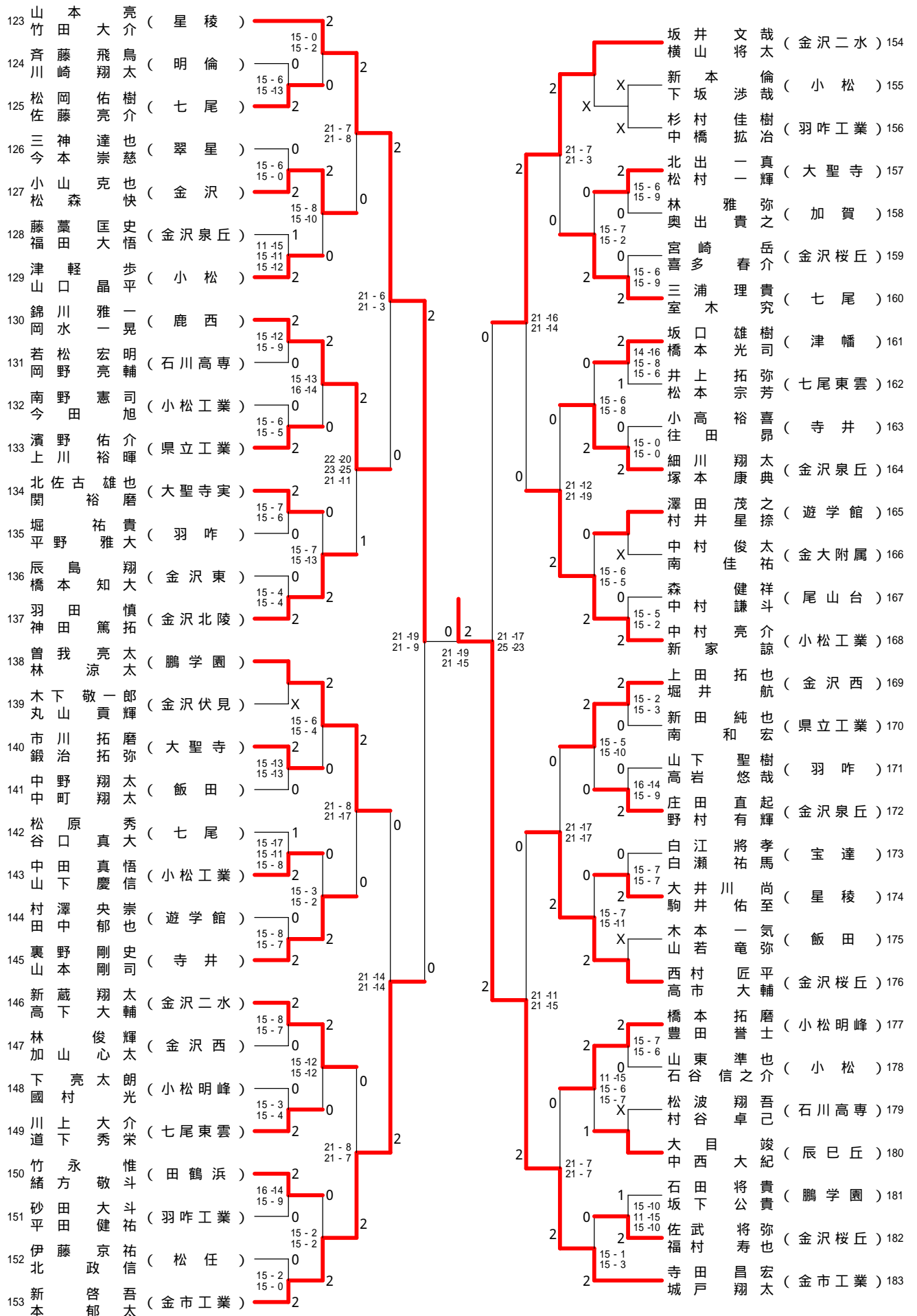

平成21年度石川県高等学校新人バドミントン大会(男子個人)

平成21年11月12日 - 15日 七尾総合市民体育館他

男子ダブルス - 4

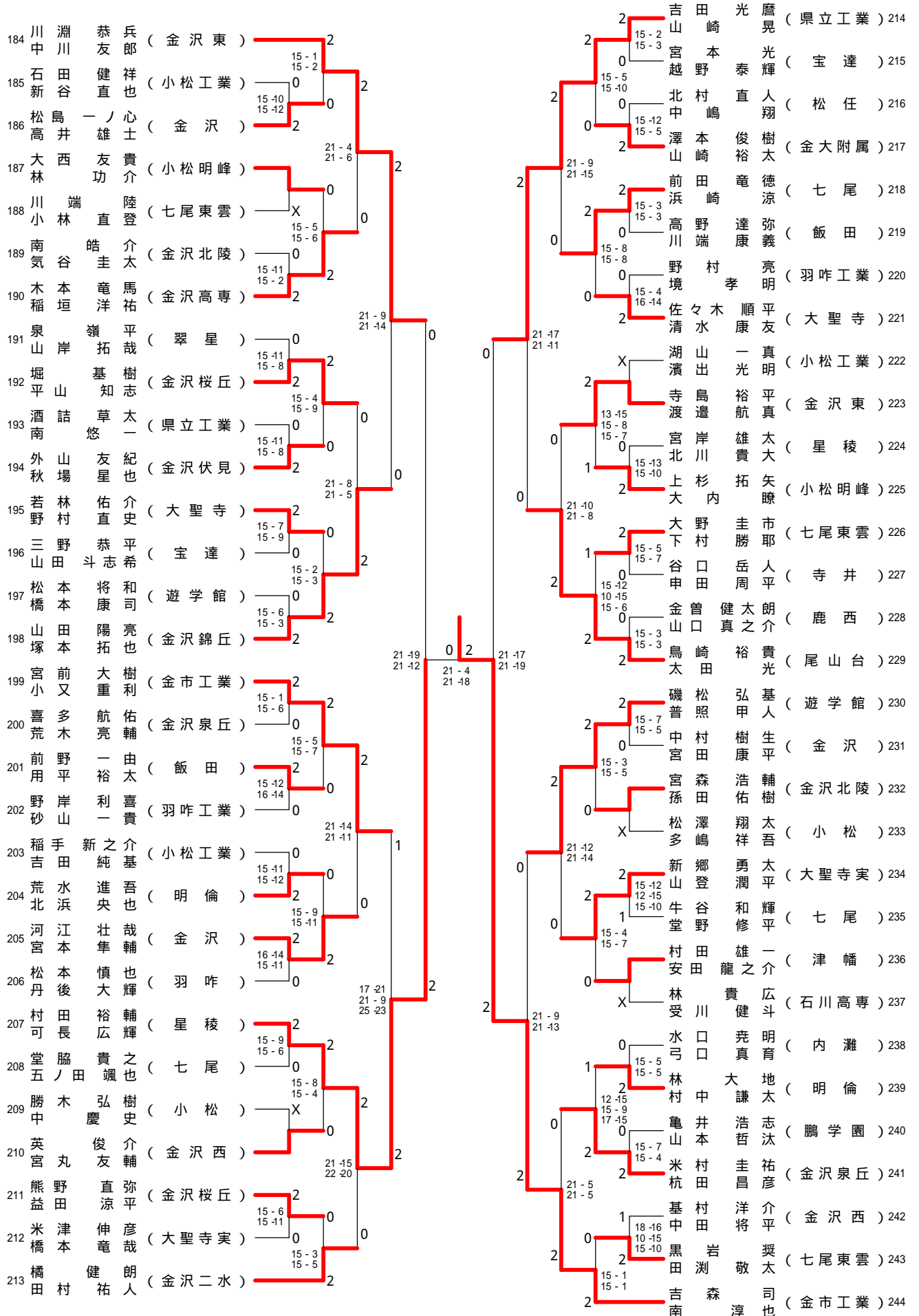

平成21年度石川県高等学校新人バドミントン大会 (男子個人)

平成21年1月12日 - 15日 七尾総合市民体育館他

男子シングルス - 1

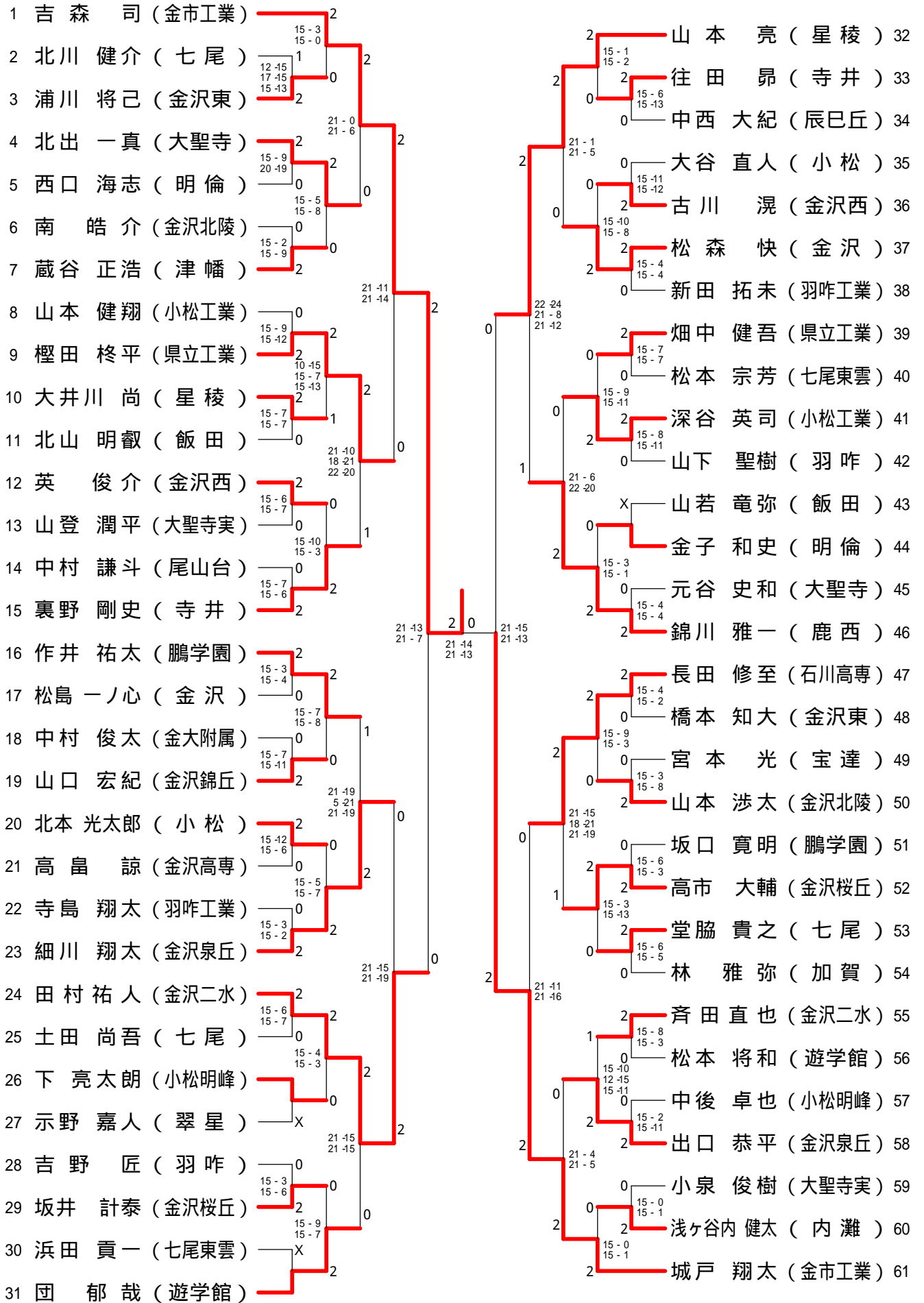

平成21年度石川県高等学校新人バドミントン大会 (男子個人)

平成21年1月12日 - 15日 七尾総合市民体育館他

男子シングルス - 2

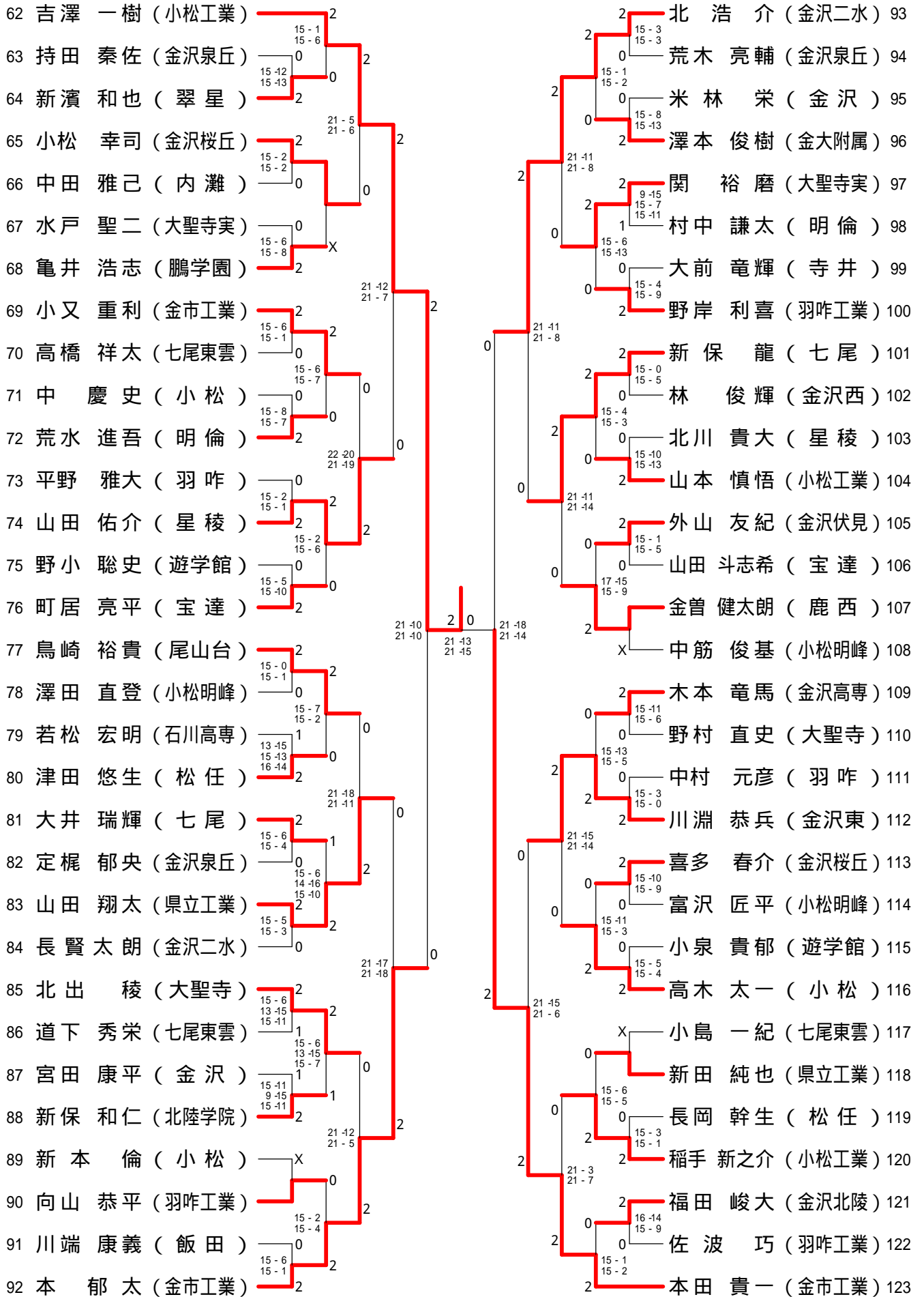

平成21年度石川県高等学校新人バドミントン大会 (男子個人)

平成21年1月12日 - 15日 七尾総合市民体育館他

男子シングルス - 3

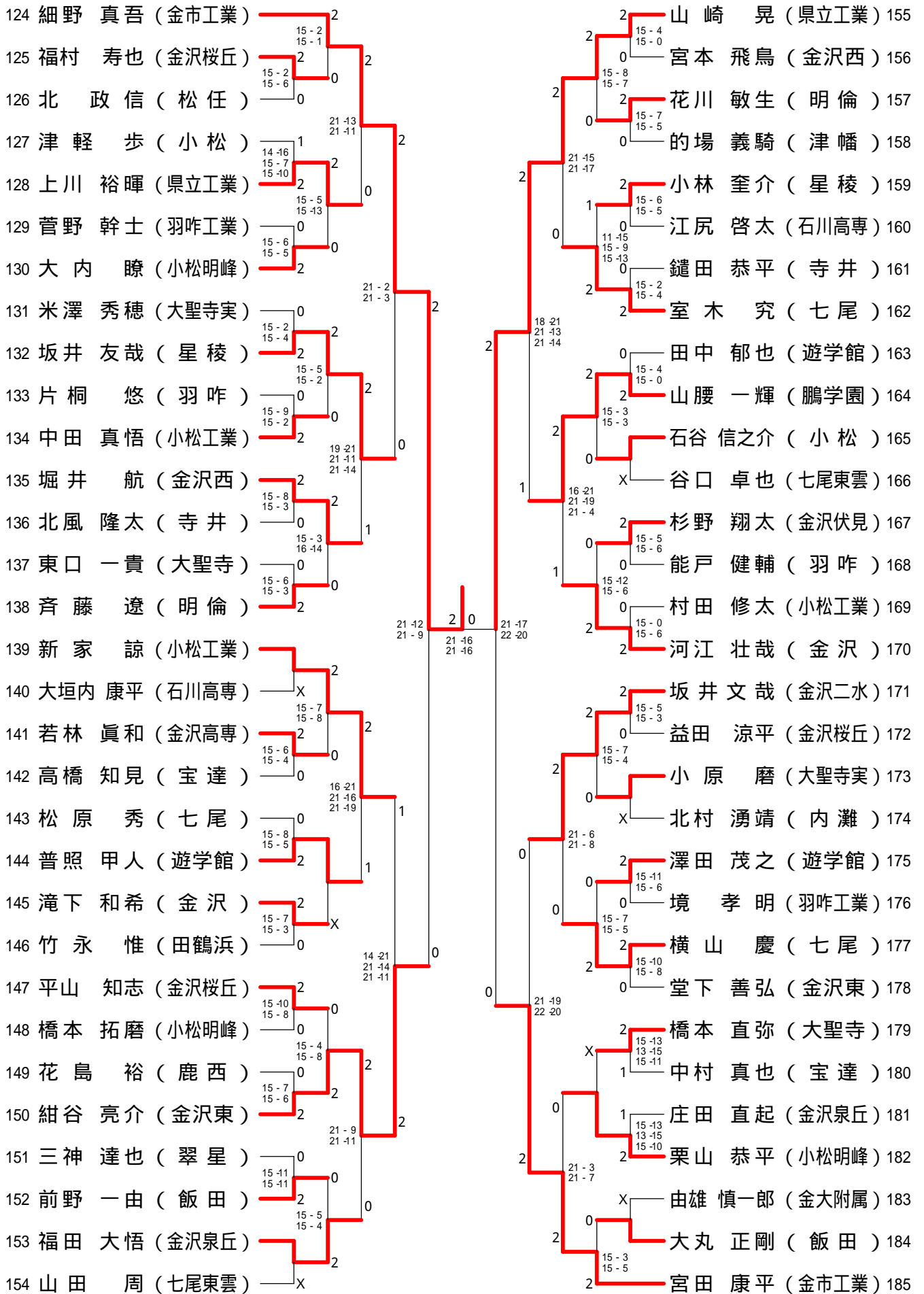

平成21年度石川県高等学校新人バドミントン大会 (男子個人)

平成21年1月12日 - 15日 七尾総合市民体育館他

男子シングルス - 4

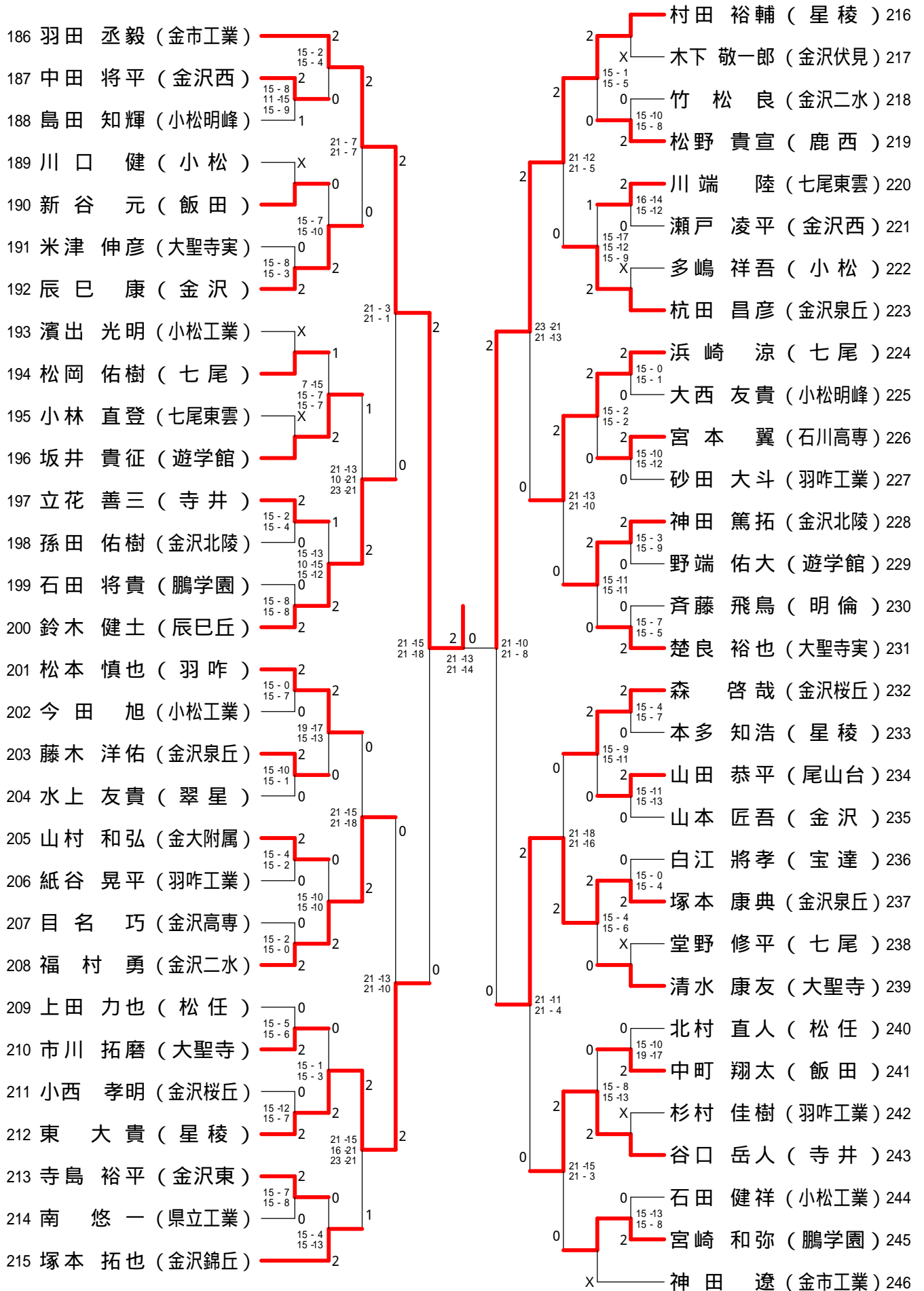

平成21年度石川県高等学校新人バドミントン大会 (男子個人)

平成21年1月12日 - 15日 七尾総合市民体育館他

男子シングルス - 5

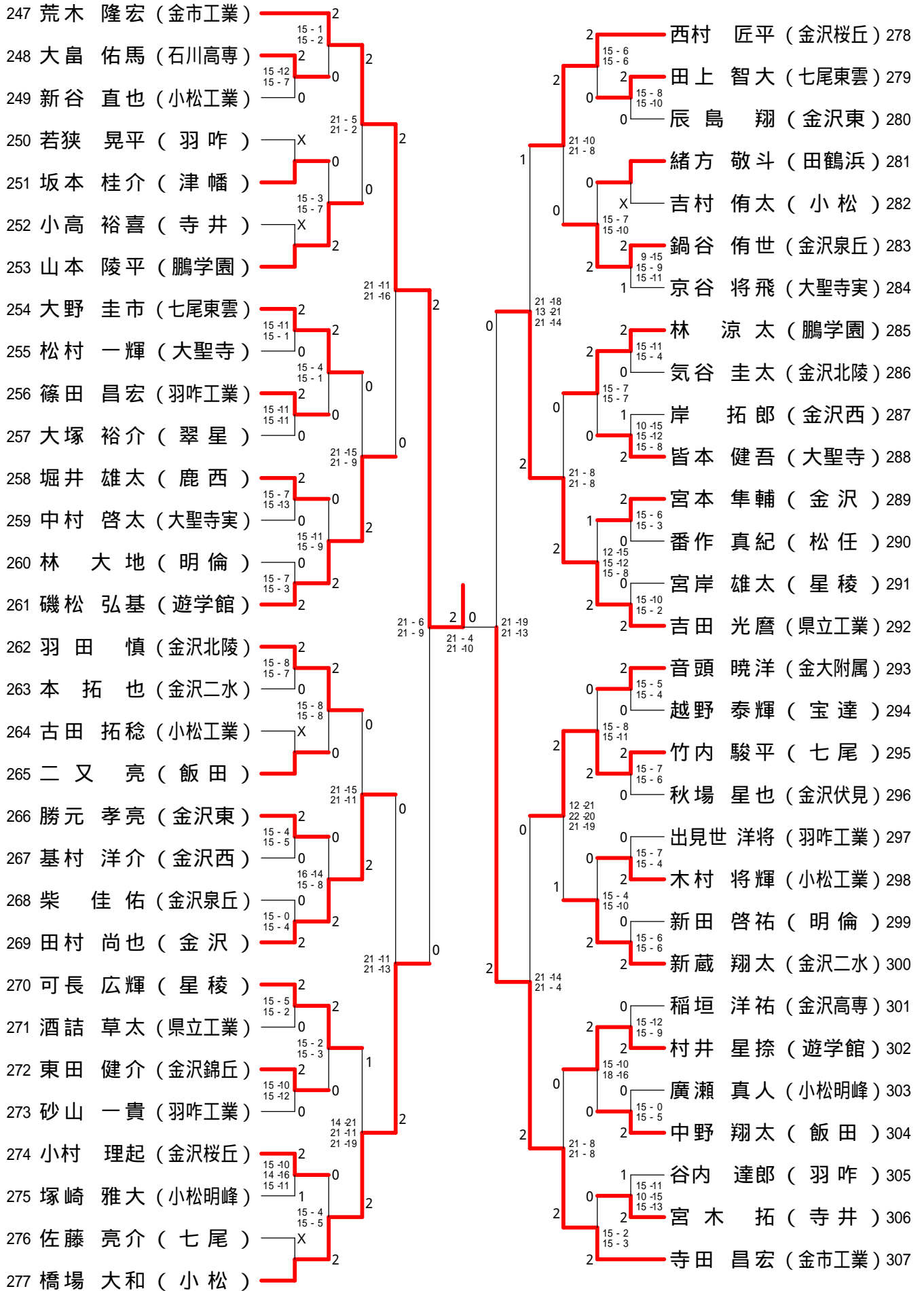

平成21年度石川県高等学校新人バドミントン大会 (男子個人)

平成21年11月12日 - 15日 七尾総合市民体育館他

男子シングルス - 6

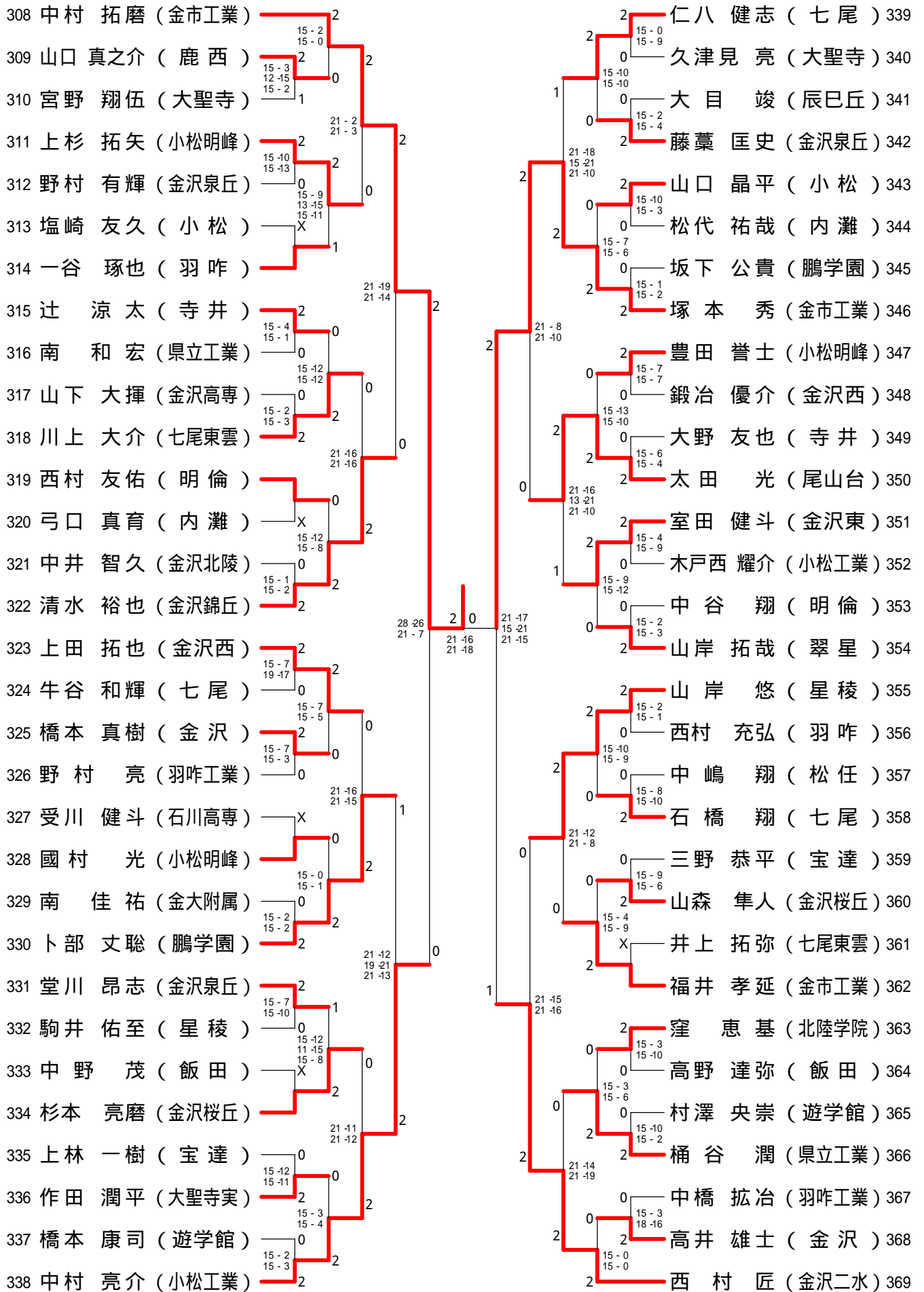

平成21年度石川県高等学校新人バドミントン大会 (男子個人)

平成21年11月12日 - 15日 七尾総合市民体育館他

男子シングルス - 7

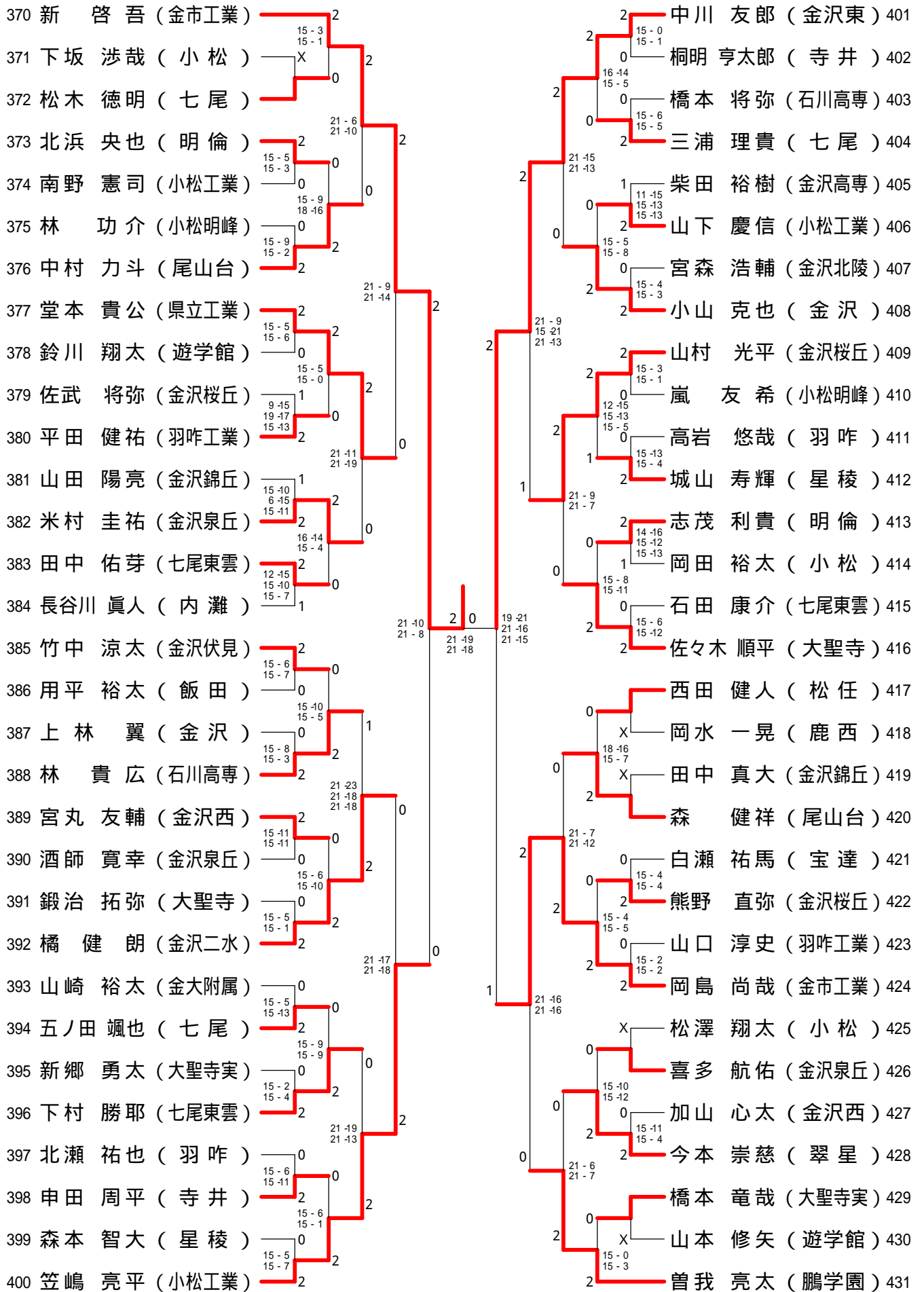

平成21年度石川県高等学校新人バドミントン大会 (男子個人)

平成21年11月12日 - 15日 七尾総合市民体育館他

男子シングルス - 8

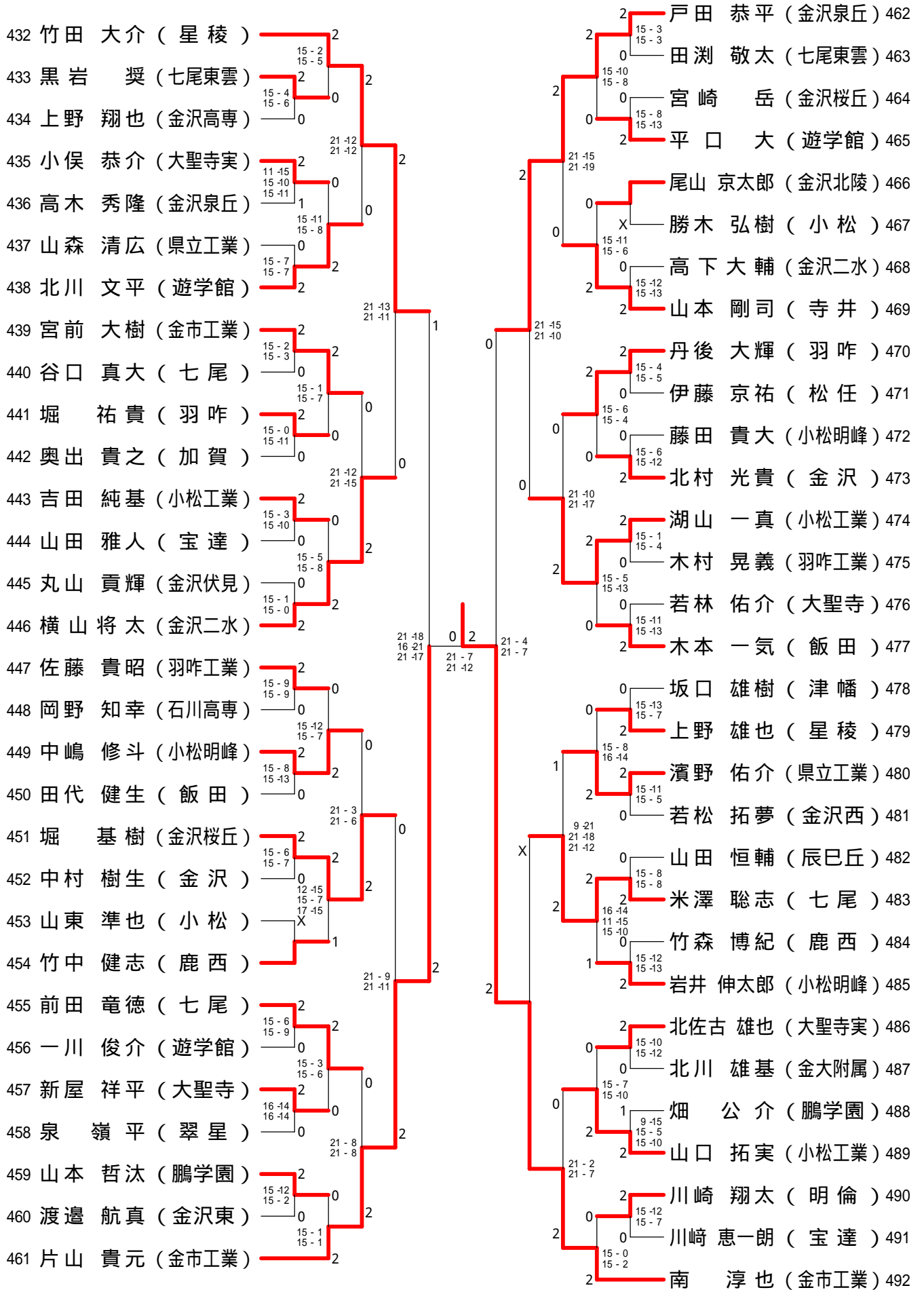

平成21年度石川県高等学校新人バドミントン大会（女子個人）

女子ダブルス・女子シングルス ベスト8 平成21年11月12日 - 15日 鹿島体育センター他
女子ダブルス

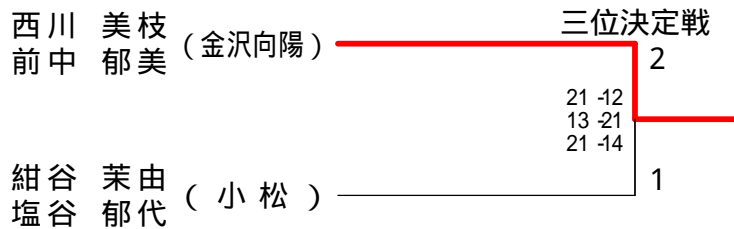
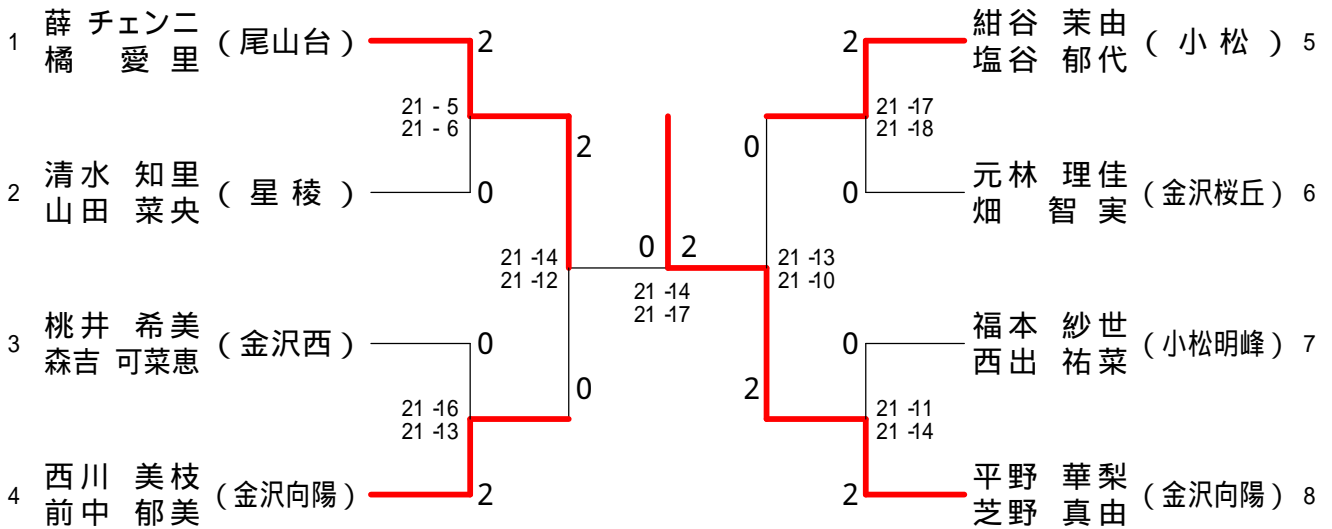

女子シングルス

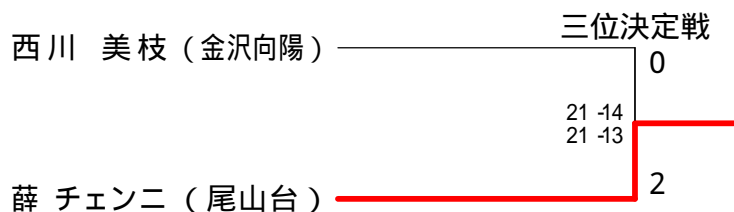
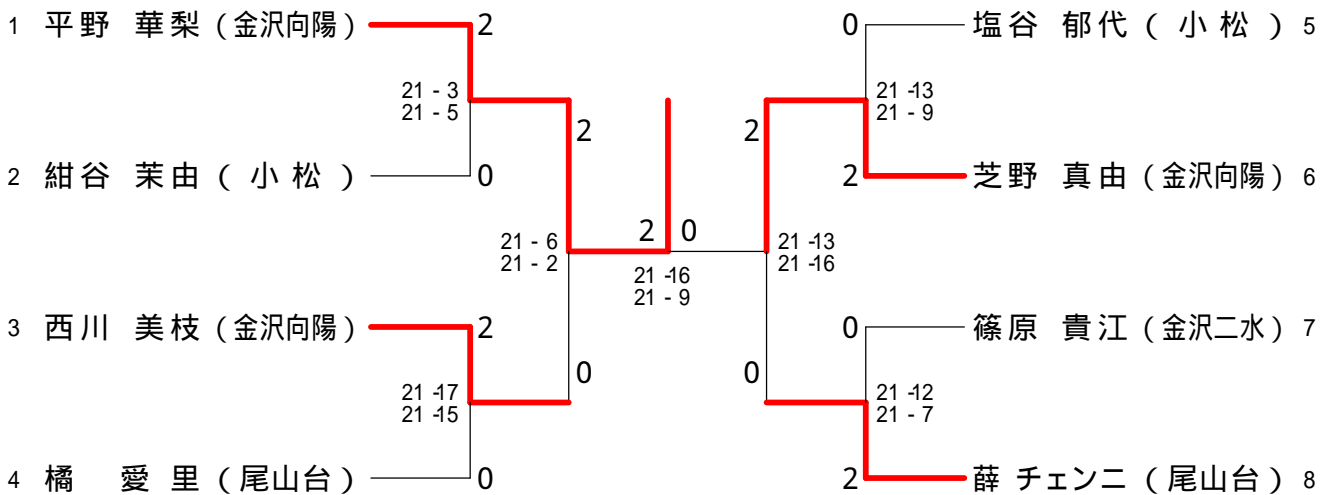

平成21年度石川県高等学校新人バドミントン大会(女子個人)

平成21年11月12日 - 15日 鹿島体育センター他

女子ダブルス - 1

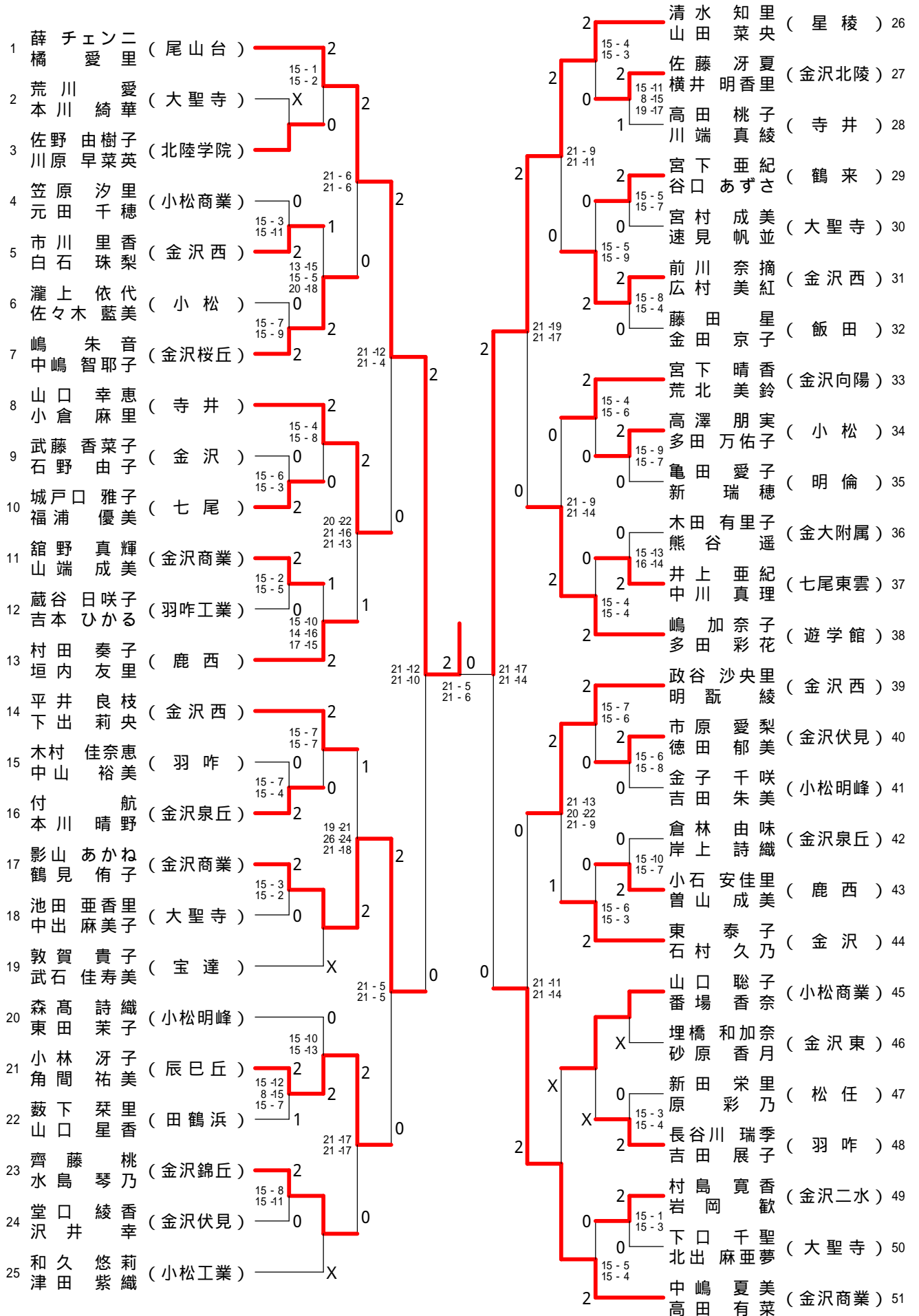

平成21年度石川県高等学校新人バドミントン大会(女子個人)

平成21年11月12日 - 15日 鹿島体育センター他

女子ダブルス - 2

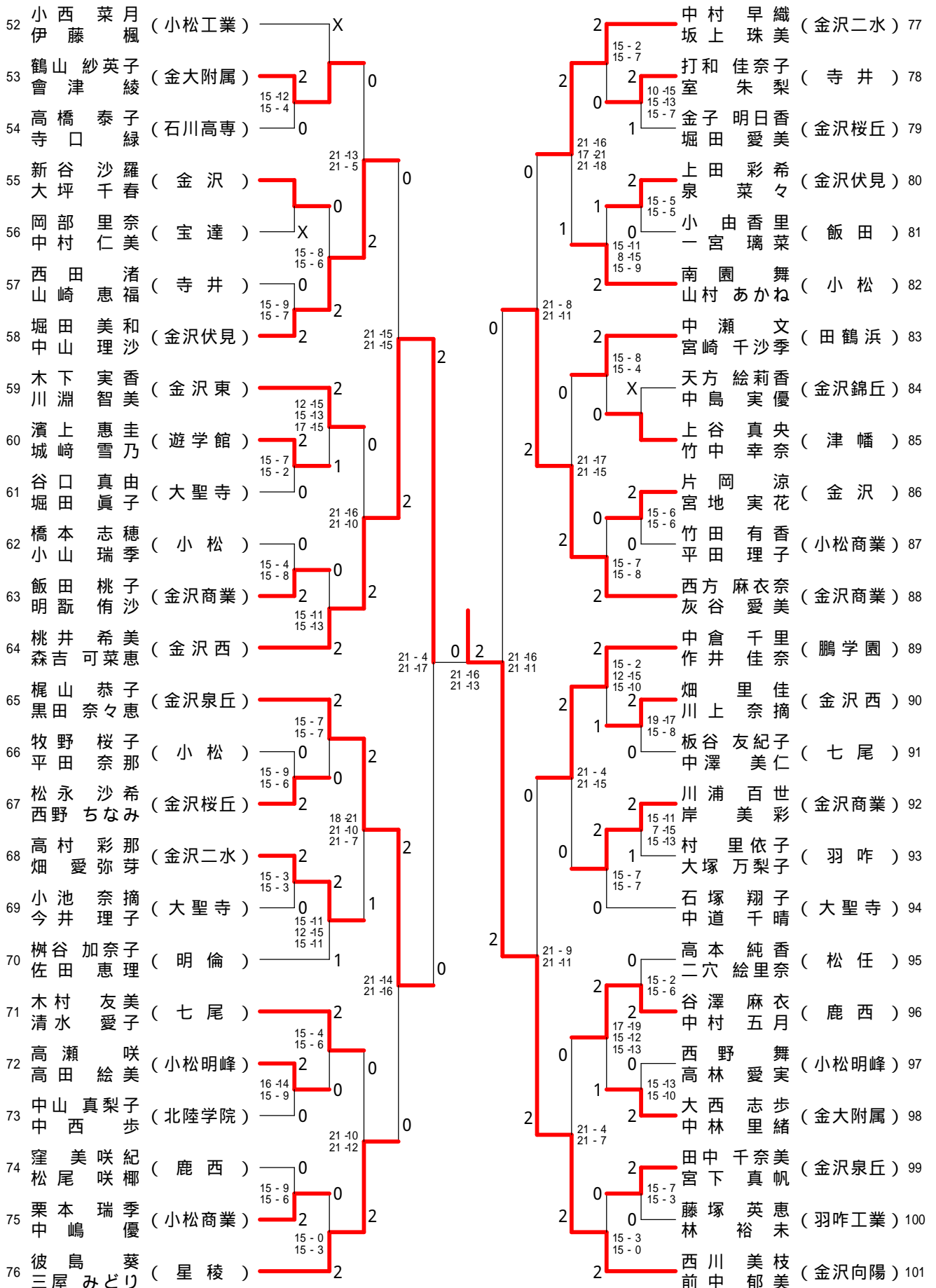

平成21年度石川県高等学校新人バドミントン大会 (女子個人)

平成21年11月12日 - 15日 鹿島体育センター他

女子ダブルス - 3

102	紺塩	谷由代	(小松)	2	15-2 15-7	2	2	2	吉廣	夢子	(金沢西)	127
103	山添	枝里子	(田鶴浜)	2	15-10 15-3	0	2	2	岡田	有紀	(宝達)	128
104	市原	茉歩	(金沢西)	0	21-11 21-15	2	2	2	脇坂	南	(金沢伏見)	129
105	上原	早耶香	(金沢)	1	15-8 14-16 17-15	0	2	2	岡	優奈	(金沢伏見)	129
106	照田	千佳美	(大聖寺)	2	15-4 15-4	0	2	2	中谷	舞代	(金沢北陵)	130
107	寺井	杏奈子	(遊学館)	2	15-6 16-14	0	2	2	山口	幸	(金沢北陵)	130
108	中島	恵美子	(辰巳丘)	0	21-14 21-15	2	2	2	増田	純枝	(明倫)	131
109	長江	晟那遥	(石川高専)	2	15-8 15-6	0	2	2	菊池	礼恵	(明倫)	131
110	林由	希子	(小松商業)	X	15-4 15-4	0	2	2	諸本	冬菜	(羽咋工業)	132
111	五十嵐	結子	(北陸学院)	0	21-16 22-20	2	2	2	目ヶ	谷望未	(羽咋工業)	132
112	橋本	愛理真	(寺井)	1	15-7 15-13	0	2	2	小林	栞	(小松商業)	133
113	濱野	紗弓	(金大附属)	2	15-6 15-4	0	2	2	山本	悠雅	(金大附属)	134
114	吉川	ちえり	(星稜)	2	21-12 21-11	2	2	2	山田	裕水	(金沢商業)	135
115	西谷	あかね	(金沢商業)	2	9-15 18-16 15-8	0	2	2	山下	郁香	(金沢商業)	135
116	中村	雅梓	(金沢)	1	15-5 15-7	2	2	2	木戸	口愛	(小松)	136
117	片野	朝香	(大聖寺)	2	17-19 15-8 15-9	0	2	2	山下	愛	(小松)	136
118	山崎	梓彩	(金沢桜丘)	X	21-5 21-16	0	2	2	平村	友佳	(金沢東)	137
119	佐藤	郁恵	(翠星)	0	15-3 15-8	2	2	2	岡本	友彩	(金沢東)	137
120	武野	明希代	(金沢錦丘)	2	24-26 21-18 21-15	2	0	2	元	林理佳	(金沢桜丘)	138
121	堀端	ひかり	(津幡)	0	21-17 21-18	2	0	2	畑	智	(金沢桜丘)	138
122	谷野	結奈子	(小松)	0	21-11 18-21 21-18	1	0	2	四ツ	井瑞穂	(尾山台)	139
123	木下	絵梨香	(金沢伏見)	2	21-17 21-18	2	0	2	寺	岸友美	(尾山台)	139
124	井村	明日香	(小松明峰)	0	21-11 18-21 21-18	1	0	2	奥	村英子	(金沢泉丘)	140
125	池岡	紗希紀	(七尾)	2	15-3 15-3	2	2	2	蜂	谷亜希	(金沢泉丘)	140
126	齋藤	美紀穂	(金沢向陽)	2	13-15 15-8 17-15	0	2	2	岡田	響子	(羽咋)	141
					21-15 21-8	1	0	2	山本	理佳	(羽咋)	141
					15-9 15-2	2	0	2	奥	井友貴	(鹿西)	142
					18-21 21-12 21-18	1	0	2	松本	友彩	(鹿西)	142
					15-3 15-8	0	2	2	奥	泉恵	(北陸学院)	143
					21-12 21-17	0	2	2	高	柳	(北陸学院)	143
					15-9 15-2	2	0	2	今	田幸良	(鶴来)	144
					21-12 21-17	1	0	2	長	船綾佳	(鶴来)	144
					15-7 15-3	2	0	2	梅	澤有梨	(七尾)	145
					15-3 15-4	X	0	2	加	賀麻衣	(七尾)	145
					21-12 21-17	0	2	2	喜	綿愛里	(金沢)	146
					15-1 15-8	0	2	2	桜	田明	(金沢)	146
					15-7 15-5	0	2	2	豊	田凛	(飯田)	147
					15-1 15-8	0	2	2	米	澤悠希	(飯田)	147
					21-8 21-4	2	2	2	黒	田真帆	(県立工業)	148
					15-7 15-5	0	2	2	高	田景子	(県立工業)	148
					15-1 15-3	2	2	2	高	辻晴菜	(大聖寺)	149
					15-1 15-3	2	2	2	津	田幸奈	(大聖寺)	149
					15-1 15-3	2	2	2	北	本里奈	(小松明峰)	150
					15-1 15-3	2	2	2	本	谷麻貴	(小松明峰)	150
					15-1 15-3	2	2	2	篠	原貴江	(金沢二水)	151
					15-1 15-3	2	2	2	中	町陽菜	(金沢二水)	151

平成21年度石川県高等学校新人バドミントン大会(女子個人)

平成21年1月12日 - 15日 鹿島体育センター他

女子ダブルス - 4

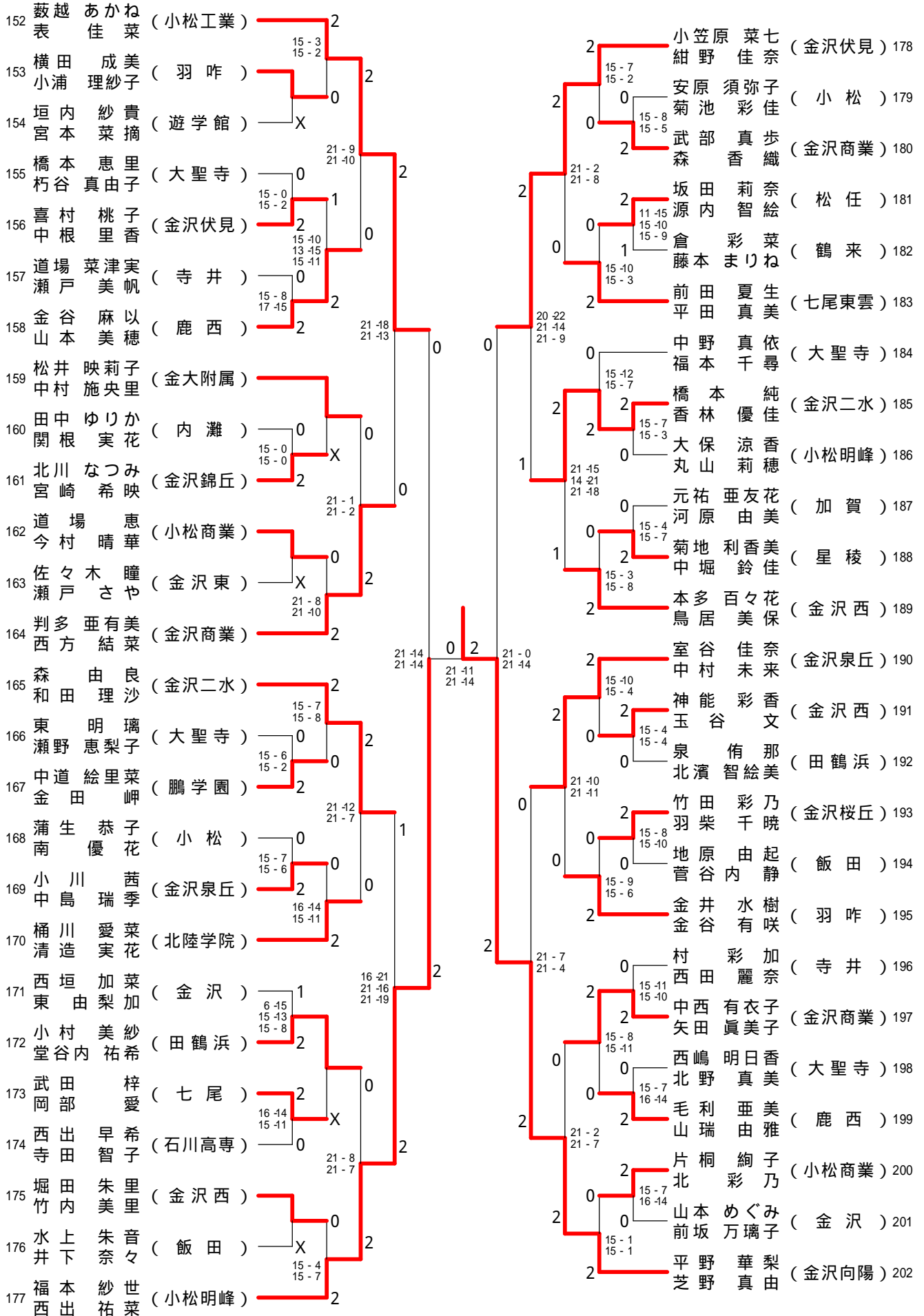

平成21年度石川県高等学校新人バドミントン大会 (女子個人)

平成21年11月12日 - 15日 鹿島体育センター他
女子シングルス - 1

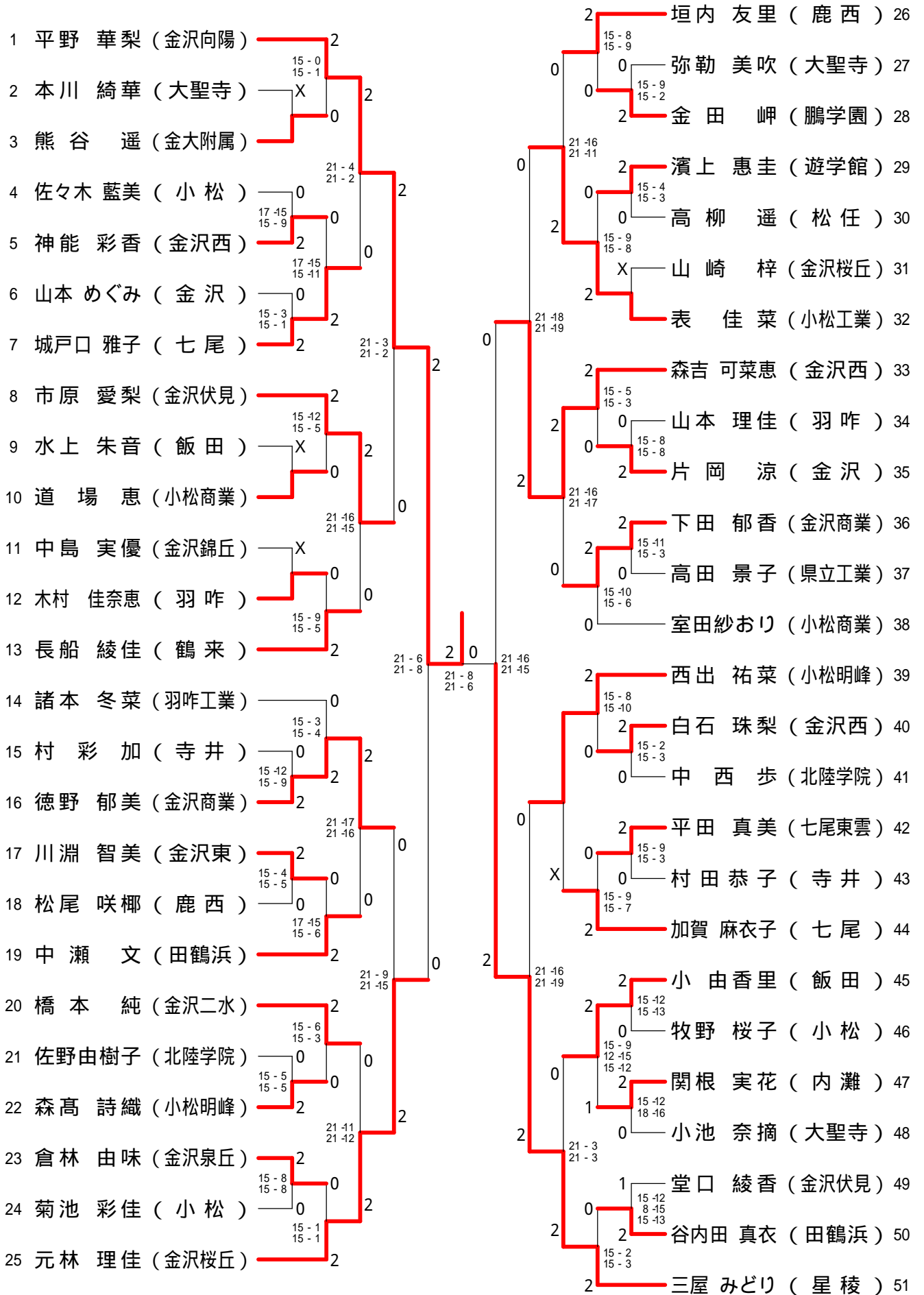

平成 21 年度石川県高等学校新人バドミントン大会 (女子個人)

平成 21 年 1 月 12 日 - 15 日 鹿島体育センター他

女子シングルス - 2

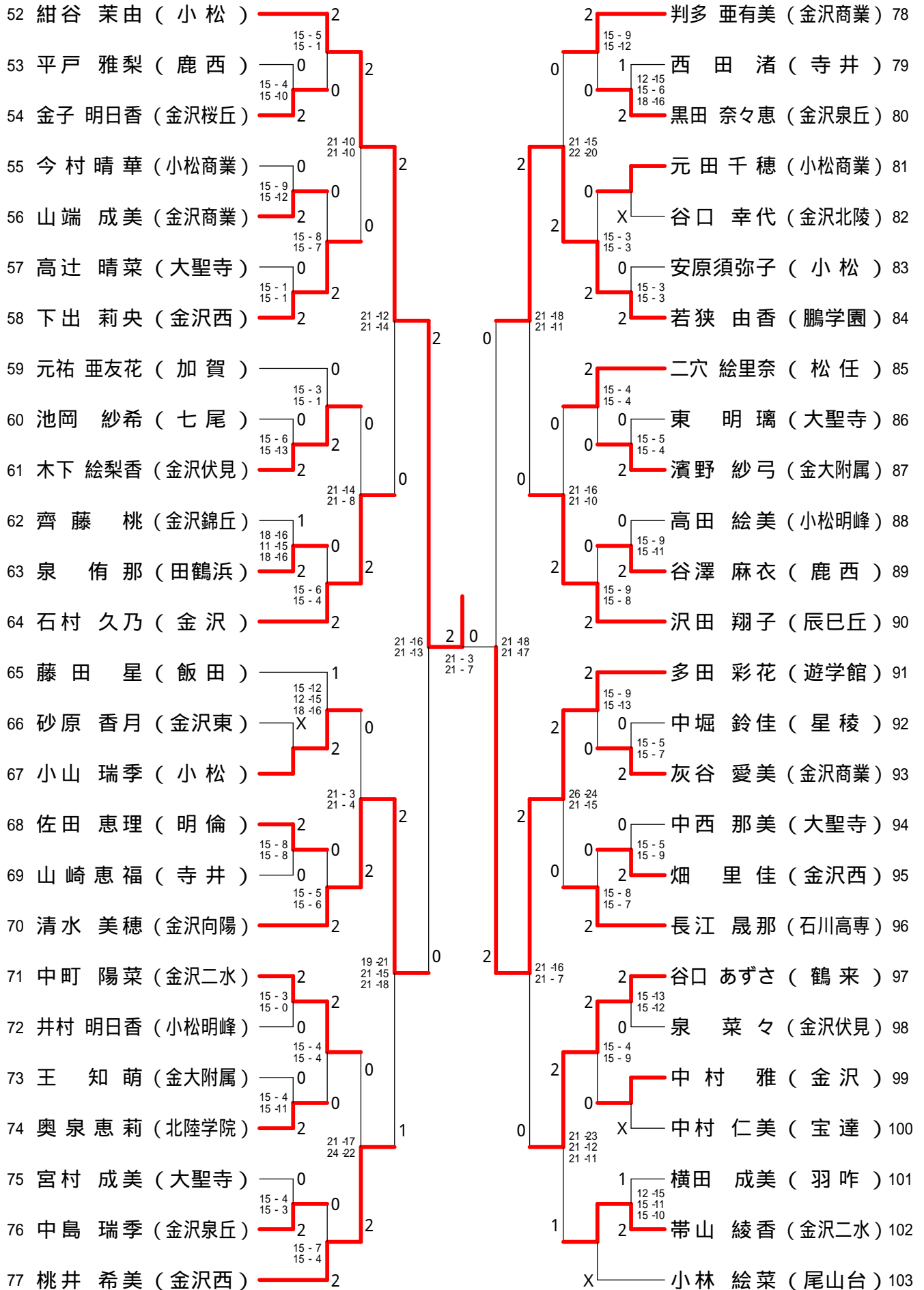

平成21年度石川県高等学校新人バドミントン大会（女子個人）

平成21年11月12日 - 15日 鹿島体育センター他
女子シングルス - 3

104	吉廣 夢子 (金沢西)	2	15-3 15-2	2	2	2	高田 有菜 (金沢商業)	130	2	15-0 15-2
105	室 朱 梨 (寺井)	2	15-9 15-7	0	2	2	山本美幸 (小松商業)	131	2	0
106	桜田 明里 (金沢)	0					佐々木 瞳 (金沢東)	132	X	
107	松永 沙希 (金沢桜丘)	2	21-5 21-5	2	2	2	前川 奈摘 (金沢西)	133	2	21-11 21-19
108	丸山 莉穂 (小松明峰)	0	15-7 15-5	2	0	0	金子 千咲 (小松明峰)	134	0	15-10 15-6
109	岡 優 衣 (金沢伏見)	1	15-8 15-9	0			林 裕 未 (羽咋工業)	135	0	15-7 15-10
110	山下 薫 (小松)	2	11-15 15-9 15-11	0	21-11 21-11	2	寺井 杏奈 (遊学館)	136	2	15-2 15-4
111	清水 知里 (星稜)	2					南園 舞 (小松)	137	2	21-15 21-9
112	五十嵐結子 (北陸学院)	0	15-4 15-9	2			奥村 英 (金沢泉丘)	138	2	15-8 15-11
113	付 航 (金沢泉丘)	2	15-1 15-3	0	21-11 21-13	0	山口 星香 (田鶴浜)	139	0	X
114	石田 祥子 (石川高専)	0					長谷川 瑞季 (羽咋)	140	X	21-4 21-5
115	矢田 眞美子 (金沢商業)	2	15-7 15-6	2	0	0	池田 亜香里 (大聖寺)	141	0	
116	福本 千尋 (大聖寺)	0	15-10 15-13	0			敦賀 貴子 (宝達)	142	X	
117	増田 純枝 (明倫)	2			16-21 21-17 21-14	0	北川 なつみ (金沢錦丘)	143	2	21-9 21-3
118	小林 冴子 (辰巳丘)	2	17-15 15-4	2	21-13 21-15	2	井上 亜紀 (七尾東雲)	144	0	15-11 15-6
119	中澤 美仁 (七尾)	0	15-10 15-8	0			高澤 朋実 (小松)	145	0	15-9 15-7
120	中道 千晴 (大聖寺)	2			21-15 21-12	0	小笠原 菜七 (金沢伏見)	146	2	21-15 21-9
121	小竹 恵理香 (金沢)	0	15-13 15-11	0			朽谷 真由子 (大聖寺)	147	2	15-0 15-2
122	金谷 有咲 (羽咋)	2	15-5 15-10	2			西垣 加菜 (金沢)	148	0	15-3 15-7
123	中林 里緒 (金大附属)	0			21-12 21-10	1	畑 愛弥芽 (金沢二水)	149	2	15-3 15-0
124	堀田 朱里 (金沢西)	2	15-9 15-9	2			高田 桃子 (寺井)	150	2	15-13 15-10
125	中 嶋 優 (小松商業)	0	15-12 15-0	0			原 彩 乃 (松任)	151	0	15-4 15-4
126	菅谷内 静 (飯田)	2	15-12 15-4	0	21-11 21-7	2	小石 安佳里 (鹿西)	152	2	21-3 21-7
127	倉 彩 菜 (鶴来)	0					岡部 愛 (七尾)	153	X	
128	金谷 麻以 (鹿西)	2	15-9 15-7	0			武部 真歩 (金沢商業)	154	0	
129	小西 菜月 (小松工業)	2	15-5 15-4	2			西川 美枝 (金沢向陽)	155	2	15-1 15-3

平成21年度石川県高等学校新人バドミントン大会 (女子個人)

平成21年11月12日 - 15日 鹿島体育センター他
女子シングルス - 4

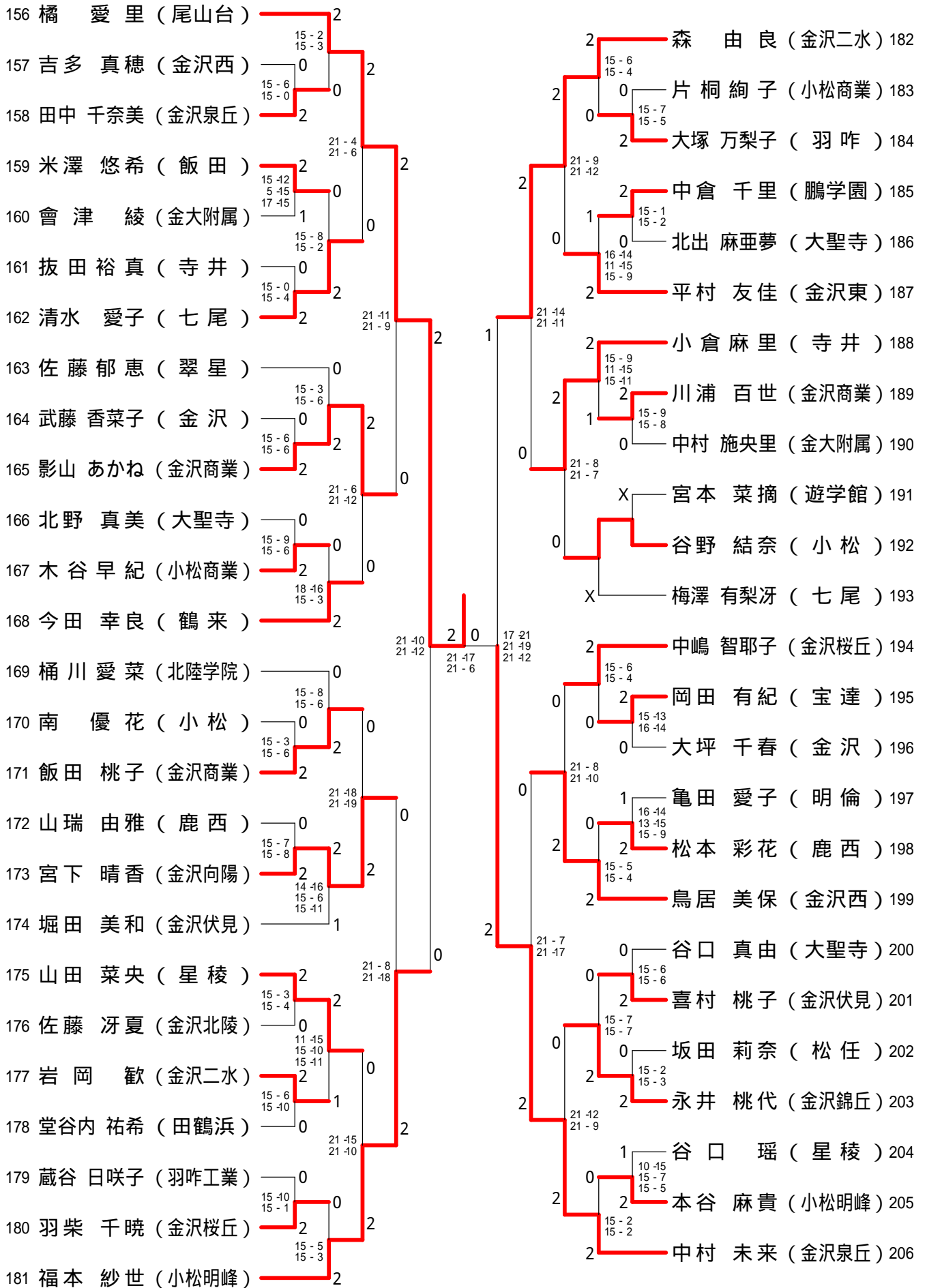

平成21年度石川県高等学校新人バドミントン大会 (女子個人)

平成21年11月12日 - 15日 鹿島体育センター他
女子シングルス - 5

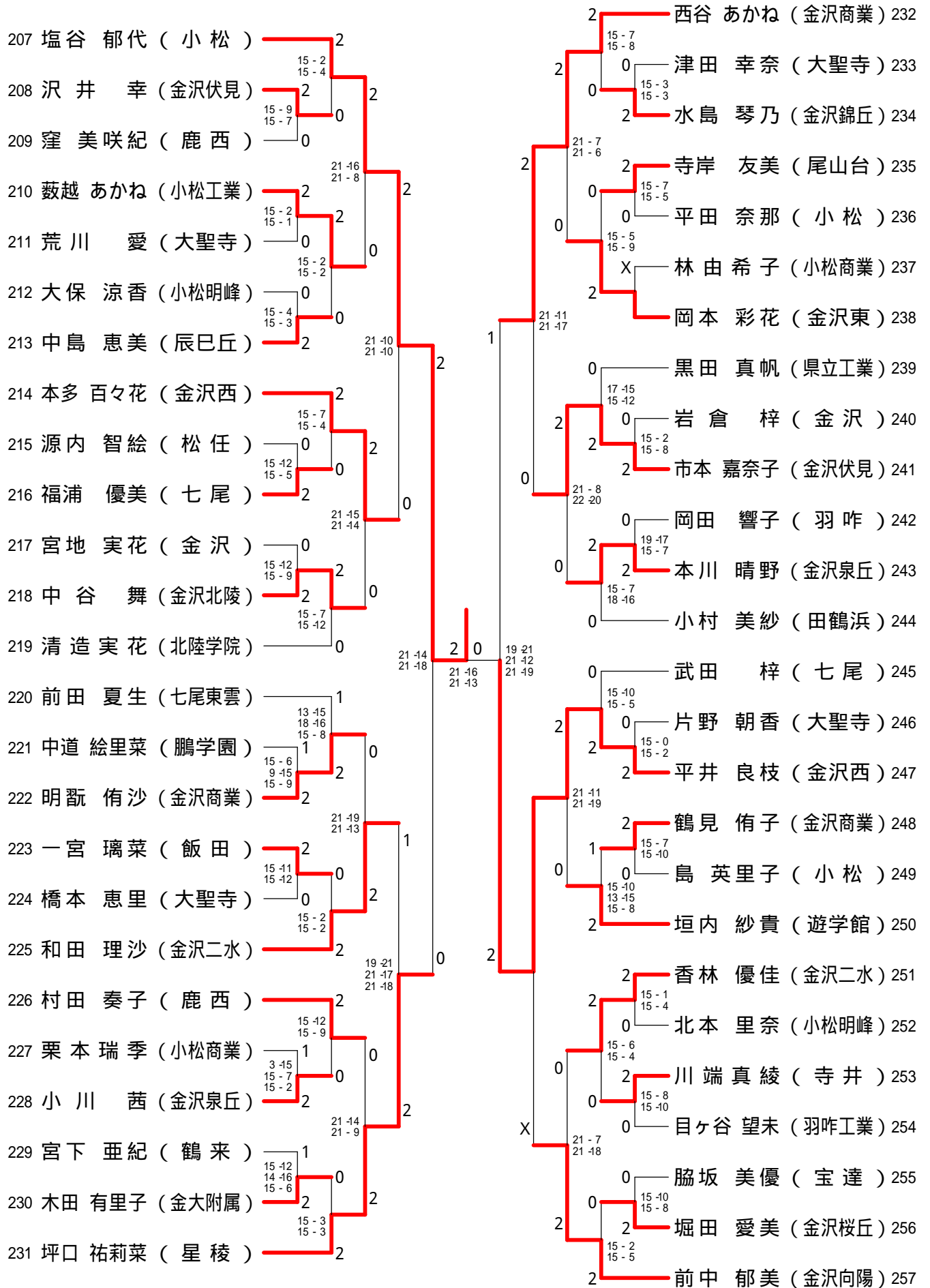

平成21年度石川県高等学校新人バドミントン大会 (女子個人)

平成21年11月12日 - 15日 鹿島体育センター他
女子シングルス - 6

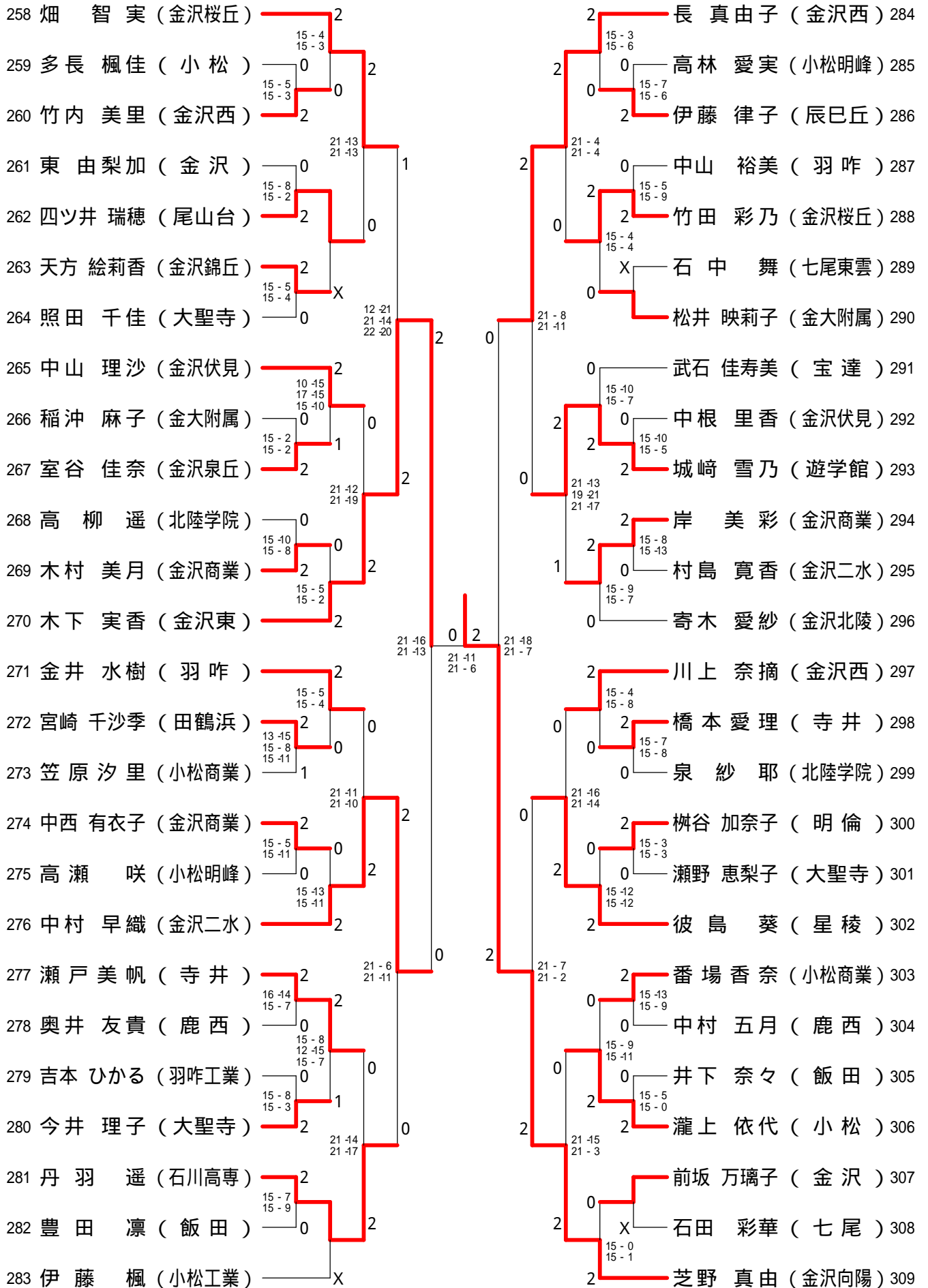

平成21年度石川県高等学校新人バドミントン大会 (女子個人)

平成21年11月12日 - 15日 鹿島体育センター他
女子シングルス - 7

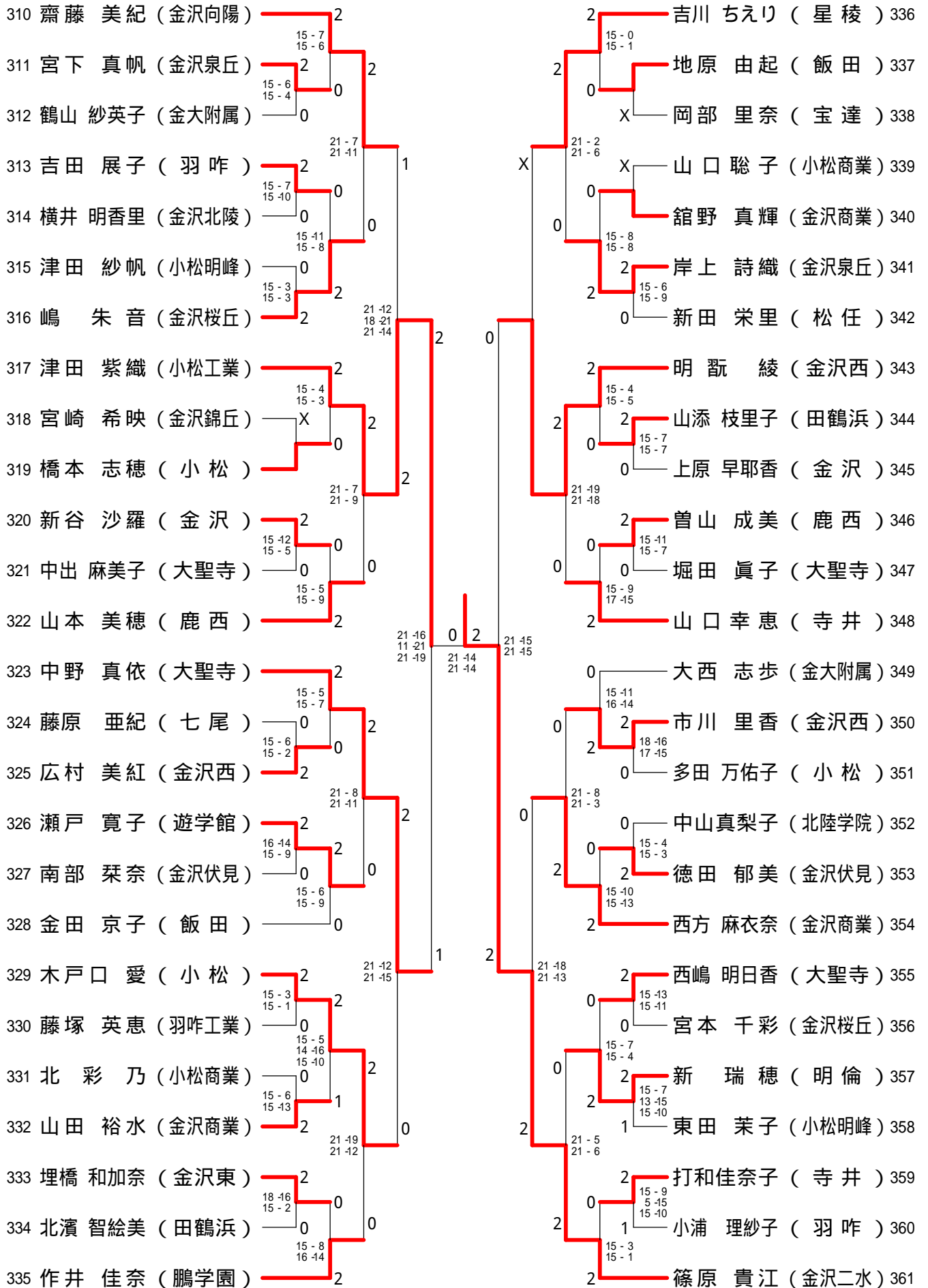

平成21年度石川県高等学校新人バドミントン大会 (女子個人)

平成21年1月12日 - 15日 鹿島体育センター他
女子シングルス - 8

